

Makita®

WEB
10-2024

2024-25 ZUBEHÖR KATALOG



| | | | | | |
|--------------------------------|-----------|---------------------------------|------------|----------------------------------|------------|
| 1 - Akkus / Ladegeräte | 4 | NEMESIS II Hammerbohrer | 63 | Bürsten | 142 |
| Rücktragbare Akkus | 6 | Absaugbohrer | 65 | 7 - Fräsen / Multitool | 143 |
| Energiesack | 8 | Meissel | 66 | HM-Fräser | 144 |
| Akkus Li-Ion CXT, LXT und XGT | 10 | Bohrkronen Innenkonus 1:8 | 67 | HM-Fräser Sets | 150 |
| Ladegeräte Li-Ion | 12 | SDS-PLUS Bohrer Sets | 68 | Fräsen | 152 |
| Ladezeit Tabelle | 13 | Bohrfutter und Adapter | 71 | Nutfräsen | 156 |
| Power station | 14 | Geeignet für SDS-MAX | 72 | Trockenaufnäsen | 157 |
| Adapter | 15 | 4-Schneiden Bohrer NEMESIS | 73 | Plattenfräse | 157 |
| Verschiedenes | 16 | Adapter für SDS-MAX Bohrhammer | 74 | Multifunktionsw. Starlock | 159 |
| adaption, Pullover und Deckel | 17 | Absaugbohrer | 74 | Verschiedenes | 164 |
| 2 - Schrauben | 18 | Meissel und Zubehör | 75 | Multifunktionsw. Starlock Max | 165 |
| Impact Premier - Bits | 20 | Bohrkronen SDS-MAX (Konus 1:8) | 76 | 8 - Metallbearbeitung | 167 |
| Impact Premier - Verschiedenes | 22 | Sets SDS-MAX | 77 | Sägeblätter für Metall | 168 |
| Torsion Bits | 23 | Makita Sechskantaufnahme | 78 | Trenn- und Schrupscheiben | 170 |
| Spezifische Bits | 24 | Sonstiges Zubehör | 80 | X-LOCK System | 171 |
| Verschiedenes Zubehör | 24 | Service Kits | 82 | Fiberscheiben "Corundum" | 173 |
| Bithalter | 26 | 5 - Sägen | 87 | Fächer- und Reinigungsscheiben | 174 |
| Bitsets | 27 | Hartmetall Kreissägeblätter | 88 | Stahldrahtbürsten | 176 |
| Werkzeugset | 30 | Stichsägeblätter | 101 | Winkelschleifer | 177 |
| Bitsets 1/4" mit Bohrer | 30 | Säbelsägeblätter | 106 | Handtrennschleifer | 181 |
| Magazin schrauber | 31 | Säbelsägeblätter Sets | 110 | Geradeschleifer | 182 |
| Schlagschrauber | 32 | Stichsägen und Säbelsägen | 111 | Schleifböcke | 184 |
| Schlagnüsse | 32 | Handkreissägen | 112 | Blechscheren | 185 |
| Schlagnuss-Sets | 35 | Führungsschienen | 113 | Knabber | 185 |
| Steckschlüssel | 36 | Tisch- / Gehrungssägen | 115 | Lochstanze | 186 |
| Verschiedenes | 38 | Untergestelle | 119 | Gewindestangentrenner | 187 |
| 3 - Bohren | 39 | Bandsägen und Akku-Bandsägen | 120 | Blindnietsetzer | 187 |
| Holzbohrer | 40 | Bandsägeblätter | 121 | 9 - Diamant | 190 |
| Metallbohrer | 42 | Kettenstemmer 7104L | 122 | Material Infos | 192 |
| Diamantbohrer | 44 | Gipskronensägen | 122 | Diamanttrennscheiben | 193 |
| Kegelsenker | 45 | 6 - Hobeln / Schleifen | 123 | Diamantschneider - Verschiedenes | 197 |
| Stein / Betonbohrer | 46 | Hobelmesser | 124 | Diamant-Fliesenbohrkronen | 197 |
| Universal-Bohrer | 46 | Hobel - Verschiedenes Zubehör | 124 | diamant-topscheiben | 198 |
| Bohrer Sets | 47 | Stationärhobel 2012NB | 126 | 10 - Diverse Arbeiten | 199 |
| Bohrer und Bit Sets | 50 | Erkennung zum Schleifpapier | 127 | Scheren | 200 |
| Lochsägen EZYCHANGE | 54 | Bandschleifer | 128 | Tackler | 201 |
| Magnetbohrmaschine | 58 | Enterschleifer | 130 | Nagler | 201 |
| Seitengriffe | 59 | Langhalsschleifer | 132 | Kartuschenpressen | 202 |
| Verschiedenes | 60 | Polier- und Bürstmaschinen | 133 | Fettpresse | 203 |
| 4 - Hämmer | 61 | Schleif- und Polierteller | 134 | Vakuum pumpen | 203 |
| Meissel -Aufnahmen und -Arten | 62 | Polierhauben und Schwämme | 135 | Maschinen für Armierungseisen | 204 |
| Geeignet für SDS-PLUS | 63 | Schwingschleifer | 136 | Betonverdichter | 205 |
| | | Bandfeilen | 140 | | |



| | |
|---------------------------------|------------|
| Rührgeräte | 206 |
| Kompressore | 208 |
| Heissluftgebläse | 208 |
| Blasgeräte | 210 |
| 11 - Lampen / Laser | 211 |
| Akku-Radios mit Laterne | 216 |
| Messgeräte | 219 |
| Stative | 220 |
| 12 - Cleaning | 221 |
| Schema für Anschlüsse | 222 |
| Absaugstutzen | 223 |
| Absaugsysteme für Hämmer | 225 |
| Absaugschläuche Ø 28/32 mm | 228 |
| Absaugschläuche Ø 28 mm | 231 |
| Absaugschlauch Ø 38 mm | 232 |
| Absaugschläuche Ø 32 mm | 233 |
| Absaugschläuche Ø 36 und 27 mm | 234 |
| Absaugschläuche Ø 27, 32, 36 mm | 235 |
| Profi-Sets | 237 |
| Multi-Markten Adapter | 238 |
| Akku-Staubsauger - spezifisch | 239 |
| Filter und Staubsäcke | 243 |
| Zubehör für Hand-Staubsauger | 247 |
| Akku Hand-Staubsauger | 248 |
| AWS System | 250 |
| Kehrtaugmaschine VS001G | 251 |
| 13 - Outdoor | 252 |
| Kettensägen | 254 |
| Öl und Fett | 258 |
| Heckenscheren | 259 |
| Akku-Rebscheren | 261 |
| Akku - Heck- und Grasscheren | 262 |
| Motorsensen | 263 |
| Combi-Expansoren | 268 |
| Blasgeräte | 274 |
| Hochdruckeiniger | 276 |
| Rasenmäher | 278 |
| Mähroboter | 280 |
| Vertikaler | 280 |
| Sprühgeräte | 281 |
| Erdborner | 282 |
| Trennschleifer | 284 |
| Akku-Schubkarren | 285 |
| 14 - Verschiedenes | 286 |
| Arbeitsausrüstung | 287 |
| Werkzeugtaschen | 289 |
| Arbeit und Freizeit | 290 |
| Makpac - Das Koffersystem | 291 |
| Transportkoffer | 297 |
| Kohlebürsten | 299 |
| Wissenswertes | 302 |

| | | |
|-------------------------------|------------|---|
| 1 - Akkus / Ladegeräte | 4 |  |
| 2 - Schrauben | 18 |  |
| 3 - Bohren | 38 |  |
| 4 - Hämmer | 61 |  |
| 5 - Sägen | 87 |  |
| 6 - Hobeln / Schleifen | 123 |  |
| 7 - Fräsen / Multitool | 143 |  |
| 8 - Metallbearbeitung | 167 |  |
| 9 - Diamant | 190 |  |
| 10 - Diverse Arbeiten | 199 |  |
| 11 - Lampen / Laser | 211 |  |
| 12 - Cleaning | 221 |  |
| 13 - Outdoor | 252 |  |
| 14 - Verschiedenes | 286 |  |

SPEZIFISCHES ZUBEHÖR FÜR AKKU-MASCHINEN



Welche Eigenschaften sollte das Zubehör von einer Akku-Maschine haben?

Das Zubehör muss ermöglichen, dass die Arbeit so schnell wie möglich ausgeführt wird damit mit einem einzigen Akku mehr erreicht werden kann. Darüber hinaus muss die Arbeit flüssig ausgeführt werden können und das Resultat sauber und qualitativ hochwertig sein.



DAS IDEALE SYSTEM JE NACH GEBRAUCH

CXT® – Die Kompakt-Klasse



LXT® – Das weltweit grösste 18V Li-Ion Akku-System



XGT® – Die neue Leistungsklasse für kraftintensives Arbeiten



RÜCKENTRAGBARE AKKUS

PDC1500

Für Maschinen mit Verbindungsstecker
oder Maschinen 2x18V=36V oder 40Vmax

Leistungsstärke 1'500 Wh / 43.55Ah

IPX4

Ladegerät : DC4001

Ladezeit : 7.5 Stunden



Maschinen mit Verbindungsstecker



PDC1200

Für Maschinen mit Verbindungsstecker
oder Maschinen 2x18V=36V oder 40Vmax

Leistungsstärke 1'200 Wh / 33.5Ah

IPX4

Ladegerät : DC4001

Ladezeit : 6 h

Adapter
Art. 191N62-4

40Vmax

XGT



PDC01 Akku-Bank

Bis vier 18V-Akkus

Leistungsstärke 432 Wh
(mit 4 Akkus BL1860B)

IPX4

Adapter
Art. 1915 1-5

18V → 36V

LXT

Adapter
Art. 1915 0-7

18V LITHIUM-ION

LXT



Funktionen und Vorteile (PDC1500 / PDC1200)



Regulierbare
Höhe des
Schultergurts
für mehr Komfort



Der Akku kann
einfach vom
Schultergurt
weggenommen
werden z.B. für
den Rasenmäher



Reflektierende
Bänder
damit man den
Benutzer auch im
Dunkeln aus der
Ferne sieht

RÜCKENTRAGBARE AKKUS PDC1200 UND PDC1500



Rückentragbare Akkus für Profis und für extrem lange Arbeitszeiten.

Passen für 2x 18V und 40V Maschinen. Auch für Maschinen mit Verbindungsstecker. Nicht mit 1x 18V Maschinen kompatibel.
 IPX4 : Geeignet für alle Wetterbedingungen und geschützt gegen allfälliges Spritzwasser. Darf nicht eingetaucht werden.
 Inklusive Ladegerät DC4001.

| | Bezeichnung | Geeignet für | Bestell-Nr. | Preis inkl. MwSt |
|--|--|-----------------------------|-------------|------------------|
|  | Rückentragbarer Akku Für Maschinen mit Verbindungsstecker Auch für 2x 18V oder 40Vmax Maschinen mit optionalem Adapter (siehe unten) Leistungsstärke 43.55 Ah / 1'568 Wh 130 Zellen Ladezeit 7,5 Stunden Gewicht 13 kg Geliefert mit Ladegerät DC4001, ohne Adapter | | PDC1500A01 | |
|  | Rückentragbarer Akku Für Maschinen mit Verbindungsstecker oder 2x 18V Auch für 40Vmax Maschinen mit optionalem XGT Adapter (siehe unten) Leistungsstärke 33.5 Ah / 1'206 Wh 100 Zellen Ladezeit 6 Stunden Gewicht 8.8 kg Geliefert mit Ladegerät DC4001 und Adapter 191J51-5 (2x18V) | | PDC1200A01 | |
|  | Ersatz Ladegerät DC4001 für rückentragbare Akkus 230V / 350 W | PDC1500 PDC1200 | 191L00-4 | |
|  | Adapter XGT 40Vmax | PDC1500 PDC1200 PDC01 | 191N62-4 | |
|  | Adapter LXT 2x 18V | PDC1500 PDC1200 PDC01 | 191S 1-5 | |





AKKU-BANK PDC01

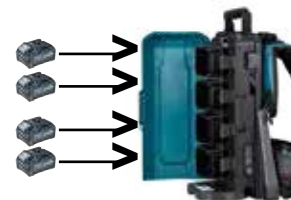

Bis vier 18V-Akkus können bequem auf dem Rücken getragen werden.
 Geliefert mit 2 Adapter. Adapter für 1x 18V und Adapter für 2x 18V=36V. Ohne Akkus.
 Kann auch mit Adapter 40Vmax (im Sonderzubehör, siehe oben) gebraucht werden.

Die Akkus sind nicht im Lieferumfang enthalten



| | Bezeichnung | Geeignet für | Bestell-Nr. | Preis inkl. MwSt |
|--|--|--------------|-------------|------------------|
|  | Rückentragbare Akku-Bank DC01 Für Maschinen mit Verbindungsstecker, 18V und 2x 18V Auch für Maschinen 40Vmax mit optionalem XGT Adapter (siehe oben) Gewicht 2.8 kg ohne Akkus Geliefert mit Adapter 1x 18V und 2x 18V (siehe oben) | | 191A59-5 | |
|  | Adapter LXT 1x 18V | PDC01 | 191S 0-7 | |

ENERGYPACKS

ENERGYPACK CXT 12V



| Beschreibung | Bestell-Nr. | Preis inkl. MwSt. |
|---|-------------|-------------------|
| EPAC12-152 12Vmax / 1,5 Ah Schnellladegerät DC10SB, 2x12,0 V / 1,5 Ah Akk BL1016 + Maß ac | 197652-7 | |
| EPAC12-202 12Vmax / 2,0 Ah Schnellladegerät DC10SB, 2x12,0 V / 2,0 Ah Akk BL1021B + Maß ac | 197658-5 | |
| EPAC12-402 12Vmax / 4,0 Ah Schnellladegerät DC10SB, 2x12,0 V / 4,0 Ah Akk BL1041B + Maß ac | 197641-2 | |

ENERGYPACK LXT 18V



| Beschreibung | Bestell-Nr. | Preis inkl. MwSt. |
|---|-------------|-------------------|
| EPAC18-302 18,0V / 3,0 Ah Schnellladegerät DC18RC 2 Akkus 18 V / 3,0 Ah BL1830B | 191F88-8 | |
| EPAC18-402 18,0V / 4,0 Ah Schnellladegerät DC18RC 2 Akkus 18 V / 4,0 Ah BL1840B | 197490-7 | |
| EPAC18-502 18,0V / 5,0 Ah Schnellladegerät DC18RC 2 Akkus 18 V / 5,0 Ah BL1850B | 197570-9 | |
| EPAC18-602 18,0V / 6,0 Ah Schnellladegerät DC18RC 2 Akkus 18 V / 6,0 Ah BL1860B | 199480-6 | |

ENERGYPACK LXT 18V - DOPPELSCHNELLLADEGERÄT UND 2 AKKUS



| Beschreibung | Bestell-Nr. | Preis inkl. MwSt. |
|---|-------------|-------------------|
| EPAC18-402D 18,0V / 4,0 Ah Doppel-Schnellladegerät DC18RD 2 Akkus 18 V / 4,0 Ah BL1840B | 199481-4 | |
| EPAC18-502D 18,0V / 5,0 Ah Doppel-Schnellladegerät DC18RD 2 Akkus 18 V / 5,0 Ah BL1850B | 1910A7-5 | |

ENERGYPACKS

ENERGYPACK LXT 18V - DOPPELSCHNELLLADEGERÄT UND 4 AKKUS

LXT

18V
LITHIUM-ION

| Beschreibung | Bestell-Nr. | Preis inkl. MwSt. |
|---|-------------|-------------------|
| EPAC18-304 18,0V / 3,0 Ah Doppel-Schnellladegerät DC18RD 4 Akkus 18 V / 3,0 Ah BL1830 | 191F89-6 | |
| EPAC18-404 18,0V / 4,0 Ah Doppel-Schnellladegerät DC18RD 4 Akkus 18 V / 4,0 Ah BL1840B | 191F90-1 | |
| EPAC18-504 18,0V / 5,0 Ah Doppel-Schnellladegerät DC18RD 4 Akkus 18 V / 5,0 Ah BL1850B | 191F91-9 | |
| EPAC18-604 18,0V / 6,0 Ah Doppel-Schnellladegerät DC18RD 4 Akkus 18 V / 6,0 Ah BL1860B | 191F92-7 | |

ENERGYPACK XGT 40V

XGT

40V
L.I-ION
max

| Beschreibung | Bestell-Nr. | Preis inkl. MwSt. |
|---|-------------|-------------------|
| EPAC40-252 40V / 2,5 Ah Schnellladegerät DC40RA + 2x Akk 40V 2,5Ah BL4025 | 1913 9-5 | |
| EPAC40-402 40V / 4,0 Ah Schnellladegerät DC40RA + 2x Akk 40V 4,0Ah BL4040 | 1913 8-7 | |
| EPAC40-502 40V / 5,0 Ah Doppel-Schnellladegerät DC40RB + 2x Akk 40V 5,0Ah BL4050F + Maþ ac C | 191U17-1 | |
| EPAC40-802 40V / 8,0 Ah Doppel-Schnellladegerät DC40RB + 2x Akk 40V 8,0Ah BL4080F | 191Y62-0 | |
| EPAC40-404 40V / 4,0 Ah Doppel-Schnellladegerät DC40RB + 4x Akk 40V 4,0Ah BL4040 + Maþ ac C | 191U32-5 | |
| EPAC40-504 40V / 5,0 Ah Doppel-Schnellladegerät DC40RB + 4x Akk 40V 5,0Ah BL4050F+ Makpac C | 191U46-4 | |

Makpac Transportkoffer finden Sie auf Seite 292
und die Koffer-Einsätze auf Seite 295.

AKKUS LI-ION CXT, LXT UND XGT

- 40 % weniger Gewicht, 180 % mehr Kapazität (im Vergleich mit einem gleichwertigen Ni-Cd Akku)
- Wiederaufladbar, in jedem Zustand möglich (leer, halbleer, ...)
- Kein Memory-Effekt, mit Aufprallschutz
- Minimale Selbstentladung auch bei längerem Nichtgebrauch
- Umweltfreundlicher
- Mit intelligenter Makstar Ladetechnologie (ausgenommen BL7015 und BL1013)

AKKUS 7,2 UND 10,8V



| Volt | Ah | Typ | Modell | Gewicht (kg) | Bestell-Nr. | Preis inkl. MwSt |
|------|-----|--------|--------|--------------|-------------|------------------|
| 7,2 | 1,5 | Li-Ion | BL7015 | 0,12 | 198000-3 | |
| 10,8 | 1,3 | Li-Ion | BL1013 | 0,17 | 196066-7 | |

AKKU 10,8V EXTRA-DÜNN „POWERBANK“

Ideal für Pullover, Jacken und Decke, da sehr flach (128x74,5x25 mm). Kann auch als Powerbank zum Aufladen mobiler Geräte verwendet werden. Aufladbar über ein 230V/5V USB-Kabel (nicht im Lieferumfang enthalten).



| Volt | Ah | Typ | Modell | Gewicht (kg) | Bestell-Nr. | Preis inkl. MwSt |
|------|-------|-------------------|---------|--------------|-------------|------------------|
| 10,8 | 16,75 | Li-Ion extra-dünn | BL1055B | 0,37 | DEABL1055B | |

AKKUS SERIE CXT 12V MAX



| Volt | Ah | Typ | Modell | Gewicht (kg) | Bestell-Nr. | Preis inkl. MwSt |
|------|-----|----------------------------------|----------|--------------|-------------|------------------|
| 12,0 | 1,5 | Li-Ion | BL1016 | 0,18 | 197393-5 | |
| 12,0 | 2,0 | Li-Ion mit Kapazitätserweiterung | BL1021B | 0,21 | 197396-9 | |
| 12,0 | 4,0 | Li-Ion mit Kapazitätserweiterung | BL1041B | 0,18 | 197406-2 | |
| 12,0 | 5,0 | Li-Ion mit Kapazitätserweiterung | BL1050B* | 0,31 | 1913G0-9 | |

* Passt nicht auf alle Modelle : Nur Bohrer, Schrauber, Nagler, Tackler, Hammer (mit langem Hals), Multitool (ohne Absaugung).

AKKUS SERIE LXT 14,4



| Volt | Ah | Typ | Modell | Gewicht (kg) | Bestell-Nr. | Preis inkl. MwSt |
|------|-----|----------------------------------|---------|--------------|-------------|------------------|
| 14,4 | 1,5 | Li-Ion | BL1415N | 0,30 | 196875-4 | |
| 14,4 | 3,0 | Li-Ion mit Kapazitätserweiterung | BL1430B | 0,50 | 197615-3 | |
| 14,4 | 4,0 | Li-Ion | BL1440 | 0,60 | 196388-5 | |
| 14,4 | 5,0 | Li-Ion | BL1450 | 0,60 | 197122-6 | |
| 14,4 | 6,0 | Li-Ion | BL1460B | 0,60 | 197710-9 | |

AKKUS SERIE LXT 14,4 UND 18V



| Volt | Ah | Typ | Modell | Gewicht (kg) | Bestell-Nr. | Preis inkl. MwSt |
|------|-----|-------------------------------|---------|--------------|-------------|------------------|
| 18,0 | 1,5 | Li-Ion | BL1815N | 0,50 | 196235-0 | |
| 18,0 | 3,0 | Li-Ion mit Kapazitätssensoren | BL1830B | 0,62 | 197599-5 | |
| 18,0 | 4,0 | Li-Ion mit Kapazitätssensoren | BL1840B | 0,80 | 197265-4 | |
| 18,0 | 5,0 | Li-Ion mit Kapazitätssensoren | BL1850B | 0,80 | 197280-8 | |
| 18,0 | 6,0 | Li-Ion mit Kapazitätssensoren | BL1860B | 0,80 | 197422-4 | |

AKKUS SERIE XGT 40V MAX



| Volt | Ah | Typ | Modell | Gewicht (kg) | Bestell-Nr. | Preis inkl. MwSt |
|------|-----|-------------------------------|----------|--------------|-------------|------------------|
| 40V | 2,0 | Li-Ion mit Kapazitätssensoren | BL4020 | 0,69 | 191L29-0 | |
| 40V | 2,5 | Li-Ion mit Kapazitätssensoren | BL4025 | 0,71 | 191B36-3 | |
| 40V | 4,0 | Li-Ion mit Kapazitätssensoren | BL4040 | 1,00 | 191B26-6 | |
| 40V | 4,0 | Li-Ion mit Kapazitätssensoren | BL4040F* | 1,00 | 1910N6-8 | |
| 40V | 5,0 | Li-Ion mit Kapazitätssensoren | BL4050F | 1,30 | 191L47-8 | |
| 40V | 8,0 | Li-Ion mit Kapazitätssensoren | BL4080F | 1,90 | 191X65-8 | |

* Im Vergleich zum BL4040 kann der BL4040F bis zu 35% mehr Dauerleistung liefern.

AKKUS SERIE 64V



| Volt | Ah | Typ | Modell | Gewicht (kg) | Bestell-Nr. | Preis inkl. MwSt |
|------|------|-------------------------------|---------|--------------|-------------|------------------|
| 64V | 4,0 | Li-Ion mit Kapazitätssensoren | BL6440 | 2,25 | 191R06-8 | |
| 64V | 10,0 | Li-Ion mit Kapazitätssensoren | BL64100 | 3,2 | 191Y69-6 | |

LADEGERÄTE LI-ION

LADEGERÄTE LI-ION 7,2 V – 10,8 V STABFORM



| Modell | Bezeichnung | Bestell-Nr. | Preis inkl. MwSt |
|--------|---|-------------|------------------|
| DC10WA | Ladegerät für Akkus 7,2V und 10,8V Stabform | 194588-1 | |

LADEGERÄTE LI-ION 10.8 V / 12 V MAX (SERIE CXT)



| Modell | Bezeichnung | Bestell-Nr. | Preis inkl. MwSt |
|--------|--|-------------|------------------|
| DC10SB | Schnellladegerät | 197363-4 | |
| DC18RE | CXT&LXT Dual Port Multischnellladegerät Lädt 1 Akku auf einmal (LXT oder CXT) | 198444-7 | |

LADEGERÄTE LI-ION 14,4 V – 18 V (SERIE LXT)



| Modell | Bezeichnung | Bestell-Nr. | Preis inkl. MwSt |
|--------|---|-------------|------------------|
| DC18RC | Schnellladegerät | 195584-2 | |
| DC18RD | Doppel-Schnellladegerät | 197047-4 | |
| DC18RE | CXT&LXT Dual Port Multischnellladegerät Lädt jeweils 1 Akku auf's Mal (LXT oder CXT) | 198444-7 | |
| DC18SD | Standard Ladegerät | 194533-6 | |
| DC18SH | Doppel-Ladegerät Standard | 199687-4 | |
| DC18SE | Autoladegerät (Betriebsspannung 12 V – 24 V) | 194621-9 | |

LADEGERÄT LI-ION 40V MAX (SERIE XGT)



| Modell | Bezeichnung | Bestell-Nr. | Preis inkl. MwSt |
|--------|---|-------------|------------------|
| DC40RA | Schnellladegerät | 191E07-8 | |
| DC40RB | Doppel-Schnellladegerät | 191N08-0 | |
| ADP10 | Adapter für LXT-Akkus 14.4V und 18V. Erlaubt die Verwendung von über 600 Maschinen | 191C10-7 | |





LADEGERÄT LI-ION 64V



| Modell | Bezeichnung | Bestell-Nr. | Preis inkl. MwSt |
|--------|------------------|-------------|------------------|
| DC64WA | Schnellladegerät | 191W19-9 | |

LADEZEIT TABELLE

FÜR LITHIUM-IONEN AKKUS

| | | | | | |
|---|------------------|--|---|---|--|
|  <p>40Vmax 18V</p> | |  <p>DC40RA DC40RB</p> |  <p>DC40RA + ADP10</p> |  <p>DC18RC DC18RD DC18RE</p> |  <p>DC18SD DC18SH DC18SE</p> |
| 40Vmax | 8.0Ah BL4080F | 76min. | -- | -- | |
| | 5.0Ah BL4050F | 50min. | -- | -- | |
| | 4.0Ah BL4040F | 45min. | -- | -- | |
| | 2.5Ah BL4025 | 28min. | -- | -- | |
| | 2.0Ah BL4020 | 22min. | -- | -- | |
| 18V | 6.0Ah BL1860B | -- | 40min. | 55min. | 130min. |
| | 5.0Ah BL1850B | -- | 35min. | 45min. | 110min. |
| | 4.0Ah BL1840B | -- | 29min. | 36min. | 90min. |
| | 3.0Ah BL1830B | -- | 22min. | 22min. | 60min. |
| | 1.5Ah BL1815N | -- | 15min. | 15min. | 30min. |

| | | | | | |
|--|--|--|---|---|--------------------------------------|
|  <p>12Vmax</p> |  <p>DC10SB DC18RE</p> |  <p>PDC1500 PDC1200</p> |  <p>DC4001</p> |  <p>PDC01</p> | |
| 12Vmax | 4.0Ah BL1041B | 60min. |  40Vmax 18V x2 |  40Vmax 18V x2 18V | 4x 18V LXT |
| | 2.0Ah BL1021B | 30min. | | | |
| | 1.5Ah BL1016 | 22min. | | | |
| | | |  43.55Ah PDC1500 |  35.5Ah PDC1200 | 450min. 360min. |

| | | | | | |
|--|--|--|--|--|---|
|  <p>64Vmax</p> |  <p>DC64WA</p> |  <p>7.2V 10.8V</p> |  <p>DC10WA</p> |  <p>BL1055B 10.8V</p> | <p>Kabel USB/230V 5V-2.4Ah</p> |
| 64Vmax | 10.0Ah BL64100 | 300min. |  10.8V |  1.3Ah BL1013 | 50min. |
| | 4.0Ah BL6440 | 120min. | | | |
| | | | | 16,75Ah BL1055B | 600min. |

POWER STATION

Stromwandler

Der mobile Stromwandler konvertiert aus einer Gleichstromquelle (PDC1500, PDC1200 oder PDC01) Wechselstrom zum Anschluss von Netzgeräten 230V.



Ideal zum Betrieb von netzbetriebenen Werkzeugen und Ladegeräten sowie allen anderen Geräten mit Stromkabel in Bereichen, in denen es kein 230V Stromnetz gibt.

Die rückentragbaren Akkus PDC1500 und PDC1200 oder die Akku-Bank PDC01 dienen als Gleichstromquellen. Die PDC1500 und PDC1200 können auf dem Stromwandler fixiert werden.

| Artikel | Beschreibung | Bestell-Nr. | Preis inkl. MwSt |
|---------|--|-------------|------------------|
| BAC01 | <p>Stromwandler mit 2 Wechselstromsteckdosen, 2 USB-Type-A Ausgangsanschlüsse, 2 USB-Type-A Ausgangsanschlüsse, 1 DC12V-Zigarrensteckdose</p> <p> Nenndauerleistung : 1400 W Maximale Leistung : 2800W Gewicht : 7,3 kg </p> | BAC01 | |



ADAPTER

Akkusadapter BCV03

Für 36V Akkus-Maschinen.
Benutzer, die zwei 18V Li-Ion Akkus haben, können mit Hilfe dieses Adapters 36 V Akkus-Maschinen nutzen.



BCV03 ist nicht geeignet für Akkus BL1815 (1.5 Ah) und passt nicht auf Akku-Bohrhammer BHR261.

| Artikel | Beschreibung | Bestell-Nr. | Preis inkl. MwSt |
|---------|--|-------------|------------------|
| BCV03 | Akkusadapter - verbindet 2 x 18 V Li-Ion Akkus zu 1 x 36 V | 196809-7 | |

Externer Akkualtainer BAP182

Für 2x 18V Akkus-Maschinen.
Ermöglicht die Trennung der Akkus von der Maschine, um das Gewicht zu reduzieren und somit Arm- und Handermüdung zu mindern.



BAP182 ist nicht geeignet für Akkus BL1815 (1.5 Ah).

| Artikel | Beschreibung | Bestell-Nr. | Preis inkl. MwSt |
|---------|---|-------------|------------------|
| BAP182 | Externer Akkusadapter - verbindet 2 x 18 V Li-Ion Akkus zu 2 x 18 V | 197580-6 | |

USB-ADAPTER



| Beschreibung | Bestell-Nr. | Preis inkl. MwSt |
|--|-------------|------------------|
| Modell ADP08 Für 10,8 V / 12 V max CXT-Serie, 1 USB-Anschluss mit 5 V / 2,1 A, Ein/Ausschalter, ohne Gürtelclip | DEAADP08 | |
| Modell ADP06 Für 10,8 V / 12 V max CXT-Serie, 1 USB-Anschluss mit 5 V / 2,1 A, Ein/Ausschalter, mit Gürtelclip | DEAADP06 | |
| Modell ADP05 Für 18 V / 14,4 V LXT-Serie, 2 USB-Anschlüsse mit je 5 V / 2,1 A, mit Gürtelclip | DECADP05 | |
| Modell ADP11 Für 40V max XGT-Serie, 2 USB-Anschlüsse mit je 5 V / 2,1 A, mit Gürtelclip | ADP001G | |

ADAPTER

NETZADAPTER 230V



| Beschreibung | Modell | Bestell-Nr. | Preis inkl. MwSt |
|---|---------------------------|-------------|------------------|
| Ladegerät für Handstaubsauger DC1002 | CL114FD | 191L80-0 | |
| Ladegerät USB ADP07 3.6V 1.5 Ah | DF001DW | 630A38-3 | |
| USB-Kabel für Ladegerät 630A38-3 | 630A38-3 | 661750-8 | |
| Netzadapter 230 V für Radio | BMR100/102 | SE00000078 | |
| | DMR106 / DMR108 / DMR112 | SE00000101 | |
| | BMR105 / DMR105 / DMR110 | SE00000265 | |
| | DMR115 / MR004G / MR007G | SE00000679 | |
| Netzadapter 230 V für Lautsprecher | DMR301 | TC00000137 | |
| | DMR200/DMR202 | SE00000501 | |
| Netzadapter 230 V für Ventilatoren | DCF300 | TE00000174 | |
| | DCF203 / CF001G | TE00000173 | |
| | CF100D / DCF102D / CF101D | TE00000211 | |
| | CF002G / DCF301 | TE00000442 | |
| | CF003G | TE00000779 | |
| Netzadapter 230 V für Kühl- und Wärmebox | DCW180 / CW001G / CW003G | WL00000060 | |
| | CW002G | WL00000228 | |
| | CW004G | CE00000130 | |
| Adapter für Zigarettenanzünder 12V-24V für Kühl- und Wärmebox | DCW180 / CW001G / CW003G | WL00000002 | |
| | CW002G | WL00000225 | |

VERSCHIEDENES

AKKU-SCHUTZ



| Beschreibung | Geeignet für Modelle | Bestell-Nr. | Preis inkl. MwSt |
|---|----------------------|-------------|------------------|
| Plastik Deckel Akku-Kontakt schützt wenn Akku nicht gebraucht wird | BL3626 | 451153-2 | |
| | LXT-Modelle 14.4-18V | 450128-8 | |
| | XGT-Modelle 40Vmax | 412393-7 | |
| Akku-Schutz Speziell entwickelt für Schutz der Li-Ion Akkus - gegen Staub und Tropfwas- ser, und Outdoor Einsatz sowie in rauer Umgebung | 18V Li-Ionen Akkus | 195798-3 | |

JACKEN, PULLOVER UND DECKE



AKKU-ADAPTER FÜR HEIZBARE JACKEN, PULLOVER UND DECKE



| Beschreibung | Bestell-Nr. | Preis inkl. MwSt |
|--|-------------|------------------|
| Akku-Adapter für 10,8 V / 12 V max CXT-Serie inkl. USB-Ladeanschluss (ohne Kabel) | TD00000110 | |
| Akku-Adapter für 18 V LXT-Serie inkl. USB-Ladeanschluss (ohne Kabel) | TD00000111 | |
| Anschlusskabel für flacher Akku BL1055B und Akku-Adapter | TD00000112 | |

GEBRAUCHSTABELLE HEIZBARE JACKEN, PULLOVER UND DECKE

Siehe Akkus auf Seite 10

| Akku | Adapter | Kabel | Modelle |
|---------|---------|-------|---|
| | | | CJ106D DCJ206 DCB200A |
| | | | |
| BL1055B | | | Pullover brauchen keine Anschlusskabel (DCX200 und DCX201) |

VERLÄNGERUNG FÜR AKKU-ADAPTER FÜR HEIZDECKE



| Beschreibung | Bestell-Nr. | Preis inkl. MwSt |
|---|-------------|------------------|
| Anschlusskabel 1.5m für Heizdecke DCB200A für flacher Akku BL1055B oder Akku-Adapter 18V TD00000111 | YL00000068 | |

AKKU-ADAPTER UND FILTER FÜR KÜHLJACKEN



| Beschreibung | Bestell-Nr. | Preis inkl. MwSt |
|---|-------------|------------------|
| Akku-Adapter für 10,8 V / 12 V max CXT-Serie inkl. USB-Ladeanschluss und Kabel | 198639-2 | |
| Akku-Adapter für 14,4 V / 18 V LXT-Serie inkl. USB-Ladeanschluss und Kabel | 198634-2 | |
| Anschlusskabel für flacher Akku BL1055B | 191T97-1 | |
| Filter-Set für alle Kühljacken 2 Körbe und 20 Filter | 198641-5 | |
| Filter - 20 Stück | 198643-1 | |

Siehe Akkus auf Seite 10

GEBRAUCHSTABELLE KÜHLJACKEN

| Akku | Adapter | Kabel | Modelle |
|---------|---------|-------|--|
| | | | DFJ210 DFJ212 DFJ213 DFJ214 DFJ310 DFJ410 |
| | | | |
| BL1055B | | | |





Impact

PREMIER

Doppeltorsion !!

Dauert länger
Sehr präzise
Neuer Stahl, geeignet für hohes Drehmoment



**NEW
INNOVATION**

IMPACT PREMIER - BITS

Impact
PREMIER

BITS 25 MM C-FORM

TORX



| Typ | Stk/Pkg | Bestell-Nr. | Preis inkl. Mwst |
|-----|---------|-------------|------------------|
| T10 | 2 | E-03193 | |
| T15 | 2 | E-03202 | |
| T20 | 2 | E-03218 | |
| T25 | 2 | E-03224 | |
| T30 | 2 | E-03230 | |

POZIDRIV



Flip Top

| Typ | Stk/Pkg | Bestell-Nr. | Preis inkl. Mwst |
|-------------|---------|-------------|------------------|
| PZ1 | 2 | E-03165 | |
| PZ2 | 2 | E-03171 | |
| FlipTop PZ2 | 15 | E-03252 | |
| PZ3 | 2 | E-03187 | |

PHILLIPS



Flip Top

| Typ | Stk/Pkg | Bestell-Nr. | Preis inkl. Mwst |
|--------------|---------|-------------|------------------|
| PH1 | 2 | E-03121 | |
| PH2 | 2 | E-03137 | |
| Flip Top PH2 | 15 | E-03246 | |
| PH3 | 2 | E-03159 | |

PHILLIPS SLIM



| Typ | Stk/Pkg | Bestell-Nr. | Preis inkl. Mwst |
|----------|---------|-------------|------------------|
| PH2 Slim | 2 | E-03143 | |

IMPACT PREMIER - BITS

Impact
PREMIER

BITS 50 MM E-FORM

TORX



| Typ | Stk/Pkg | Bestell-Nr. | Preis inkl. Mwst |
|-----|---------|-------------|------------------|
| T10 | 2 | E-03327 | |
| T15 | 2 | E-03333 | |
| T20 | 2 | E-03349 | |
| T25 | 2 | E-03355 | |
| T30 | 2 | E-03361 | |
| T40 | 2 | E-12027 | |

POZIDRIV



Flip Top

| Typ | Stk/Pkg | Bestell-Nr. | Preis inkl. Mwst |
|--------------|---------|-------------|------------------|
| PZ1 | 2 | E-03296 | |
| PZ2 | 2 | E-03305 | |
| Flip Top PZ2 | 10 | E-03383 | |
| PZ3 | 2 | E-03311 | |

PHILLIPS



Flip Top

| Typ | Stk/Pkg | Bestell-Nr. | Preis inkl. Mwst |
|--------------|---------|-------------|------------------|
| PH1 | 2 | E-03268 | |
| PH2 | 2 | E-03274 | |
| Flip Top PH2 | 10 | E-03377 | |
| PH3 | 2 | E-03280 | |

DOPPEL-BITS 65 MM



| Typ | Stk/Pkg | Bestell-Nr. | Preis inkl. Mwst |
|-----|---------|-------------|------------------|
| PZ2 | 2 | E-06292 | |
| PH2 | 2 | E-06286 | |

IMPACT PREMIER - VERSCHIEDENES

Impact
PREMIER

* * * * *

BITHALTER MIT MAGNET



| Beschreibung | Länge mm | Bestell-Nr | Preis inkl. Mwst |
|---------------------------------------|----------|------------|------------------|
| Torsion magnetisch | 66 | E-03399 | |
| Torsion magnetisch | 150 | E-03408 | |
| Ultra Mag mit extra starkem Magnet | 79 | E-20270 | |

MAGNET MAG BOOST TORSION



| Beschreibung | Länge mm | Bestell-Nr | Preis inkl. Mwst |
|--|----------|------------|------------------|
| Mag Boost Torsion Extra starker Magnet Erleichtert das schnelle Ansetzen der Schraube Mehrfachgebrauch | 50 | E-03442 | |

WINKEL-ADAPTER 50 MM



| Beschreibung | Bestell-Nr | Preis inkl. Mwst |
|--|------------|------------------|
| Adapter 1/4" Sechskantaufnahme > 1/2" Vierkantaufnahme | E-03436 | |
| Adapter 1/4" Sechskantaufnahme > 3/8" Vierkantaufnahme | E-03420 | |

Der Adapter kann bis zu 15° geneigt werden. Für Verschraubungen in Ecken und an schwer zugänglichen Stellen.

STECKSCHLÜSSEL 6-KANT 1/4" MIT MAGNET



| Beschreibung | Grösse (SW) | Länge mm | Bestell-Nr | Preis inkl. Mwst |
|---|-------------|----------|------------|------------------|
| Mit starkem Magnet Leicht zu säubern | 6 | 65 | E-03458 | |
| | 8 | 65 | E-03464 | |
| | 10 | 65 | E-03470 | |
| | 13 | 65 | E-03486 | |

Gelenk STECKSCHLÜSSEL 6-KANT 17 MM - 80 MM



| Beschreibung | Bestell-Nr | Preis inkl. Mwst |
|--|------------|------------------|
| Gelenk Steckschlüssel 6-Kant 17 mm - 80 mm Erlaubt eine Neigung von 15° und eignet sich so für Arbeiten auf engstem Raum | E-03517 | |

TORSION BITS



TORSION BITS 25 MM C-FORM 6.3

PHILLIPS



| Typ | Stk/Pkg | Bestell-Nr. | Preis inkl. Mwst |
|-----|---------|-------------|------------------|
| PH1 | 10 | P-06030 | |
| PH2 | 10 | P-06052 | |
| PH3 | 10 | P-06074 | |

POZIDRIV



| Typ | Stk/Pkg | Bestell-Nr. | Preis inkl. Mwst |
|-----|---------|-------------|------------------|
| PZ1 | 10 | P-06096 | |
| PZ2 | 10 | P-06111 | |
| PZ3 | 10 | P-06133 | |

TORSION BITS 50 MM E-FORM

PHILLIPS



| Typ | Stk/Pkg | Bestell-Nr. | Preis inkl. Mwst |
|-----|---------|-------------|------------------|
| PH1 | 10 | P-06046 | |
| PH2 | 10 | P-06068 | |
| PH3 | 10 | P-06080 | |

POZIDRIV



| Typ | Stk/Pkg | Bestell-Nr. | Preis inkl. Mwst |
|-----|---------|-------------|------------------|
| PZ1 | 10 | P-06105 | |
| PZ2 | 10 | P-06127 | |
| PZ3 | 3 | P-53528 | |

SPEZIFISCHE BITS

LANGBITS 90 MM

TORX



| Typ | Länge (mm) | Stk/Pkg | Bestell-Nr. | Preis inkl. Mwst |
|-----|------------|---------|-------------|------------------|
| T15 | 90 | 1 | B-59900 | |
| T20 | 90 | 1 | B-59916 | |
| T25 | 90 | 1 | B-59922 | |
| T30 | 90 | 1 | B-59938 | |

POZIDRIV



| Typ | Länge (mm) | Stk/Pkg | Bestell-Nr. | Preis inkl. Mwst |
|-----|------------|---------|-------------|------------------|
| PZ1 | 90 | 1 | B-59879 | |
| PZ2 | 90 | 1 | B-59885 | |
| PZ3 | 90 | 1 | B-59891 | |

PHILLIPS TROCKENBAUBIT



| Typ | Länge (mm) | Stk/Pkg | Bestell-Nr. | Preis inkl. Mwst |
|-----|------------|---------|-------------|------------------|
| PH2 | 30 | 1 | D-61690 | |

VERSCHIEDENES ZUBEHÖR

HALTERUNG FÜR 2 BITS



| Description | Art. N° | Preis inkl. Mwst |
|--|----------|------------------|
| Den Bit immer griffbereit haben! Bit-Halter einfach auf Schrauber montieren (mit einer Schraube M4x12 Art. 251314-2 nicht inbegriffen) | 452947-8 | |



VERSCHIEDENES ZUBEHÖR

ARMIERUNGSEISEN-BINDEHAKEN



| Länge (mm) | Stk/Pkg | Bestell-Nr. | Preis inkl. Mwst |
|------------|---------|-------------|------------------|
| 120 | 1 | 194731-2 | |

EINSATZHALTER FÜR GEWINDESTANGEN



| Grösse | Stk/Pkg | Bestell-Nr. | Preis inkl. Mwst |
|--------|---------|-------------|------------------|
| M6 | 1 | B-42961 | |
| M8 | 1 | B-42977 | |
| M10 | 1 | B-42983 | |

Beim Eindrehen von der Gewindestange in den Einsatzhalter, bewegen sich die Stifte in dem Halter gegen das Zentrum entlang der Stange und halten sie fest. In dieser Situation ist es einfach die Gewindestange mit Hilfe der Hülse zu schrauben.

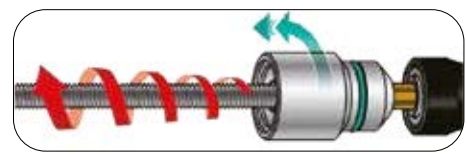

TIEFENANSLAG FÜR SCHRAUBER



| Beschreibung | Geeignet für Modelle | Bestell-Nr. | Preis inkl. Mwst |
|--|--|-------------|------------------|
| Tiefenanschlag kurz ☒ brauchen mit 60 mm Bithalter P-05979 | FS2300 / FS4300 / FS6300 DFS451 / DFS452 / DFS250 DFS251 | 197025-4 | |
| Bithalter magnetisch mit Sicherheitsring 60 cm / 1/4" | | P-05979 | |
| Bit PH2 standard | | 784211-2 | |



BITHALTER

| Beschreibung | Grösse (mm) | Bestell-Nr. | Preis inkl. MwSt |
|---|-------------|-------------|------------------|
|  Bithalter Click Fix magnetisch für Profis Ek ra stark | 60 | P-53263 | |
|  Bithalter mit Schnellwechselfunktion – schlanke Ausführung mit Verriegelung | 60 | B-52467 | |
|  Bithalter mit Dauermagnet | 60 | B-52445 | |
|  Bithalter mit Magnetring für Schraubenstabilisierung | 80 | B-48751 | |
| | 120 | B-48767 | |
|  Bithalter mit Magnetring für Schraubenstabilisierung ink usiv Bit-Set L=25 mm je 5 Stk PH2, PZ2, T20, T25, T30 | 80 | B-48773* | |
| | 120 | B-48789** | |
|  Bithalter mit flexibler Welle mit 2 Einsätzen PH2 + Schlitz Nr 6 | L = 300 | B-51867 | |
|  Bithalter lang magnetisch | L = 150 | B-57750 | |
| | L = 300 | B-57766 | |
|  Ratschenschraubendreher (Bithalter) mit PH2 | | D-58833 | |

* Ink usiv Art. B-48751 L=80 mm

** Ink usiv Art. B-48767 L=120 mm

BITSETS

BITSET IMPACT PREMIER

Impact
PREMIER

5-TEILIGES BITSET IMPACT PREMIER 50 MM IMPACT PREMIER



| Inhalt | Bestell-Nr. | Preis inkl. Mwst |
|--|-------------|------------------|
| <ul style="list-style-type: none"> ⊕ PH2 ⊕ PZ2, PZ3 ⊕ T25, T50 Mit Einhängehaken | E-13568 | |

11-TEILIGE BITSET IMPACT PREMIER 25 MM IMPACT PREMIER



| Inhalt | Bestell-Nr. | Preis inkl. Mwst |
|---|-------------|------------------|
| <ul style="list-style-type: none"> ⊕ PH1, PH2, PH3 ⊕ PZ1, PZ2, PZ3 ⊕ T25, T50 Mit Bithalter 50 mm | E-03567 | |



| | | |
|--|---------|--|
| <ul style="list-style-type: none"> ⊕ PH2 ⊕ PZ1, PZ2, PZ3 ⊕ T20, T25, T30 ⊕ SL4, SL6 Mit Bithalter 50 mm | E-03573 | |
|--|---------|--|

31-TEILIGES BITSET IMPACT PREMIER 25 MM IMPACT PREMIER



| Inhalt | Bestell-Nr. | Preis inkl. Mwst |
|---|-------------|------------------|
| <ul style="list-style-type: none"> ⊕ PH1, 5x PH2, 2x PH3 ⊕ PZ1, 5x PZ2, 2x PZ3 ⊕ T10, T15, 3x T20, 2x T25, 2x T30 ⊕ SL4, SL6 ⊕ H4, H5, H6 Hexagonal Mit Torsion Bithalter 50 mm | E-13552 | |



BITSETS

7-TEILIGES BITSET 25 MM



| Inhalt | Bestell-Nr. | Preis inkl. Mwst |
|---|-------------|------------------|
| <ul style="list-style-type: none">  PH2  PZ1, PZ2  T15, T20, T25 Magnetischer Einsatz Halter | Q228 | |

10-TEILIGES BITSET 50 MM



| Inhalt | Bestell-Nr. | Preis inkl. Mwst |
|--|-------------|------------------|
| <ul style="list-style-type: none">  1x PH1, 2x PH2, 1x PH3  2 x SQ2  1x H4, 2x H5, 1x H6 Hexagonal | D-65028 | |

11-TEILIGES BITSET 25 MM



| Contenu | Bestell-Nr. | Preis inkl. Mwst |
|---|-------------|------------------|
| <ul style="list-style-type: none">  1x PH1, PH2, PH3  1x PZ1, PZ2, PZ3  1x T15, 20, 25, 30 Magnetischer Einsatz Halter | D-64995 | |

11-TEILIGES BITSET 25 MM



| Inhalt | Bestell-Nr. | Preis inkl. Mwst |
|---|-------------|------------------|
| <ul style="list-style-type: none">  1x PH1, PH2, PH3  1x PZ1, PZ2, PZ3  1x T15, T20, T25, T30 Einsatz-Halter : P-05979 | P-54053 | |





13-TEILIGES BITSET 25 MM



| Inhalt | Bestell-Nr. | Preis inkl. Mwst |
|---|-------------|------------------|
| <ul style="list-style-type: none">  1x PH1, PH2, PH3  1x PZ1, PZ2, PZ3  1x T10, T15, T20, T25, T30, T40 Einsatz-Halter Rapid-Fix : P-54075 | P-80503 | |

31-TEILIGES BITSET 20 MM AKKU-FORM



| Inhalt | Bestell-Nr. | Preis inkl. Mwst |
|---|-------------|------------------|
| <ul style="list-style-type: none">  1x PH0, 1x PH1, 4x PH2, 1x PH3  1R Z0, 1x PZ1, 4x PZ2, 1x PZ3  1x T10, 1x T15, 2x T20, 2x T25, 1x T27, 1x T30, 1x T40  1x SL4.5, 1x SL5.5, 1x SL6.5  1x 3, 4, 5, 6 Hexagonal Magnetischer Einsatz Halter | E-00016 | |

BITSETS

31-TEILIGES BITSET 25 MM



| Inhalt | Bestell-Nr. | Preis inkl. MwSt |
|---|-------------|------------------|
| <ul style="list-style-type: none"> ⊕ 1x PH1, 2x PH2, 1x PH3 ⊕ 1x PZ1, 2x PZ2, 1x PZ3 ⊕ 3x T10, 3x T15, 4x T20, 4x T25, 3x T30, 2x T40 ● 1x 4, 5, 6 Hex gonal, Magnetischer Einsatz Halter | D-34936 | |

31-TEILIGES TORX BITSET 25 MM



| Inhalt | Bestell-Nr. | Preis inkl. MwSt |
|--|-------------|------------------|
| <ul style="list-style-type: none"> ⊕ 1x 7, 1x 8, 1x 9, 5x T10, 5x T15, 5x T20, 3x T25, 1x T27, 4x T30, 2x T40 1 magnetischer universal-Einsatz Halter mit praktischem Gürtelclip | P-73352 | |

38-TEILIGES BITSET 25 MM



| Inhalt | Bestell-Nr. | Preis inkl. MwSt |
|--|-------------|------------------|
| <ul style="list-style-type: none"> ⊕ 4x PH1, 6x PH2, 2x PH3 ⊕ 4x PZ1, 6x PZ2, 2x PZ3 ⊕ 1x T10, 1x 15, 1x 20, 1x 25, 1x T30, 1x 40 ● 1x 2,5, 3, 4, 5, 6, 8 Hex gonal Einsatz-Halter P-05979 und Griff | P-20183 | |

43-TEILIGES BITSET



| Inhalt | Bestell-Nr. | Preis inkl. MwSt |
|--|-------------|------------------|
| <ul style="list-style-type: none"> ⊕ 1x PH1, 2x PH2, 1x PH3 ⊕ 1x PZ1, 2x PZ2, 1x PZ3 ⊕ 1x T10, 2x T15, 2x T20, 1x T25, 1x T27, 1x T30, 1x T40 ● 1x TH10, 1x TH15, 1x TH20, 1x TH25, 1x TH27, 1x TH30, 1x TH40 1x SL3, 1x SL4, 1x SL4.5, 1x SL5.5 x 25mm 1x 3, 1x 4, 1x 5, 1x 6 Hex gonal 1 x PH2, 1x PZ2, 1x T15, 1x T20, 1x T25, 1x SL4.5 x 75mm Schraubführungshülle, Magnethalter 60 mm, Steckschlüssel 1x SW6, 1x SW8, 1x SW10 | B-55697 | |

99 -TEILIGES BITSET



| Inhalt | Bestell-Nr. | Preis inkl. MwSt |
|---|-------------|------------------|
| <ul style="list-style-type: none"> ⊕ 5x PH1, 6x PH2, 5x PH3 ⊕ 5x PZ1, 6x PZ2, 5x PZ3 ⊕ 5x T10, 6x 15, 6x 20, 6x 25, 6x T30, 5x 40 ● 6x 3, 6x 4, 5x 5, 6x 6 mm Hex gonal 1x PH1, 1x H2 - 75 mm 1x PZ1, 1x PZ2 - 75 mm 1x TX15, 1x X20, 1x X25, 1x X30 - 75 mm Magnethalter 60 mm | P-81050 | |

WERKZEUGSET

WERKZEUGSET 221 STÜCK



| Inhalt | Bestell-Nr. | Preis inkl. Mwst |
|--|-------------|------------------|
| Bits 25 mm Sonder-Bits 30 Bits in Bit-Box Bits 5/16" Bithalter magnetisch 60 mm Steckch lüsseleinsatz 1/4" von 4 bis 14 mm Steckch lüsseleinsatz 1/2" von 15 bis 32 mm Steckch lüsseleinsatz Sechskant von 5 bis 13 mm Steckch lüsseleinsatz 1/2" E10, E12, E14, E16, E18, E20, E24 Maul-/Ringschlüssel von 8 bis 19 mm Innensechskant-Schlüssel-Satz Verlängerung 1/4" Verlängerung 1/2" Zündschlüssel-Steckch lüsseleinsatz 1/2" von 16 bis 21 mm Schraubendreher mit 1/4" Bit-Aufnahme Adapter Steckch lüsseleinsatz 1/4" Adapter 1/2" x 5/16" Schraubführungshülse 80mm und 120 mm Umschalt-Ratsche 1/4" Umschalt-Ratsche 1/2" Kardangelenk 1/4" Adapter für Verlängerung 1/2" T-Griff mit Gleitstück 1/4" | E-10883 | |

BITSETS 1/4" MIT BOHRER

38-TEILIGES SET MIT BITS MIT 1/4" SECHSKANTSCHAFT UND BOHRER

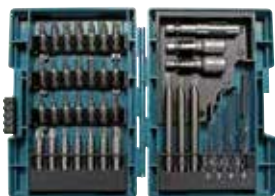

| Inhalt | Bestell-Nr. | Preis inkl. Mwst |
|--|--|------------------|
| Bits: 25 mm Länge: 1x PH1, 2x PH2, 1x PH3 1x PZ1, 2x PZ2 1x H3, 1x H4, 1x H5, 1x H6 1x T10, 1x T15, 2x T20, 2x T25 1x T27, 1x T30, 1x T40 50 mm Länge : 1x PH2, 1x PZ2 1x T15, 1x T20, 1x T25, 1x T30 90 mm Länge : 1x PH2, 2x PZ2 1x magnetischer Bithalter 60 mm 2x magnetische Steckch lüssel 8, 10 mm Nussadapter 50 mm | Bohrer: Metall : 2, 3, 4, 6 mm | B-54106 |

42-TEILIGES BIT- UND BOHRERSET MIT 1/4" SECHSKANTSCHAFT



| Inhalt | Bestell-Nr. | Preis inkl. Mwst |
|---|---|------------------|
| Bits: 50 mm Länge: PH0, PH1, PH2, PH3 PZ0, PZ1, 3 x PZ2, PZ3 TX10, TX15, TX20, TX25 TX27, TX30, TX40, TX45 Schlitz: 0.5 - 0.8 - 1.2 - 1.6 - 2.0 - 2.5 mm Innensechskant: H3, H4, H5, H6 100 mm Länge: 1x PH2 1x PZ2 | Bohrer mit 6-kant 1/4" Aufnahme: HSS: 2.5 - 3.0 - 4.0 - 5.0 - 6.0 mm Stecknüsse 6-kant 1/4": 5, 6, 7, 8, 10, 11, 13 Adapter 1/4" Nuss auf Sechskant 1/4" Magnetischer Bithalter Bitmagazin Kunststoff | D-58877 |



Siehe auch gemischte Bohrer- und Bitsets auf Seite 50

MAGAZINSCHRAUBER

LANGE SCHRAUBERBITS

PHILLIPS KREUZSCHLITZ-SCHRAUBERBITS PH2



| Länge (mm) | Stk/Pkg | Geeignet für Modelle | Bestell-Nr. | Preis inkl. MwSt |
|------------|---------|---|-------------|------------------|
| 110 | 10 | 6830 / 6831D | P-13552 | |
| 127 | 10 | 6832 | P-13568 | |
| 155 | 5 | DFR551/ DFR552 | 191V02-0 | |
| 157 | 3 | 6842/DFR540/BFR550/DFR550 | P-67795 | |
| 130 | 5 | DFS451 / DFS452 / DFS250 / DFS251 FS6300 / FS6200 / FS4300 / FS4200 / FS2300 mit Adapter für gegurtete Schrauben Art. 191L24-0 (siehe unten) | 199155-7 | |

KREUZSCHLITZ-SCHRAUBERBITS PZ2



| Länge (mm) | Stk/Pkg | Geeignet für Modelle | Bestell-Nr. | Preis inkl. MwSt |
|------------|---------|----------------------|-------------|------------------|
| 127 | 10 | 6832 | P-13580 | |

ADAPTER FÜR GEGURTETE SCHRAUBEN



Mit diesem Adapter kann man einen Schrauber wie ein Magazin-schrauber brauchen. Geeignet für Schrauben von 25 bis 55 mm.

Das Schrauberbit 199155-7 (siehe oben) ist für diesen Adapter geeignet.



| Geeignet für Modelle | Bestell-Nr. | Preis inkl. MwSt |
|---|-------------|------------------|
| DFS451 / DFS452 / DFS250 / DFS251 FS6300 / FS6200 / FS4300 / FS4200 / FS2300 | 191L24-0 | |

GRIFFVERLÄNGERUNG



| Geeignet für Modelle | Bestell-Nr. | Preis inkl. MwSt |
|---|-------------|------------------|
| 6841 / 6841R / 6842 / 6843 / 6844 / 6845 BFR440 / DFR440 / BFR550 / DFR550 | 194500-1* | |

* Verlängerung von 600 bis 700 mm ausziehbar (Gesamtlänge inkl. Maschine 890 bis 990 mm)

SCHLAGSCHRAUBER

SCHLAGNÜSSE

SCHLAGNÜSSE 1"



| 6-Kant (mm) | Länge (mm) | Bestell-Nr. | Preis inkl. MwSt |
|-------------|------------|-------------|------------------|
| 27 | 60 | E-24511 | |
| 30 | 62 | E-24527 | |
| 32 | 63 | E-24533 | |
| 33 | 63 | E-24549 | |
| 34 | 63 | E-24555 | |
| 36 | 66 | E-24561 | |
| 38 | 66 | E-24577 | |
| 40 | 66 | E-24583 | |
| 41 | 68 | E-24599 | |
| 42 | 68 | E-24608 | |
| 44 | 70 | E-24614 | |
| 46 | 72 | E-24620 | |
| 50 | 76 | E-24636 | |
| 55 | 84 | E-24642 | |
| 60 | 88 | E-24658 | |
| 65 | 92 | E-24664 | |
| 70 | 96 | E-24670 | |

| 6-Kant (mm) | Länge (mm) | Bestell-Nr. | Preis inkl. MwSt |
|-------------|------------|-------------|------------------|
| 27 | 90 | E-24686 | |
| 30 | 90 | E-24692 | |
| 32 | 90 | E-24701 | |
| 33 | 90 | E-24717 | |
| 34 | 90 | E-24723 | |
| 36 | 90 | E-24739 | |
| 38 | 90 | E-24745 | |
| 40 | 90 | E-24751 | |
| 41 | 90 | E-22420 | |
| 44 | 90 | E-24767 | |
| 46 | 100 | E-24773 | |
| 50 | 100 | E-24789 | |
| 55 | 108 | E-24795 | |
| 60 | 108 | E-24804 | |
| 65 | 120 | E-24810 | |



| Beschreibung | Bestell-Nr. | Preis inkl. MwSt |
|---------------------------------|-------------|------------------|
| Ersatz O-Ring für Schlagnüsse 1 | E-22436 | |
| Ersatz-Stift für Schlagnüsse 1 | E-22442 | |



SCHLAGSCHRAUBER



SCHLAGNÜSSE 3/4"



| 6-Kant (mm) | Länge (mm) | O-Ring | Stift | Bestell-Nr. | Preis inkl. Mwst |
|-------------|------------|--------|-------|-------------|------------------|
| 17 | 50 | E | 3 | A-85494 | |
| 21 | 52 | E | 3 | A-85531 | |
| 22 | 52 | E | 3 | A-85553 | |
| 24 | 52 | E | 3 | A-85575 | |
| 24 | 95 | F | 4 | A-85581 | |
| 26 | 52 | E | 3 | 134853-6 | |
| 27 | 95 | F | 4 | E-22361 | |
| 30 | 52 | F | 4 | 134857-8 | |
| 32 | 52 | F | 4 | 134871-4 | |
| 36 | 56 | F | 4 | 134862-5 | |
| 36 | 95 | F | 4 | 134863-3 | |

SCHLAGNÜSSE 1/2"



| 6-Kant (mm) | Länge (mm) | O-Ring | Stift | Bestell-Nr. | Preis inkl. Mwst |
|-------------|------------|--------|-------|-------------|------------------|
| 10 | 38 | A | 1 | B-10497 | |
| 13 | 38 | A | 1 | 134825-1 | |
| 13 | 52 | B | 1 | 134827-7 | |
| 17 | 38 | A | 1 | 134829-3 | |
| 19 | 38 | C | 2 | 134831-6 | |
| 19 | 52 | C | 2 | 134832-4 | |
| 22 | 52 | C | 2 | 134834-0 | |
| 24 | 45 | D | 2 | E-22361 | |
| 24 | 52 | C | 2 | 134836-6 | |
| 27 | 50 | D | 2 | 134844-7 | |
| 27 | 78 | D | 2 | 134845-5 | |
| 30 | 50 | D | 2 | 134846-3 | |
| 32 | 50 | D | 2 | 134848-9 | |
| 32 | 78 | D | 2 | 134849-7 | |

O-RINGE UND STIFTE



| Type | Beschreibung | Bestell-Nr. | Preis inkl. Mwst. |
|------|-------------------------------|-------------|-------------------|
| A | O-Ring 21 | 213396-2 | |
| B | O-Ring 22 | 213397-0 | |
| C | O-Ring 24 | 213398-8 | |
| D | O-Ring 25 | 213399-6 | |
| E | O-Ring 32 | 213461-7 | |
| F | O-Ring 38 | 213514-2 | |
| G | O-Ring 44 | 213570-2 | |
| 1 | Stift 1 - Ø 4 mm, Länge 20 mm | 268056-1 | |
| 2 | Stift 2 - Ø 4 mm, Länge 24 mm | 268057-9 | |
| 3 | Stift 3 - Ø 4 mm, Länge.31 mm | 256283-2 | |
| 4 | Stift 4 - Ø 4 mm, Länge 36 mm | 256282-4 | |
| 5 | Stift 5 - Ø 5 mm, Länge 43 mm | 256284-0 | |

SCHLAGSCHRAUBER

VERLÄNGERUNGEN UND ADAPTER



| Beschreibung | Grösse | Länge (mm) | Bestell-Nr. | Preis inkl. MwSt |
|---|------------------|------------|-------------|------------------|
| Verlängerung mit Stift "3" und O-Ring "E" | 1/2" | 75 | B-55728 | |
| Verlängerung mit Stift "2" und O-Ring "C" | 1/2" | 100 | 134874-8 | |
| Verlängerung mit Stift "5" und O-Ring "G" | 1/2" | 150 | B-55712 | |
| Verlängerung mit Stift "3" und O-Ring "E" | 1/2" | 250 | B-55706 | |
| Verlängerung mit Stift "2" und O-Ring "D" | 3/4" | 150 | 134997-2 | |
| Gelenkstück mit Stift "1" und O-Ring "A" | 1/2" | 84 | 134877-2 | |
| Gelenkstück mit Stift "1" und O-Ring "A" | 3/4" | 105 | 134998-0 | |
| Adapter (für max. 350 Nm) 1/2" > 1/4" Sechskant E-Form mit Stift "2" und Stift O-Ring "B" | 1/2" auf 1/4" | | 134873-0 | |
| Adapter mit Schnellwechselfunktion (für max. 350 Nm) 1/2" > 1/4" Sechskant E-Form mit Stift "1" und O-Ring "A" | 1/2" auf 1/4" | | B-68448 | |
| Bitaufnahme 1/4" Sechskant - Sperring | 3/8" auf 1/4" | | P-05963 | |

GRIFVERLÄNGERUNG MIT SCHULTERGURT



| Beschreibung | Bestell-Nr. | Preis inkl. MwSt |
|---|-------------|------------------|
| Griffverlängerung mit Schultergurt Einstellbare Gesamtlänge : 657 - 807 mm | 191G67-2 | |

SCHLAGNUSS-SETS

SET VON 3 SCHLAGNÜSSE FÜR AUTORÄDER



| Inhalt | Bestell-Nr. | Preis inkl. MwSt |
|---|-------------|------------------|
| 3 Schlagnüsse speziell für Autoräder 17/19/21 x 86mm | E-12354 | |
| 3x Stifte (nicht inbegriffen im Schlagnuss-Set) | B-54570 | |
| 3x O-Ringe (nicht inbegriffen im Schlagnuss-Set) | B-54617 | |

SET VON 7 SCHLAGNÜSSE 23 MM 1/4" + ADAPTER



| Inhalt | Bestell-Nr. | Preis inkl. MwSt |
|--|-------------|------------------|
| Nüsse 6, 7, 8, 10, 11, 12, 13 x 23 mm mit Adapter 1/4"x 50 mm | E-12289 | |



TEXTILBOX MIT 9 SCHLAGNÜSSEN 1/2"



| Inhalt | Bestell-Nr. | Preis inkl. MwSt |
|---|-------------|------------------|
| Nüsse 10, 11, 13, 17, 19, 21, 22, 24, 27 mm inkl. O-Ring und Stift | E-16617 | |

9-TLG. SCHLAGNUSSET 1/2" IN DER KUNSTSTOFFBOX 38 MM



| Inhalt | Bestell-Nr. | Preis inkl. MwSt |
|---|-------------|------------------|
| Nuss 38 mm x 8, 10, 13, 16, 17, 18, 19, 21, 24 mm inkl. O-Ring und Stift | D-41517 | |

14-TLG. SCHLAGNUSSET 1/2" IN DER KUNSTSTOFFBOX 81,5 MM



| Inhalt | Bestell-Nr. | Preis inkl. MwSt |
|--|-------------|------------------|
| Nuss 81,5 mm x 10, 11, 12, 13, 14, 16, 17, 19, 21, 22, 24, 27, 30, 32 mm inkl. O-Ring und Stift | E-16586 | |

STECKSCHLÜSSEL

STECKSCHLÜSSEL NACH DIN 3126 6-KANT 1/4"



| Grösse SW | Länge (mm) | Stk/Pkg | Bestell-Nr. | Preis inkl. Mwst |
|-------------|------------|---------|-------------|------------------|
| 7 SW (M4) | 55 | 1 | P-06286 | |
| 8 SW (M5) | 55 | 1 | P-06292 | |
| 10 SW (M6) | 55 | 1 | P-06301 | |
| 13 SW (M8) | 55 | 1 | P-06317 | |
| 17 SW (M10) | 50 | 1 | B-38978 | |

5-TEILIGES STECKNUSSET



| Inhalt | Bestell-Nr. | Preis inkl. Mwst |
|---|-------------|------------------|
| Steckschlüssel mit 1/4" Sechskant: SW 6, 8, 10, 12, 13 | B-39154 | |

Siehe auch Impact Premier Steckschlüssel auf Seite 22

STECKSCHLÜSSEL MIT HOHEM LANGSCHAFT

Ideal geeignet für Aufhängungsmontage mit Gewindestangen

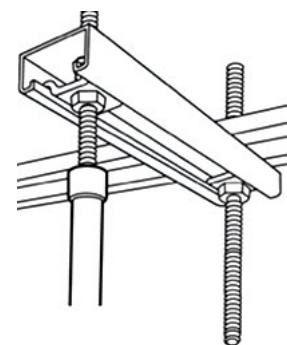

| Grösse 6-Kant (mm) | Länge (mm) | Stk/Pkg | Bestell-Nr. | Preis inkl. Mwst |
|--------------------|------------|---------|-------------|------------------|
| 10 | 75 | 1 | B-52526 | |
| | 150 | 1 | B-52532 | |
| | 300 | 1 | B-52548 | |
| | 500 | 1 | B-52554 | |
| | 700 | 1 | B-52560 | |
| 13 | 75 | 1 | B-52576 | |
| | 150 | 1 | B-52582 | |
| | 300 | 1 | B-52598 | |
| | 500 | 1 | B-52607 | |
| | 700 | 1 | B-52613 | |
| 17 | 75 | 1 | B-52629 | |
| | 150 | 1 | B-52635 | |
| | 300 | 1 | B-52641 | |
| | 500 | 1 | B-52657 | |
| | 700 | 1 | B-52663 | |

VERSCHIEDENES

SCHRAUBKÖPFE FÜR AKKU-WINKELSCHLAGSCHRAUBER
FÜR DTL060 / DTL061 / TL064D / 6940DW



| Beschreibung | Bestell-Nr. | Preis inkl. MwSt |
|--|-------------|------------------|
| Winkelaufsatz C-Form (Mit Lieferfrist, nur auf Bestellung!) | 135200-4 | |
| Winkelaufsatz E-Form (Mit Lieferfrist, nur auf Bestellung!) | 135892-9 | |
| Gerader Aufsatz E-Form | 192440-7 | |
| Rätschenaufsatz | 192439-2 | |
| Adapter 9.5 mm (3/8") für Rätschenaufsatz | 134745-9 | |
| Adapter 12.7 mm (1/2") für Rätschenaufsatz | 134746-7 | |

ADAPTER FÜR RATSCHENSCHRAUBER DWR180 UND WR100D



| Beschreibung | Bestell-Nr. | Preis inkl. MwSt |
|---------------------------------------|-------------|------------------|
| Adapter 9.5 mm für Ratschenschrauber | 191A50-3 | |
| Adapter 6.35 mm für Ratschenschrauber | 191A51-1 | |

SCHULTERGURTE FÜR SCHRAUBER UND SCHLAGSCHRAUBER



| Beschreibung | Bestell-Nr. | Preis inkl. MwSt |
|---|-------------|------------------|
| Schultergurt mit mit Anhänger für 14,4 V und 18 V Schrauber mit Li-Ion Akkus | 197942-8 | |
| Schultergurt für Schlagschrauber Modelle DTW700, DTW1001, DTW1002, TW001G, TW007G | 1913P0-2 | |



VERSCHIEDENES

EINHÄNGEBÜGEL FÜR SCHRAUBER UND BOHRSCHRAUBER



| Beschreibung | Für Modelle | Bestell-Nr. | Preis inkl. MwSt |
|--|--|-------------|------------------|
| Einhängebügel breit | Schlagschrauber DTW1001 / DTW1002 / TW001G | 346949-3 | |
| Einhänge- bügel | lang Bohr- und Schlagschrauber LXT-Modelle 14.4 + 18V + DF001G / HP001G / TD001G TW004G / TW007G | 346317-0 | |
| | kurz (kurzer Bügel nehmen für Maschinen mit Akku 2Ah mit langem Bügel kann man die Maschine nicht stellen) | 346449-3 | |
| Einhänge- bügel | Bohr- und Schlagschrauber CXT-Modelle 10.8 + 12V | 346909-5 | |
| Diese Eihängebügel brauchen M4x 2 Schrauben Artikel 251314-2 | | | |



METALL-BEFESTIGUNGSRING FÜR AKKU-SCHRAUBER



| Beschreibung | Für Modelle | Bestell-Nr. | Preis inkl. MwSt |
|-------------------------|---------------------|-------------|------------------|
| Metall-Befestigungsring | für Modelle 18V LXT | 191K57-9 | |
| | für Modelle 40V XGT | 191F58-7 | |





HOLZBOHRER



SCHLANGENBOHRER

Der Schlangenbohrer ist besonders geeignet für tiefe Bohrlöcher und erzielt aufgrund der speziellen Geometrie ein sehr sauberes und schnelles Bohrergebnis. Bestens geeignet für Hart-, Weich-, Leim-, Massiv-, Stirnholz und Balken.

SCHLANGENBOHRER MIT SECHSKANTSCHAFT



| Bohrer Ø (mm) | Gesamtlänge (mm) | Arbeitslänge (mm) | Bestell-Nr. | Preis inkl. MwSt |
|---------------|------------------|-------------------|-------------|------------------|
| 6,0 | 200 | 130 | D-07238 | |
| 6,0 | 250 | 180 | D-07331 | |
| 8,0 | 200 | 130 | D-07244 | |
| 8,0 | 250 | 180 | D-07347 | |
| 8,0 | 400 | 330 | D-07434 | |
| 8,0 | 450 | 380 | D-07559 | |
| 10,0 | 200 | 130 | D-07250 | |
| 10,0 | 250 | 180 | D-07353 | |
| 10,0 | 400 | 330 | D-07440 | |
| 10,0 | 450 | 380 | D-07565 | |
| 12,0 | 200 | 130 | D-07266 | |
| 12,0 | 250 | 180 | D-07369 | |
| 12,0 | 400 | 330 | D-07456 | |
| 12,0 | 450 | 380 | D-07571 | |
| 14,0 | 200 | 130 | D-07272 | |
| 14,0 | 250 | 180 | D-07375 | |
| 14,0 | 400 | 330 | D-07462 | |
| 14,0 | 450 | 380 | D-07587 | |
| 16,0 | 200 | 130 | D-07288 | |
| 16,0 | 250 | 180 | D-07381 | |
| 16,0 | 400 | 330 | D-07478 | |
| 16,0 | 450 | 380 | D-07593 | |

| Bohrer Ø (mm) | Gesamtlänge (mm) | Arbeitslänge (mm) | Bestell-Nr. | Preis inkl. MwSt |
|---------------|------------------|-------------------|-------------|------------------|
| 18,0 | 200 | 130 | D-07294 | |
| 18,0 | 250 | 180 | D-07397 | |
| 18,0 | 400 | 330 | D-07484 | |
| 18,0 | 450 | 380 | D-07602 | |
| 20,0 | 200 | 130 | D-07303 | |
| 20,0 | 250 | 180 | D-07406 | |
| 20,0 | 400 | 330 | D-07490 | |
| 20,0 | 450 | 380 | D-07618 | |
| 22,0 | 200 | 130 | D-07319 | |
| 22,0 | 250 | 180 | D-07412 | |
| 22,0 | 400 | 330 | D-07509 | |
| 22,0 | 450 | 380 | D-07624 | |
| 24,0 | 200 | 130 | D-07325 | |
| 24,0 | 250 | 180 | D-07428 | |
| 24,0 | 400 | 330 | D-07515 | |
| 24,0 | 450 | 380 | D-07630 | |
| 26,0 | 400 | 330 | D-07521 | |
| 26,0 | 450 | 380 | D-07646 | |
| 28,0 | 400 | 330 | D-07537 | |
| 28,0 | 450 | 380 | D-07652 | |
| 30,0 | 400 | 330 | D-07543 | |
| 30,0 | 450 | 380 | D-07668 | |

SPIRALBOHRER MIT 1/4" SECHSKANTSCHAFT



Spiralbohrer mit Zentrierspitze und 2 Schulter-schneiden für exakte und splinterfreie Bohrungen in Hart- und Weichholz



| Bohrer Ø (mm) | Gesamtlänge (mm) | Bestell-Nr. | Preis inkl. MwSt |
|---------------|------------------|-------------|------------------|
| 3,0 | 75 | D-15861 | |
| 4,0 | 90 | D-15877 | |
| 5,0 | 100 | D-15883 | |
| 6,0 | 110 | D-15899 | |

| Bohrer Ø (mm) | Gesamtlänge (mm) | Bestell-Nr. | Preis inkl. MwSt |
|---------------|------------------|-------------|------------------|
| 8,0 | 115 | D-15908 | |
| 10,0 | 130 | D-15914 | |
| 12,0 | 150 | D-15920 | |
| 15,0 | 160 | D-15936 | |

HOLZBOHRER



SPIRALBOHRER MIT RUNDSCHAFT



Spiralbohrer mit Zentrierspitze und 2 Schulterschneiden für exakte und splitterfreie Bohrungen in Hart- und Weichholz



| Bohrer Ø (mm) | Gesamtlänge (mm) | Bestell-Nr. | Preis inkl. MwSt | Bohrer Ø (mm) | Gesamtlänge (mm) | Bestell-Nr. | Preis inkl. MwSt |
|---------------|------------------|-------------|------------------|---------------|------------------|-------------|------------------|
| 3,0 | 60 | D-07026 | | 10,0 | 135 | D-07098 | |
| 4,0 | 75 | D-07032 | | 12,0 | 155 | D-07107 | |
| 5,0 | 85 | D-07048 | | 14,0 | 170 | D-07113 | |
| 6,0 | 95 | D-07054 | | 16,0 | 180 | D-07129 | |
| 7,0 | 110 | D-07060 | | 18,0 | 200 | D-07135 | |
| 8,0 | 115 | D-07076 | | 20,0 | 200 | D-07141 | |
| 9,0 | 125 | D-07082 | | | | | |

SPIRALBOHRER MIT RUNDSCHAFT IM 5ER ODER 10ER PACK

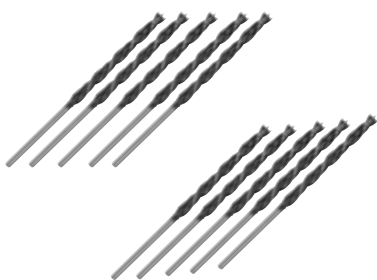

| Bohrer Ø (mm) | Gesamtlänge (mm) | Menge | Bestell-Nr. | Preis inkl. MwSt |
|---------------|------------------|-------|-------------|------------------|
| 3 | 61 | 10 | D-71722 | |
| 4 | 75 | 10 | D-71738 | |
| 5 | 86 | 10 | D-71744 | |
| 6 | 93 | 10 | D-71750 | |
| 8 | 117 | 10 | D-71766 | |
| 10 | 133 | 5 | D-71772 | |

FORSTNERBOHRER MIT RUNDEM SCHAFT



Standard Holzbohrer, geeignet zum Bohren von Sacklöchern oder Durchgangslöchern von mittlerem Durchmesser. Gesamtlänge 90 mm.



| Bohr Ø (mm) | Bestell-Nr. | Preis inkl. MwSt | Bohr Ø (mm) | Bestell-Nr. | Preis inkl. MwSt |
|-------------|-------------|------------------|-------------|-------------|------------------|
| 10 | D-41844 | | 30 | D-42260 | |
| 15 | D-41925 | | 32 | D-42276 | |
| 20 | D-42232 | | 35 | D-42282 | |
| 25 | D-42248 | | 40 | D-42298 | |
| 26 | D-42254 | | 50 | D-42307 | |

FORSTNERBOHRER MIT RUNDEM SCHAFT



| Inhalt | Bestell-Nr. | Preis inkl. MwSt |
|--|-------------|------------------|
| 1x : 15 mm / 20 mm / 25 mm / 30 mm / 35 mm | D-47363 | |

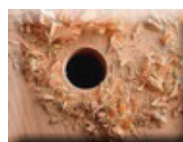

METALLBOHRER



HSS-G BOHRER (HIGH QUALITY)

Hochqualitativer HSS-G Bohrer für Profianforderungen. Spitzwinkel 130° - Kreuzanschliff nach DIN 1412C
Geeignet für Stahl, Stahlguss legiert und unlegiert bis < 950 N/mm² Zugfestigkeit, NE-Metalle, Edelstahl und Aluminium.

HSS-G BOHRER MIT RUNDSCHAFT



| Bohrer Ø (mm) | Gesamt-länge (mm) | Stk/ Pkg | Bestell-Nr. | Preis inkl. MwSt |
|---------------|-------------------|----------|-------------|------------------|
| 1,5 | 40 | 1 | D-09656 | |
| 1,5 | 40 | 10 | D-06236 | |
| 2,0 | 49 | 1 | D-09662 | |
| 2,0 | 49 | 10 | D-06258 | |
| 2,5 | 57 | 1 | D-09678 | |
| 2,5 | 57 | 10 | D-06270 | |
| 3,0 | 61 | 1 | D-09684 | |
| 3,0 | 61 | 10 | D-06292 | |
| 3,5 | 70 | 1 | D-09690 | |
| 3,5 | 70 | 10 | D-06317 | |
| 4,0 | 75 | 1 | D-09709 | |
| 4,0 | 75 | 10 | D-06339 | |
| 4,5 | 80 | 1 | D-09715 | |
| 4,5 | 80 | 10 | D-06351 | |
| 5,0 | 86 | 1 | D-09721 | |
| 5,0 | 86 | 10 | D-06373 | |
| 5,5 | 93 | 1 | D-09737 | |
| 5,5 | 93 | 10 | D-06395 | |
| 6,0 | 93 | 1 | D-09743 | |
| 6,0 | 93 | 10 | D-06410 | |
| 6,5 | 101 | 1 | D-09759 | |
| 6,5 | 101 | 10 | D-06432 | |

| Bohrer Ø (mm) | Gesamt-länge (mm) | Stk/ Pkg | Bestell-Nr. | Preis inkl. MwSt |
|---------------|-------------------|----------|-------------|------------------|
| 7,0 | 109 | 1 | D-09765 | |
| 7,0 | 109 | 10 | D-06454 | |
| 7,5 | 109 | 1 | D-09771 | |
| 7,5 | 109 | 10 | D-06476 | |
| 8,0 | 117 | 1 | D-09787 | |
| 8,0 | 117 | 10 | D-06498 | |
| 8,5 | 117 | 1 | D-09793 | |
| 8,5 | 117 | 5 | D-06513 | |
| 9,0 | 125 | 1 | D-09802 | |
| 9,0 | 125 | 5 | D-06535 | |
| 9,5 | 125 | 1 | D-09818 | |
| 9,5 | 125 | 5 | D-06557 | |
| 10,0 | 133 | 1 | D-09824 | |
| 10,0 | 133 | 5 | D-06579 | |
| 10,5 | 133 | 1 | D-09830 | |
| 11,0 | 142 | 1 | D-09846 | |
| 11,5 | 142 | 1 | D-09852 | |
| 12,0 | 151 | 1 | D-09868 | |
| 12,5 | 151 | 1 | D-09874 | |
| 13,0 | 151 | 1 | D-09880 | |
| 14,0 | 160 | 1 | D-74893 | |
| 15,0 | 169 | 1 | D-74902 | |
| 16,0 | 178 | 1 | D-74918 | |

HSS-G COBALT (8%) (HIGH QUALITY) MIT RUNDSCHAFT

Mit Kobaltlegierung. Der Kobaltanteil sorgt für eine höhere Warmhärtebeständigkeit.
Geeignet für legierte und unlegierte Stähle, Edelstahl, Gusseisen, Aluminium, Aluminiumlegierungen, Kupfer, Messing und Bronze.

Hochqualitativer HSS-G Kobalt 8% Bohrer nach DIN 338 für Profiansprüche.
Spitzwinkel 130° - Kreuzanschliff DIN 1412C. Stähle bis < 1400 N/mm² Zugfestigkeit



| Bohrer Ø (mm) | Gesamt-länge (mm) | Stk/ Pkg | Bestell-Nr. | Preis inkl. MwSt |
|---------------|-------------------|----------|-------------|------------------|
| 1,0 | 34 | 10 | P-61846-10 | |
| 1,5 | 40 | 10 | P-61868-10 | |
| 2,0 | 49 | 10 | P-61880-10 | |
| 2,5 | 57 | 10 | P-61905-10 | |
| 3,0 | 61 | 10 | P-61927-10 | |
| 3,5 | 70 | 10 | P-61949-10 | |
| 4,0 | 75 | 10 | P-61961-10 | |
| 4,5 | 80 | 10 | P-61983-10 | |
| 5,0 | 86 | 10 | P-62000-10 | |
| 5,5 | 93 | 10 | P-62022-10 | |
| 6,0 | 93 | 10 | P-62044-10 | |
| 6,5 | 101 | 10 | P-62066-10 | |

| Bohrer Ø (mm) | Gesamt-länge (mm) | Stk/ Pkg | Bestell-Nr. | Preis inkl. MwSt |
|---------------|-------------------|----------|-------------|------------------|
| 7,0 | 109 | 10 | P-62088-10 | |
| 7,5 | 109 | 10 | P-62094-10 | |
| 8,0 | 117 | 10 | P-62103-10 | |
| 8,5 | 117 | 5 | P-62119-5 | |
| 9,0 | 125 | 5 | P-62125-5 | |
| 9,5 | 125 | 5 | P-62131-5 | |
| 10,0 | 133 | 5 | P-62147-5 | |
| 10,5 | 133 | 5 | P-62153-5 | |
| 11,0 | 142 | 5 | P-62169-5 | |
| 11,5 | 142 | 5 | P-62175-5 | |
| 12,0 | 151 | 5 | P-62181-5 | |
| 12,5 | 151 | 5 | P-62197-5 | |
| 13,0 | 151 | 5 | P-62206-5 | |

METALLBOHRER

HSS-TITANIUM BOHRER



TiN (Titanitrid) ist eine chemische Verbindung von Titan und Stickstoff und besitzt gute Reibungseigenschaften. Daher ist es für Anwendungen mit besonders geringem Verschleiss interessant.

Die Legierung zeichnet sich durch folgende positive Eigenschaften aus:

- hohe Lebensdauer
- sehr grosse Härte und Korrosionsbeständigkeit
- erhöhte Bohrgeschwindigkeit
- $\frac{1}{2}$ in Festk eben der Späne an der Schneide

Geeignet für Edelstahl, legierte und unlegierte Stähle und Gusseisen.

HSS-G-TiN BOHRER MIT RUNDSCHAFT



HSS-G TiN Bohrer DIN 338 Spitzwinkel 135°
< 900 N/mm² Zugfestigkeit bei Stählen



| Bohrer Ø (mm) | Gesamt-länge (mm) | Stk/ Pkg | Bestell-Nr. | Preis inkl. MwSt |
|---------------|-------------------|----------|-------------|------------------|
| 1,0 | 34 | 10 | P-60981-10 | |
| 1,5 | 40 | 10 | P-61008-10 | |
| 2,0 | 49 | 10 | P-61020-10 | |
| 2,5 | 57 | 10 | P-61042-10 | |
| 3,0 | 61 | 10 | P-61064-10 | |
| 3,5 | 70 | 10 | P-61086-10 | |
| 4,0 | 75 | 10 | P-61101-10 | |
| 4,5 | 80 | 10 | P-61123-10 | |
| 5,0 | 86 | 10 | P-61145-10 | |
| 5,5 | 93 | 10 | P-61167-10 | |
| 6,0 | 93 | 10 | P-61189-10 | |
| 6,5 | 101 | 10 | P-61204-10 | |
| 7,0 | 109 | 10 | P-61226-10 | |

| Bohrer Ø (mm) | Gesamt-länge (mm) | Stk/ Pkg | Bestell-Nr. | Preis inkl. MwSt |
|---------------|-------------------|----------|-------------|------------------|
| 7,5 | 109 | 10 | P-61248-10 | |
| 8,0 | 117 | 10 | P-61260-10 | |
| 8,5 | 117 | 5 | P-61282-5 | |
| 9,0 | 125 | 5 | P-61298-5 | |
| 9,5 | 125 | 5 | P-61307-5 | |
| 10,0 | 133 | 5 | P-61313-5 | |
| 10,5 | 133 | 5 | P-61329-5 | |
| 11,0 | 142 | 5 | P-61335-5 | |
| 11,5 | 142 | 5 | P-61341-5 | |
| 12,0 | 151 | 5 | P-61357-5 | |
| 12,5 | 151 | 5 | P-61367-5 | |
| 13,0 | 151 | 5 | P-61379-5 | |

HSS-TiN BOHRER MIT 1/4" SECHSKANTSCHAFT



HSS TiN Bohrer DIN338, Spitzwinkel 135°



| Bohrer Ø (mm) | Gesamt-länge (mm) | Bestell-Nr. | Preis inkl. MwSt |
|---------------|-------------------|-------------|------------------|
| 3 | 64 | B-50887 | |
| 3.2 | 67 | B-50893 | |
| 3.3 | 70 | B-50902 | |
| 3.5 | 70 | B-50918 | |
| 4 | 71 | B-50924 | |
| 4.2 | 71 | B-50930 | |
| 4.5 | 75 | B-50946 | |
| 5 | 78 | B-50952 | |
| 5.5 | 78 | B-50968 | |
| 6 | 80 | B-50974 | |

| Bohrer Ø (mm) | Gesamt-länge (mm) | Bestell-Nr. | Preis inkl. MwSt |
|---------------|-------------------|-------------|------------------|
| 6.5 | 81 | B-50980 | |
| 7 | 89 | B-50996 | |
| 7.5 | 95 | B-51007 | |
| 8 | 102 | B-51013 | |
| 8.5 | 102 | B-51029 | |
| 9 | 102 | B-51035 | |
| 10 | 102 | B-51041 | |
| 11 | 102 | B-51057 | |
| 12 | 102 | B-51063 | |
| 13 | 102 | B-51079 | |

DIAMANTBOHRER



* *

Diamantbohrer für Bohrungen in Wand- und Bodenfliesen

Der Grundkörper des Diamantbohrers ist aus Stahl mit Vakuum aufgelöteten Industriediamanten. Der hochwertige Diamantbesatz der Spitze sorgt für optimale Bohrergergebnisse. Um ein ausglühen der Bohrspitze zu vermeiden sollte die Spitze immer mit Wasser benetzt sein. Anwendbar an bspw. Keramikfliesen, Steingutfliesen, Steinzeug oder Feinsteinzeug.



| Ø (mm) | Schaft Ø (mm) | Stk/Pk | Art. N° | Preis inkl. MwSt |
|--------|---------------|--------|---------|------------------|
| 6 | 8 | 1 | D-77372 | |
| 8 | 8 | 1 | D-77388 | |
| 10 | 8 | 1 | D-77394 | |
| 12 | 8 | 1 | D-77403 | |

STUFENBOHRER



STUFENBOHRER HSS-CO-TIAIN SPIRALNUT

Geeignet für legierte und unlegierte Stähle, Edelstahl, Aluminium, Gusseisen und Messing. Stähle < 1400 N/mm² Zugfestigkeit.



| Bohrer Ø (mm) | Stk/Pkg | Bestell-Nr. | Preis inkl. MwSt |
|---------------|---------|-------------|------------------|
| 4-20 | 1 | P-69973 | |
| 4-30 | 1 | P-69989 | |

3-TEILIGES STUFENBOHRERSET

**



| Inhalt | Bestell-Nr. | Preis inkl. MwSt |
|--------|-------------|------------------|
| | D-41872 | 193,00 |

Stufenbohrer:

Stähle < 800 N/mm² Zugfestigkeit
 1/4" Sechskantschaft
 Diameter 4-12, 4-20, 4-32 mm
 Länge 65 / 75 / 102 mm
 Arbeitslänge 45 / 53 / 80 mm

KEGELSENKER



KEGELSENKER DIN335 90° HSS



| Bohrer Ø (mm) | Stk/Pkg | Bestell-Nr. | Preis inkl. MwSt |
|---------------|---------|-------------|------------------|
| 4,3 | 1 | P-73514 | |
| 5,3 | 1 | P-73520 | |
| 6,3 | 1 | P-73536 | |
| 8,3 | 1 | P-73542 | |
| 9,4 | 1 | P-73558 | |
| 10,4 | 1 | P-73564 | |
| 12,4 | 1 | P-73570 | |
| 16,5 | 1 | D-37471 | |

6-TEILIGES KEGELSENKER-SET HSS-G DIN335 90° RUNDSCHAFT



| Inhalt | Bestell-Nr. | Preis inkl. MwSt |
|--------|-------------|------------------|
| | D-42204 | |

Kegelsenker:

M3 - 6,3 x 45 mm
 M4 - 8,3 x 50 mm
 M5 - 10,4 x 50 mm
 M6 - 12,4 x 56 mm
 M8 - 16,5 x 60 mm
 M10 - 20,5 mm x 63 mm

STEIN / BETONBOHRER



STEINBOHRER MIT RUNDSCHAFT



Standard Steinbohrer mit HM-Spitze. Bestens geeignet für Naturstein und Mauerwerk. Spitzwinkel 130°.



| Bohrer Ø (mm) | Gesamtlänge (mm) | Stk/Pkg | Bestell-Nr. | Preis inkl. MwSt |
|---------------|------------------|---------|-------------|------------------|
| 3 | 60 | 1 | D-05228 | |
| 4 | 70 | 1 | D-05234 | |
| 4 | 75 | 1 | D-40749 | |
| 5 | 85 | 1 | D-05240 | |
| 6 | 100 | 1 | D-05256 | |
| 6 | 150 | 1 | D-05262 | |

| Bohrer Ø (mm) | Gesamtlänge (mm) | Stk/Pkg | Bestell-Nr. | Preis inkl. MwSt |
|---------------|------------------|---------|-------------|------------------|
| 8 | 110 | 1 | D-05290 | |
| 8 | 150 | 1 | D-05309 | |
| 10 | 150 | 1 | D-05321 | |
| 12 | 150 | 1 | D-05343 | |
| 13 | 150 | 1 | D-05359 | |
| 16 | 150 | 1 | D-05387 | |

UNIVERSAL-BOHRER



UNIVERSAL-BOHRER MIT RUNDSCHAFT



| Bohrer Ø (mm) | Gesamtlänge | Bestell-Nr. | Preis inkl. MwSt |
|---------------|-------------|-------------|------------------|
| 4 | 70 | D-30293 | |
| 5 | 85 | D-30302 | |
| 5 | 150 | D-31049 | |
| 5.5 | 100 | D-31033 | |
| 6 | 100 | D-30318 | |
| 6.5 | 85 | D-31055 | |
| 6.5 | 100 | D-31061 | |
| 6.5 | 150 | D-31077 | |
| 7 | 100 | D-30330 | |
| 8 | 110 | D-30352 | |
| 8 | 150 | D-30368 | |

| Bohrer Ø (mm) | Gesamtlänge | Bestell-Nr. | Preis inkl. MwSt |
|---------------|-------------|-------------|------------------|
| 9 | 150 | D-30374 | |
| 10 | 150 | D-30380 | |
| 10 | 400 | D-30396 | |
| 11 | 150 | D-30405 | |
| 12 | 150 | D-30411 | |
| 12 | 400 | D-30427 | |
| 12 | 600 | D-30433 | |
| 13 | 150 | D-30449 | |
| 14 | 150 | D-30455 | |
| 14 | 400 | D-30461 | |

UNIVERSAL-BOHRER MIT 1/4" SECHSKANTSCHAFT



| Bohrer Ø (mm) | Gesamtlänge | Bestell-Nr. | Preis inkl. MwSt |
|---------------|-------------|-------------|------------------|
| 4 | 90 | E-14940 | |
| 5 | 100 | E-14956 | |
| 5.5 | 150 | E-14978 | |
| 6 | 150 | E-14990 | |
| 7 | 150 | E-15039 | |

| Bohrer Ø (mm) | Gesamtlänge | Bestell-Nr. | Preis inkl. MwSt |
|---------------|-------------|-------------|------------------|
| 8 | 150 | E-15051 | |
| 10 | 150 | E-15067 | |
| 12 | 150 | E-15073 | |
| 13 | 150 | E-15089 | |

BOHRER SETS

HOLZBOHRER SETS MIT BOHRER MIT ZENTRIERSPITZE



* *



| Inhalt | Menge | Grösse | Bestell-Nr. | Preis inkl. Mwst |
|------------|-------|---------------------------------------|-------------|------------------|
| Holzbohrer | 5 Stk | 4, 5, 6, 8, 10 mm (je 1 Stk) | D-57211 | |
| Holzbohrer | 8 Stk | 3, 4, 5, 6, 7, 8, 9, 10 mm (je 1 Stk) | D-77257 | |

HSS-G METALLBOHRER SETS



* * *



| Inhalt | Menge | Grösse | Bestell-Nr. | Preis inkl. Mwst |
|--------------------|--------|---------------------------------------|-------------|------------------|
| Metallbohrer HSS-G | 6 Stk | 2, 3, 4, 5, 6, 8 mm (je 1 Stk) | D-75742 | |
| Metallbohrer HSS-G | 10 Stk | 1 - 10 mm in 1mm Schritten (je 1 Stk) | D-57205 | |

HSS-TIN METALLBOHRER SETS



* * * *



| Inhalt | Menge | Grösse | Bestell-Nr. | Preis inkl. Mwst |
|----------------------|--------|--|-------------|------------------|
| Metallbohrer HSS-TIN | 19 Stk | 2x 1.5, 2x 2, 2x 2, 2x 3, 1x 3.2 mm 1x 3.5, 1x 4, 1x 4.5, 1x 5, 1x 5.6 mm 1x 6, 1x 6.5, 1x 7, 1x 8, 1x 10 mm | D-67527 | |
| Metallbohrer HSS-TIN | 25 Stk | 1 - 13 mm in 0.5 mm Schritten (je 1 Stk) | D-72235 | |

BOHRER SETS

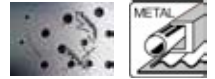

M-FORCE METALLBOHRER SETS FÜR SCHNELLES BOHREN



| Inhalt | Menge | Grösse | Bestell-Nr. | Preis inkl. MwSt |
|----------------|--------|---|-------------|------------------|
| M-Force Bohrer | 5 Stk | 4, 5, 6, 8, 10 mm (je 1 Stk) | D-30508 | |
| M-Force Bohrer | 19 Stk | 1 - 10 mm, in 0.5 mm Schritten (je 1 Stk) | D-29876 | |
| M-Force Bohrer | 25 Stk | 1 - 13 mm, in 0.5 mm Schritten (je 1 Stk) | D-29882 | |

HSS-COBALT METALLBOHRER SETS - LANGE LEBENSDAUER



| Inhalt | Menge | Grösse | Bestell-Nr. | Preis inkl. MwSt |
|-------------------|--------|---|-------------|------------------|
| HSS-Cobalt Bohrer | 6 Stk | 2, 3, 4, 5, 6, 8 mm (je 1 Stk) | D-57168 | |
| HSS-Cobalt Bohrer | 13 Stk | 1.5, 2, 2.5, 3, 3.2, 3.5, 4, 4.5, 4.8, 5, 5.5, 6, 6.5 mm (je 1 Stk) | D-57180 | |
| HSS-Cobalt Bohrer | 19 Stk | 1 - 10 mm in 0.5 mm Schritten (je 1 Stk) | D-50463 | |
| HSS-Cobalt Bohrer | 25 Stk | 1 - 13 mm in 0.5 mm Schritten (je 1 Stk) | D-50479 | |

BOHRER SETS FÜR MAUERWERK



| Inhalt | Menge | Grösse | Bestell-Nr. | Preis inkl. MwSt |
|-------------|-------|---------------------------|-------------|------------------|
| Steinbohrer | 4 Stk | 1x 5 mm, 2x 6 mm, 1x 8 mm | P-10182 | |

BOHRER SETS

GEMISCHTE BOHRER SETS

| | Inhalt | Menge | Grösse | | Bestell-Nr. | Preis inkl. MwSt |
|---|--|--------|--|--|-------------|------------------|
|  | Multimaterial-Bohrer mit Rundschaft | 5 Stk | 4 x 75 mm 5 x 85 mm 6 x 100 mm 8 x 120 mm 10 x 150 mm |  | E-14255 | |
|  | Multimaterial-Bohrer 1/4" 6-kantschaft | 5 Stk | 4 x 90 mm 5 x 100 mm 6 x 100 mm 8 x 120 mm 10 x 150 mm |  | E-16732 | |
|  | HSS-TiN Bohrer Steinbohrer Holzbohrer | 9 Stk | 5, 6, 8 mm 5, 6, 8 mm 5, 6, 8 mm |  | D-71962 | |
|  | HSS-TiN Bohrer Steinbohrer Holzbohrer | 9 Stk | 5.5, 7, 8 mm 5.5, 7, 8 mm 5.5, 7, 8 mm |  | D-71978 | |
|  | HSS-TiN Bohrer Steinbohrer Holzbohrer | 18 Stk | 4, 5, 6, 7, 8, 10 mm 4, 5, 6, 7, 8, 10 mm 4, 5, 6, 7, 8, 10 mm |  | D-46202 | |
|  | HSS-TiN Bohrer Steinbohrer Holzbohrer | 21 Stk | 2x3, 2x4, 5, 6, 8 mm 2x3, 2x4, 5, 6, 8 mm 2x3, 2x4, 5, 6, 8 mm |  | B-44884 | |

BOHRER UND BIT SETS



Steinbohrer
Holzbohrer
Metallbohrer

4, 5, 6, 7, 8 mm
4, 5, 6, 7, 8 mm
3, 4, 5, 6 mm

Bits 25 mm

1x PH1, 2x PH2, 1x PH3
1x PZ1, 2x PZ2, 1x PZ3
1x T20, 1x T25, 1x T30
1x SL3, 1x SL4, 1x SL5

30 Stk D-47204

Versenker
Magnetischer Bithalter



Steinbohrer
Holzbohrer
Metallbohrer

4, 5, 6, 7, 8 mm
4, 5, 6, 7, 8 mm
2 - 5 mm; in 0.5 mm Schritten (je 1 Stk)

Bits 25 mm

1x PH1, 1x PH2, 1x PH3, 1x PH4
1x PZ1, 1x PZ2, 1x PZ3, 1x PZ4
1x T20, 1x T25, 1x T30
1x S1.0, 1x S1.2, 1x S1.6

34 Stk D-36980

Steckschlüssel

7, 8, 10 mm

Versenker
Bithalter 50 mm

MACCESS



Metallbohrer

1.5, 2, 2.5, 3, 3.5, 4, 4.5, 5, 6 mm

Bits 25 mm

2x PH1, 2x PH2, 1x PH3
2x PZ1, 2x PZ2, 1x PZ3
1x T10, 2x T15, 2x T20, 2x T25
2x T30, 1x T40
1x SL4.5, 2x SL5.5, 2x SL6.5
1x H2, 1x H2.5, 1x H3, 2x H4
2x H5, 2x H6

48 Stk B-36192

Steckschlüssel
Magnetischer Bithalter

4, 5, 6, 8, 10 mm



Bohrer HSS-TiN
Steinbohrer
Holzbohrer
Flachfräsbohrer

1.5 - 7 mm; in 0.5 mm Schritten (je 1 Stk)
3, 4, 5, 6, 8 mm
4, 5, 6, 8, 10 mm
8, 15, 20 mm

Bits 50 mm

10x

Bits 25 mm

1x S1, 2x S1.2, 1x S1.6
2x PZ1, 2x PZ2, 2x PZ3
2x PH1, 2x PH2, 2x PH3
1x T20, 1x T25, 1x T30, 1x T40
Innensechskant 3, 4, 5, 6

71 Stk D-33691

Steckschlüssel

8, 10, 12, 13

Schraubendreher Bithalter

Bithalter 50 mm

Schnellwechsel Bithalter

Versenker

Körner

Cuttermesser

3 m Massband

MACCESS

BOHRER UND BIT SETS

71-TEILIGES BOHRER- UND BITSET



| Inhalt | Bestell-Nr. | Preis inkl. MwSt |
|--|-------------|------------------|
| Flachfräsbohrer : 10, 12, 16, 19, 25 mm (je 1 Stk) 10 HSS-R Metallbohrer : 1.5 bis 6 mm, jede 0.5 mm 45 Schraub-Einsätze 25 mm : 2R H1, 10R H2, 2R H3 2R Z1, 11R Z2, 2R Z3 2X 10, 2X 15, 4X 20, 4X 25, 4X 30 10 Schraub-Einsätze 50 mm : 4x PH2, 4x PZ2, 2xT25 Magnethalter | B-50295 | |

100-TEILIGES BOHRER- UND BITSET



| Inhalt | Bestell-Nr. | Preis inkl. MwSt |
|---|-------------|------------------|
| Bits: 50 mm Länge: 1x PH1, 3x PH2, 1x PH3 1x PZ1, 3x PZ2, 1x PZ3 1x T20, 1x T30 25 mm Länge: 2x PH1, 3x PH2, 2x PH3 2x PZ1, 36x PZ2, 2x PZ3 1x T10, 1x T15, 1x T20, 1x T25 1x T30, 1x T40 1x H4, 1x H5, 1x H6, 1x H7 Innensechskant: 4, 5, 6, 7 Schlitz it: 1x , 1x .5 1x magnetischer Bithalter 3x Steckschlüssel 6, 8, 10 mm | B-54520 | |
| Bohrer: Metall : 2, 2.8, 4, 5, 6 mm Holz : 2.8, 4, 2.5, 6, 8 mm Beton : 2.8, 7, 8 mm 2x Flachfräsbohrer: 12, 16 mm 2x Lochsägen 32 + 38 mm 1x Zentrierbohrer 1x Versenker | | |

102-TEILIGES BOHRER- UND BITSET



| Inhalt | Bestell-Nr. | Preis inkl. MwSt |
|--|-------------|------------------|
| Bits: 50 mm Länge: PH1, PH2, PH3 PZ1, PZ2, PZ3 SL4, SL4.5, SL7, SL8, T10, T15, T20, T25, T30, T40 H3, H4, H5, H6 25 mm Länge: PH1, PH2, PH3 2x PZ1, 3x PZ2 2x PZ3 2x SL3, 2x SL4, 2x SL4.5, 2x SL6, SL7, SL8 T10, T15, T20, T25, T27, T30 H3, H4, H5, H6 Bits mit Tiefenbegrenzer r 2x PH2 | B-68432 | |
| Bohrer: Metall : 1, 1.5, 2, 2.5, 3, 3.5, 4, 4.5, 5, 5.5, 6, 6.5, 7 mm Holz : 3, 4, 5, 6, 8, 10 mm Stein : 3, 4, 5, 5.5, 6, 6.5, 7, 8, 9, 10 mm Steckschlüssel 6, 7, 8, 9, 10, 11, 12 mm (1/4", 9/32", 5/16", 11/32", 3/8", 7/16", 1/2") 1x magnetischer Bithalter 60 mm 1x Versenker 36 mm 3x Tiefenbegrenzer 3, 5, 8 mm mit Imbusschlüssel | | |

BOHRER UND BIT SETS

104-TEILIGES BOHRER- UND BITSET

Inhalt

Bestell-Nr.

Preis inkl. MwSt

D-31778

**MACCESS****Bits:**

50 mm Länge:
 1x PH2, 1x PH3, 1x PH4,
 1x PZ2, 1x PZ3, 1x PZ4,
 1x T20, 1x T25, 1x T30, 1x T40
 Innensechskant: 3, 4, 5, 6
 Schlitzbit: 5,5, 6,5, 2,8

25 mm Länge:
 2x PH1, 3x PH2, 3x PH3, 2x PH4
 2x PZ1, 3x PZ2, 3x PZ3, 2x PZ4
 3x T20, 3x T25, 2x T30, 2x T40
 Innensechskant: 3, 4, 5, 6
 Schlitzbit: 2,5, 3,6, 8

1x Bithalter 50 mm
 1x Schnellwechsel Bithalter 50 mm
 1x Schraubendreher Bithalter

Bohrer:

HSS-TiN: 1.5, 2.0, 2.5, 3.0, 3.5, 4.0, 4.5,
 5.0, 5.5, 6.0, 6.5, 7.0, 8.0, 10.0 mm
 Holz: 3, 4, 5, 6, 7, 8, 10 mm
 Stein: 3, 4, 5, 6, 8 mm

Flachfräsbohrer: 8, 15, 20 mm
 Steckchüssel: 8, 10, 12, 13
 1x Versenker
 1x Tiefenbegrenzer
 1x Cuttermesser
 1x 3,5 m Massband
 1x Wasserwaage

200-TEILIGES BOHRER- UND BITSET

Inhalt

Bestell-Nr.

Preis inkl. MwSt

D-37194

**MACCESS****Bits:**

50 mm Länge:
 1x PH0, 1x PH1, 2x PH2, 1x PH3
 1x PZ0, 3x PZ1, 5x PZ2, 1x PZ3, 1x PZ4
 3x T10, 2x T15, 2x T20, 2x T25, 1x T30, 3x T40
 Innensechskant: 3, 4, 5, 6, 7

25 mm Länge:
 1x PH0, 2x PH1, 10x PH2, 2x PH3
 1x PZ0, 2x PZ1, 10x PZ2, 2x PZ3
 2x T10, 2x T15, 2x T20, 2x T25, 10x T30, 1x T40
 Innensechskant: 2x3, 2x4, 2x5, 2x6, 2x8
 Schlitzbit:
 2x S0.5, 2x S0.6, 2x S0.8, 2x S1.0, 2x S1.2

1x Schnellwechsel Bithalter 50 mm
 1x Schraubendreher Bithalter
 1x Spitze
 1x Seitenschneider
 1x LED Taschenlampe
 1x Cuttermesser (inkl. 8 Klingen)
 1x Massband
 1x Wasserwaage

Bohrer:

HSS-TiN: 1, 1.5, 2.0, 2.5, 3.0, 3.2, 3.5,
 4.0, 4.5, 5.0, 5.5, 6.0, 6.5, 7.0, 8.0, 10.0 mm
 Holz: 3, 4, 5, 6, 7, 8, 10 mm
 Stein: 3, 4, 5, 6, 7, 8, 10, 8x 300, 10x 300 mm
 Flachfräsbohrer: 8, 15, 20 mm
 Steckchüssel: 5, 5.5, 6, 7, 8, 9, 10, 11, 12, 13
 Nüsse: 5, 6, 7, 8, 9, 10, 11, 13
 Lochsägen: 32, 38, 45, 54, 68
 Tiefenbegrenzer: 3, 5, 8, 10 mm
 1x Versenker
 1x Körner
 1x Flexible Welle
 1x Bohrschablone
 1x Rollgabelschlüssel

BOHRER- UND BITSETS IM MAKPAC-KOFFER

96-TEILIGES BOHRER- UND BITSET IM MAKPAC-KOFFER

| Inhalt | Bestell-Nr. | Preis inkl. Mwst |
|--|--|------------------|
| <p>Bits: 25 mm Länge: 2x PH0, 2x PH1, 4x PH2, 2x PH3 2x PZ0, 2x PZ1, 4x PZ2, 2x PZ3 Schlitbit: 2x 2,5, 2x 5, 2x 8, 2x 10,5 Sechskant: 2x H3, 2x H4, 2x H5, 2x H6 Torx 2x TX10, 4x TX15, 4x TX20, 4x TX25, 2x T27, 4x TX30, 2x TX40 Torx-TR: 2x ST10, 2x ST15, 2x ST20, 2x ST25, 2x ST27, 2x ST30, 2x ST40</p> | <p>Bohrer: HSS: 3, 4, 5, 6, 8, 10 mm Holz 3, 4, 5, 6, 8, 10 mm Stein: 3, 4, 5, 6, 8, 10 mm Faustschraubendreher Ratschenschraubendreher Massband Magn. Bithalter Cuttermesser</p> | <p>B-49725</p> |



116-TEILIGES BOHRER- UND BITSET IM MAKPAC-KOFFER

| Inhalt | Bestell-Nr. | Preis inkl. Mwst |
|--|--|------------------|
| <p>Bits: 25 mm Länge: 4x PH1, 4x PH2, 3x PH3 4x PZ1, 4x PZ2, 3x PZ3 Schlitbit: 3x 4.5, 4x 5.5, 4x 6.5 Sechskant: 2x H2, 2x H2.5, 2x H3, 3x H4, 4x H5, 4x H6 Torx 3x TX10, 4x TX15, 4x TX20, 4x TX25, 4x TX30, 2x TX40 Steckschlüssel: 1x 4, 2x 5, 2x 6, 1x 7, 2x 8, 1x 9, 2x 10, 1x 11 mm</p> | <p>Bohrer: HSS: 1.5, 2, 2.5, 3, 3.5, 4, 4.5, 5, 6 mm Holz 3, 4, 5, 6, 8, 10 mm Stein: 3, 4, 5, 6, 8, 10 mm LED-Taschenlampe Ratschenschraubendreher Massband Schnellw. Bithalter Cuttermesser</p> | <p>B-49884</p> |



Informationen zum MAKPAC-Transportsystem sowie passendes
Zubehör finden Sie im Kapitel 14 Verschiedenes
- Makpac Transportsystem auf Seite 292 !



LOCHSÄGEN EZYCHANGE

Lochsägen Ezychange

Ezychange
Bi-Metal HSS 8%Co
Ezychange

HM

Ein Klick
Schneller und einfacher Lochsägenwechsel

Bi-Metal

HM Hartmetall

Rückstände lassen sich leicht entfernen mit Zentrierbohrer

Aufnahme in 3 Längen
(70/150/300 mm)



Ezychange Bi-Metal HSS 8%Co

Mit verstärkten Zähnen in Kobalt auf 4 mm für eine lange Lebensdauer.

Für alle Durchmesser von 16 bis 152 mm und eine maximale Tiefe von 44 mm.



Für Metall, Edelstahl, Aluminium, Holz und Kunststoff

Ezychange HM

Aus Hartmetall für eine längere Lebensdauer.

Für alle Durchmesser von 20 bis 68 mm und eine maximale Tiefe von 60 mm.



Schneidet auch Fliesen, Mauerwerk, Stein und Fiberglas.

LOCHSÄGEN EZYCHANGE

LOCHSÄGEN HSS BI-METALL FÜR METALL UND STAHL



Werkzeuglos und schnell!
Tiefe max. 44 mm

Ezychange
Bi-Metal HSS 8%Co

| Durchmesser (mm) | in Metall (min ⁻¹) | in Kupfer (min ⁻¹) | in Aluminium (min ⁻¹) | in Edelstahl (min ⁻¹) | in Holz (min ⁻¹) | Bestell-Nr. | Preis inkl. MwSt |
|------------------|--------------------------------|--------------------------------|-----------------------------------|-----------------------------------|------------------------------|-------------|------------------|
| 16 | 530 | 730 | 825 | 275 | 3'000 | E-03632 | |
| 17 | 500 | 665 | 750 | 250 | 3'000 | E-03648 | |
| 19 | 460 | 600 | 690 | 230 | 3'000 | E-03654 | |
| 20 | 440 | 580 | 675 | 220 | 3'000 | E-03660 | |
| 22 | 390 | 520 | 585 | 195 | 3'000 | E-03676 | |
| 24 | 370 | 490 | 555 | 185 | 2'700 | E-03682 | |
| 25 | 350 | 470 | 525 | 175 | 2'700 | E-03698 | |
| 27 | 325 | 435 | 480 | 160 | 2'700 | E-03707 | |
| 29 | 300 | 400 | 450 | 150 | 2'700 | E-03713 | |
| 30 | 285 | 380 | 425 | 145 | 2'400 | E-03729 | |
| 32 | 275 | 360 | 410 | 140 | 2'400 | E-03735 | |
| 35 | 250 | 330 | 375 | 125 | 2'400 | E-03741 | |
| 37 | 310 | 315 | 355 | 120 | 2'400 | E-03757 | |
| 38 | 230 | 300 | 345 | 115 | 2'400 | E-03763 | |
| 40 | 210 | 280 | 315 | 105 | 2'100 | E-03779 | |
| 41 | 210 | 280 | 315 | 105 | 2'100 | E-03785 | |
| 44 | 195 | 260 | 295 | 95 | 2'100 | E-03791 | |
| 46 | 190 | 250 | 285 | 95 | 2'100 | E-03800 | |
| 48 | 180 | 240 | 270 | 90 | 2'100 | E-03816 | |
| 51 | 170 | 230 | 255 | 85 | 2'000 | E-03822 | |
| 52 | 165 | 220 | 240 | 80 | 2'000 | E-03838 | |
| 54 | 160 | 210 | 240 | 80 | 2'000 | E-03844 | |
| 56 | 155 | 205 | 240 | 80 | 2'000 | E-03850 | |
| 57 | 150 | 200 | 225 | 75 | 2'000 | E-03866 | |
| 60 | 140 | 190 | 220 | 70 | 2'000 | E-03872 | |
| 64 | 135 | 180 | 205 | 65 | 1'850 | E-03888 | |
| 65 | 135 | 180 | 205 | 65 | 1'850 | E-03894 | |
| 68 | 130 | 170 | 190 | 65 | 1'800 | E-03903 | |
| 70 | 125 | 160 | 185 | 60 | 1'800 | E-03919 | |
| 73 | 120 | 160 | 180 | 60 | 1'800 | E-03925 | |
| 76 | 115 | 150 | 170 | 55 | 1'800 | E-03931 | |
| 79 | 110 | 140 | 165 | 55 | 1'500 | E-03947 | |
| 83 | 105 | 140 | 155 | 50 | 1'500 | E-03953 | |
| 86 | 100 | 130 | 150 | 50 | 1'500 | E-03969 | |
| 92 | 90 | 120 | 140 | 45 | 1'200 | E-03975 | |
| 95 | 90 | 120 | 135 | 45 | 1'200 | E-03981 | |
| 102 | 85 | 110 | 130 | 40 | 1'000 | E-03997 | |
| 105 | 85 | 110 | 130 | 40 | 1'000 | E-04008 | |
| 111 | 80 | 100 | 120 | 40 | 1'000 | E-04014 | |
| 114 | 75 | 100 | 105 | 35 | 1'000 | E-04020 | |
| 121 | 70 | 90 | 95 | 35 | 1'000 | E-04036 | |
| 127 | 65 | 80 | 90 | 30 | 1'000 | E-04042 | |
| 140 | 65 | 80 | 85 | 30 | 1'000 | E-04058 | |
| 152 | 55 | 75 | 85 | 25 | 800 | E-04064 | |

LOCHSÄGEN EZYCHANGE

* * * *

HARTMETALL LOCHSÄGEN EZYCHANGE FÜR STEIN

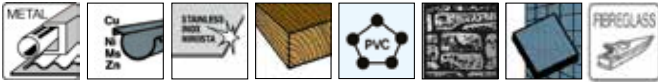

Ezychange

HM

Werkzeuglos und schnell!
Tiefe max. 60 mm



| Durchmesser (mm) | Bestell-Nr. | Preis inkl. Mwst |
|------------------|-------------|------------------|
| 20 | E-06644 | |
| 22 | E-06650 | |
| 25 | E-06666 | |
| 32 | E-06672 | |
| 35 | E-06688 | |
| 38 | E-06694 | |
| 40 | E-06703 | |
| 44 | E-06719 | |
| 51 | E-06725 | |
| 54 | E-06731 | |
| 60 | E-06747 | |
| 64 | E-06753 | |
| 67 | E-06769 | |
| 68 | E-06775 | |

EZYCHANGE ADAPTER UND VERLÄNGERUNGEN

Ezychange



| Beschreibung | Bestell-Nr. | Preis inkl. Mwst |
|---|-------------|------------------|
| Aufnahme Ezychange 70 mm Ø 8,7 mm (Passt nicht auf Zentrierbohrer alte Serie Art. B-11542) | | |
| inklusive Zentrierbohrer Bi-M 85 mm HSS-G (Art. E-04086) | E-04070 | |
| inklusive Zentrierbohrer HM 105 mm (Art. E-06862) | E-06959 | |
| Aufnahme Ezychange 150 mm Ø 11,0 mm (ohne Zentrierbohrer) | E-06878 | |
| Aufnahme Ezychange 300 mm Ø 11,0 mm (ohne Zentrierbohrer) | E-06884 | |

ZENTRIERBOHRER EZYCHANGE



| Beschreibung | Longueur cm | Bestell-Nr. | Preis inkl. Mwst |
|---------------------------------------|-------------|-------------|------------------|
| HSS-G für Metall, Holz und Kunststoff | 85 | E-04086 | |
| HSS-Co für Metall und Edelstahl | 85 | E-04092 | |
| HSS-G für Metall, Holz und Kunststoff | 105 | E-06840 | |
| HSS-Co für Metall und Edelstahl | 105 | E-06856 | |
| HM für Mauerwerk, Stein und Fiberglas | 105 | E-06862 | |

LOCHSÄGEN EZYCHANGE

SET LOCHSÄGEN EZYCHANGE HSS BI-METALL

Ezychange
 Bi-Metal HSS 8%Co

| Beschreibung | Durchmesser (mm) | Bestell-Nr. | Preis inkl. MwSt |
|---|----------------------------|-------------|------------------|
| 9 Stk (HSS-Co + HSS-G) 7 Lochsägen max. 44 mm Aufnahme mit 2 Zentrierbohrer | 25, 32, 40, 51, 65, 68, 76 | E-12295 | |
| Sanitär 7 Stk (HSS-Co) 6 Lochsägen max. 44 mm Aufnahme mit Zentrierbohrer | 19, 22, 29, 38, 44, 57 | E-12304 | |
| Elektriker 7 Stk (HSS-Co) 6 Lochsägen max. 44 mm Aufnahme mit Zentrierbohrer | 16, 20, 25, 32, 40, 51 | E-12310 | |
| Elektriker 7 Stk (HSS-Co) 6 Lochsägen max. 44 mm Aufnahme mit Zentrierbohrer | 20, 25, 32, 40, 51, 65 | E-12326 | |

SET HM LOCHSÄGEN EZYCHANGE

Ezychange
 HM

| Beschreibung | Durchmesser (mm) | Bestell-Nr. | Preis inkl. MwSt |
|--|------------------------|-------------|------------------|
| 8 Stk (HM) 6 Lochsägen max. 60 mm 1 Aufnahme mit Zentrierbohrer HM 1 Zentrierbohrer Bi-M | 22, 25, 32, 44, 51, 68 | E-14261 | |



MAGNETBOHRMASCHINE

KERNBOHRER HM FÜR MAGNETBOHRMASCHINE HB350 - WELDON 19 MM (3/4")



| Länge (mm) | Durchmesser (mm) | Bestell-Nr. | Preis inkl. MwSt |
|------------|------------------|-------------|------------------|
| 35 | 14 | UD00UPC14S | |
| | 15 | UD00UPC15S | |
| | 16 | UD00UPC16S | |
| | 17 | UD00UPC17S | |
| | 18 | UD00UPC18S | |
| | 19 | UD00UPC19S | |
| | 20 | UD00UPC20S | |
| | 21 | UD00UPC21S | |
| | 22 | UD00UPC22S | |
| | 23 | UD00UPC23S | |
| | 24 | UD00UPC24S | |
| | 25 | UD00UPC25S | |
| | 26 | UD00UPC26S | |
| | 27 | UD00UPC27S | |
| | 28 | UD00UPC28S | |
| | 29 | UD00UPC29S | |
| | 30 | UD00UPC30S | |
| | 31 | UD00UPC31S | |
| | 32 | UD00UPC32S | |
| | 33 | UD00UPC33S | |
| 34 | UD00UPC34S | | |
| 35 | UD00UPC35S | | |

| Länge (mm) | Durchmesser (mm) | Bestell-Nr. | Preis inkl. MwSt |
|------------|------------------|-------------|------------------|
| 55 | 14 | UD00UPC14L | |
| | 15 | UD00UPC15L | |
| | 16 | UD00UPC16L | |
| | 17 | UD00UPC17L | |
| | 18 | UD00UPC18L | |
| | 19 | UD00UPC19L | |
| | 20 | UD00UPC20L | |
| | 21 | UD00UPC21L | |
| | 22 | UD00UPC22L | |
| | 23 | UD00UPC23L | |
| | 24 | UD00UPC24L | |
| | 25 | UD00UPC25L | |
| | 26 | UD00UPC26L | |
| | 27 | UD00UPC27L | |
| | 28 | UD00UPC28L | |
| | 29 | UD00UPC29L | |
| | 30 | UD00UPC30L | |
| | 31 | UD00UPC31L | |
| | 32 | UD00UPC32L | |
| | 33 | UD00UPC33L | |
| 34 | UD00UPC34L | | |
| 35 | UD00UPC35L | | |



| Beschreibung | Bestell-Nr. | Preis inkl. MwSt |
|---|-------------|------------------|
| Zentrierbohrer für Kernbohrer HM Länge 35mm und $\varnothing < 17\text{mm}$ | UDPILOTU1A | |
| Zentrierbohrer für Kernbohrer HM Länge 35mm und $\varnothing > 17\text{mm}$ | UDPILOTU1B | |
| Zentrierbohrer für Kernbohrer HM Länge 55mm und $\varnothing < 17\text{mm}$ | UDPILOTU2A | |
| Zentrierbohrer für Kernbohrer HM Länge 55mm und $\varnothing > 17\text{mm}$ | UDPILOTU2B | |

SEITENGRIFFE

SEITENGRIFFE KOMPLETT



| Für Modelle | Bestell-Nr. | Preis inkl. MwSt |
|-----------------------------|-------------|------------------|
| DA001G, DDA460 | 122A18-8 | |
| DDF441, DDF451 | 123254-3 | |
| DDF448, DDF458 | 123258-5 | |
| DDF481 | 126412-0 | |
| DDF484 | 191E41-8 | |
| DDF486 | 122C02-5 | |
| DDF489 | 1912A3-5 | |
| DF001G | 127552-7 | |
| DHP441, DHP451 mit Schraube | 123253-5 | |
| DHP448, DHP458 mit Schraube | 123257-7 | |
| DHP481 mit Schraube | 126413-8 | |
| DHP486 | 122C01-7 | |
| DHP489 | 1912A4-3 | |
| HP001G mit Schraube | 127551-9 | |
| DP4003 | 134910-0 | |



OBERGRIF D-FORM FÜR WINKELBOHRSCRAUBER



| Für Modelle | Bestell-Nr. | Preis inkl. MwSt |
|----------------|-------------|------------------|
| DA001G, DDA460 | 458431-1 | |

VERSCHIEDENES

BOHRFUTTER MIT 1/4" SECHSKANT AUFNAHME



| Bohrfutter-spannweite (mm) | Bohrfutter-aufnahme | Geeignet für Modelle | Bestell-Nr. | Preis inkl. MwSt |
|----------------------------|------------------------|---|-------------|------------------|
| 0,5-10 | 1/4 Sechskant-Aufnahme | Alle Modelle mit 1/4 Sechskantaufnahme z.B. DF030 | P-04379 | |

BOHRFUTTERSCHLÜSSEL



| Für Modell | Bestell-Nr. | Preis inkl. MwSt |
|---------------------------------------|-------------|------------------|
| DP2010 / 6501 | 763418-3 | |
| 6013B/BR / 7 | 763432-9 | |
| DA3010/F / DDA340 / DDA350 | 763415-9 | |
| DA4000LR / DP4002 | 763434-5 | |
| DP4010 / HP2050 / HP2070/F / HP2071/F | 763430-3 | |

HALTER FÜR BOHRFUTTERSCHLÜSSEL



| Geeignet für Bohrfutterschlüssel | Bestell-Nr. | Preis inkl. MwSt |
|----------------------------------|-------------|------------------|
| 763430-3 / P-04363 / 763432-9 | 410102-8 | |

METALL-AUFHÄNGEHAKEN



| Geeignet für Modell | Bestell-Nr. | Preis inkl. MwSt |
|---------------------|-------------|------------------|
| DDA450 | 127778-1 | |
| DA001G | 127811-9 | |



MEISSEL -AUFNAHMEN UND -ARTEN

WERKZEUGAUFNAHMEN HAMMER

z. B.: HR2631FT



geeignet für SDS-PLUS



z. B.: HR4013C



geeignet für SDS-MAX



z. B.: HR3850

17 mm Mak ta
Sechskant

z. B.: HM1812



28 mm Meisselschaft B-Typ



z. B.: HM1304



30 mm Mak ta Sechskant



HM1400

30 mm Mak ta Sechskant
speziell für HM1400

MEISSELARTEN

Spitzmeißel

Zum Ausführen von Abrissarbeiten und Aufstemmen von Mauerwerk, Beton und Stein.



Flachmeißel

Zum Durchführen von Abrissarbeiten und Aufstemmen von Mauerwerk, Beton und Stein. Hochpräzise Abrisswirkung.



Breitmeißel

Für universelles Abtragen von Materialien größeren Umfangs.



Hohlmeißel

Geeignet, um feine Schächte in Beton zu setzen.



Fliesenmeißel

Gekröpfter und flacher Meißel. Hervorragend geeignet für Renovierungsarbeiten; Fliesen und Kacheln können einfach und schnell abgelöst werden.



Stockerplatte

Zum Aufrauen von Asphalt und Beton.



GEEIGNET FÜR SDS-PLUS



NEMESIS II HAMMERBOHRER



4 Schneiden

NEMESIS II SDS-PLUS
Mit durchgehender Karbidspitze

Bis zu **50%** längere Standzeit beim Bohren in armiertem Beton



Verbessertes Design
schnelleres Bohren
schnellerer Abtransport des Bohrmaterials

Abgeschrägte Kanten
reduzieren Stöße, wenn der Bohrer auf die Armierung trifft

NEMESIS II HAMMERBOHRER SETS



| Bohrer Ø (mm) | Gesamtlänge (mm) | Details | Bestell-Nr. | Preis inkl. MwSt |
|---------------|------------------|---------------|-------------|------------------|
| 5, 6, 8 | 115 | 7 Stk. in Box | E-14928 | |
| 6, 8, 10, 12 | 165 | | | |



| Bohrer Ø (mm) | Gesamtlänge (mm) | Details | Bestell-Nr. | Preis inkl. MwSt |
|----------------|------------------|----------------|-------------|------------------|
| 5, 6 | 115 | 5 Stk. in Box | B-58992 | |
| 6, 8, 10 | 165 | | | |
| 5 | 160 | 7 Stk. in Box | B-59019 | |
| 6, 6,5 | 210 | | | |
| 6,5, 8, 10, 12 | 260 | | | |
| 5 | 115 | 10 Stk. in Box | B-63214 | |
| 5 | 165 | 10 Stk. in Box | B-63220 | |
| 6 | 115 | 10 Stk. in Box | B-63258 | |
| 6 | 165 | 10 Stk. in Box | B-63264 | |
| 6 | 215 | 10 Stk. in Box | B-63270 | |
| 6 | 265 | 10 Stk. in Box | B-63286 | |
| 6,5 | 215 | 10 Stk. in Box | B-63317 | |
| 6,5 | 265 | 10 Stk. in Box | B-63323 | |
| 8 | 165 | 10 Stk. in Box | B-63373 | |
| 8 | 215 | 10 Stk. in Box | B-63389 | |
| 10 | 165 | 10 Stk. in Box | B-63410 | |
| 10 | 215 | 10 Stk. in Box | B-63426 | |
| 10 | 260 | 10 Stk. in Box | B-63432 | |
| 12 | 210 | 10 Stk. in Box | B-63460 | |
| 12 | 260 | 10 Stk. in Box | B-63476 | |



NEMESIS II HAMMERBOHRER

SDS-PLUS

Die neue, verbesserte Version der bewährten NEMESIS Bohrerreihe wurde mit besonderem Augenmerk auf das Bohren im armiertem Beton entwickelt und zeichnet sich durch folgende Merkmale aus:

- Optimierte Schneidgeometrie mit Verschleißanpassung
- Schnellerer Abtransport des Bohrmaterials durch neue Wendelform
- Längere Standzeit

NEMESIS II



| Bohrer Ø (mm) | Gesamtlänge (mm) | Arbeitslänge (mm) | Bestell-Nr. | Preis inkl. MwSt |
|---------------|------------------|-------------------|-------------|------------------|
| 5 | 115 | 50 | B-57897 | |
| 5 | 165 | 100 | B-57906 | |
| 5,5 | 115 | 50 | B-57940 | |
| 5,5 | 165 | 100 | B-57956 | |
| 6 | 115 | 50 | B-57962 | |
| 6 | 165 | 100 | B-57978 | |
| 6 | 215 | 150 | B-57984 | |
| 6 | 265 | 200 | B-57990 | |
| 6 | 315 | 250 | B-58001 | |
| 6,5 | 165 | 100 | B-58023 | |
| 6,5 | 215 | 150 | B-58039 | |
| 6,5 | 265 | 200 | B-58045 | |
| 6,5 | 315 | 250 | B-58051 | |
| 7 | 115 | 50 | B-58067 | |
| 7 | 165 | 100 | B-58073 | |
| 8 | 115 | 50 | B-58095 | |
| 8 | 165 | 100 | B-58104 | |
| 8 | 215 | 150 | B-58110 | |
| 8 | 265 | 200 | B-58126 | |
| 8 | 315 | 250 | B-58132 | |
| 8 | 465 | 400 | B-58154 | |
| 10 | 115 | 50 | B-58198 | |
| 10 | 165 | 100 | B-58207 | |
| 10 | 215 | 150 | B-58213 | |
| 10 | 265 | 200 | B-58229 | |
| 10 | 315 | 250 | B-58235 | |
| 10 | 455 | 390 | B-58257 | |
| 10 | 600 | 540 | B-58263 | |
| 10 | 1000 | 940 | B-58279 | |
| 12 | 165 | 110 | E-14532 | |
| 12 | 215 | 160 | E-14548 | |
| 12 | 265 | 210 | E-14554 | |
| 12 | 315 | 260 | E-14560 | |
| 12 | 455 | 400 | E-14576 | |

| Bohrer Ø (mm) | Gesamtlänge (mm) | Arbeitslänge (mm) | Bestell-Nr. | Preis inkl. MwSt |
|---------------|------------------|-------------------|-------------|------------------|
| 12 | 600 | 550 | E-14582 | |
| 12 | 1000 | 950 | E-19598 | |
| 14 | 160 | 110 | E-14635 | |
| 14 | 215 | 160 | E-14641 | |
| 14 | 265 | 210 | E-14657 | |
| 14 | 315 | 250 | E-14663 | |
| 14 | 450 | 400 | E-14679 | |
| 14 | 600 | 550 | E-14685 | |
| 14 | 1000 | 950 | E-19607 | |
| 15 | 265 | 210 | E-14716 | |
| 15 | 455 | 400 | E-14722 | |
| 16 | 165 | 110 | E-14738 | |
| 16 | 215 | 160 | E-14744 | |
| 16 | 265 | 210 | E-14750 | |
| 16 | 310 | 260 | E-14766 | |
| 16 | 455 | 400 | E-14772 | |
| 16 | 600 | 550 | E-14788 | |
| 16 | 1000 | 950 | E-19613 | |
| 18 | 250 | 200 | B-58615 | |
| 18 | 450 | 400 | B-58621 | |
| 20 | 250 | 200 | B-58637 | |
| 20 | 450 | 400 | B-58659 | |
| 22 | 250 | 200 | B-58665 | |
| 22 | 450 | 400 | B-58687 | |
| 24 | 250 | 200 | B-58693 | |
| 24 | 450 | 400 | B-58702 | |
| 25 | 250 | 200 | B-58718 | |
| 25 | 450 | 400 | B-58724 | |
| 28 | 250 | 200 | B-58746 | |
| 28 | 450 | 400 | B-58752 | |
| 30 | 250 | 200 | B-58768 | |
| 30 | 450 | 400 | B-58774 | |
| 32 | 450 | 400 | B-58780 | |



ABSAUGBOHRER

SDS-PLUS













Für Saubere Arbeit ohne Staub !
Leicht an alle Staubsauger angeschlossen.
Anschlussgröße 24 - Siehe Tabelle Seite 222.



| Bohrer Ø (mm) | Gesamtlänge (mm) | Arbeitslänge (mm) | Bestell-Nr. | Preis inkl. MwSt |
|---------------|------------------|-------------------|-------------|------------------|
| 12 | 325 | 200 | B-64381 | |
| 14 | 360 | 240 | B-64397 | |
| 16 | 360 | 240 | B-64406 | |
| 18 | 360 | 240 | B-64412 | |



MEISSEL SDS-PLUS

| Typ | Beschreibung | Breite x Länge (mm) | Bestell-Nr. | Preis inkl. Mwst |
|--|--|---------------------|-------------|------------------|
|  | Spitzenmeißel | 250 | P-25068 | |
|  | Spitzenmeißel selbstschärfend Für allgemeine Meißel- und Aufbrucharbeiten von Mauerwerk, Beton und losem Gestein | 250 | B-64761* | |
|  | Flachmeißel | 20 x 200 | P-25074 | |
|  | Flachmeißel selbstschärfend | 20 x 250 | B-64777* | |
|  | Breitmeißel | 37 x 200 | A-30483 | |
|  | Breitmeißel selbstschärfend | 40 x 250 | B-14059* | |
|  | Breitmeißel selbstschärfend Für universelles Abtragen von Materialien grösseren Umfangs | 60 x 250 | B-14065* | |
|  | Breitmeißel | 80 x 150 | D-61042 | |
|  | Breitmeißel | 80 x 250 | D-61020 | |
|  | Hohlmeißel Zum Stemmen von schmalen Kanälen in Mauerwerk | 22 x 240 | P-25080 | |
|  | Fliesenmeißel Gekröpfter und flacher Meißel. Zum Abschlagen von Fliesen geeignet. Die flache Schneide minimiert das Brechen von Fliesen | 40 x 260 | P-63987 | |
| | Fliesenmeißel selbstschärfend | 40 x 260 | B-14071** | |
| | Schaber komplett | 100 x 160 | A-68161 | |
| | Ersatzschaberblech | | 343411-9 | |

* 30% höhere Abtragsleistung, aufgrund der selbstschärfenden Eigenschaft in Verbindung mit der neuartigen Form (kein extra Nachschärfen notwendig). Deutlich längere Lebensdauer.

** 40% höhere Abtragsleistung. Geeignet für schmale Fugen zwischen Fliesen, dank flachem Spaten. Weniger Fliesenbruch aufgrund seiner speziellen Form.



BOHRKRONEN INNENKONUS 1:8 SDS-PLUS



Verpackungseinheit: 1 Stk
Passend für SDS-PLUS Bohrfutter



1. Bohrer einstecken und mit einem Imbusschlüssel festdrehen

2. Bohrkrone auf den Adapter festdrehen



| Inhalt | Länge mm | Bestell-Nr. | Preis inkl. MwSt |
|--------------------------|----------|-------------|------------------|
| Zentrierborer Ø 8 mm | 120 | P-64347 | |
| Aufnahme mit M16 Gewinde | 105 | P-67745 | |
| Aufnahme mit M16 Gewinde | 370 | P-67751 | |
| Bohrkrone Ø 30 mm | 50 | P-74778 | |
| Bohrkrone Ø 40 mm | 50 | P-26191 | |
| Bohrkrone Ø 45 mm | 50 | P-74790 | |
| Bohrkrone Ø 50 mm | 50 | P-26200 | |
| Bohrkrone Ø 65 mm | 50 | P-26216 | |
| Bohrkrone Ø 80 mm | 50 | P-26222 | |
| Bohrkrone Ø 90 mm | 50 | P-74809 | |



SDS-PLUS BOHRERSETS

5-TEILIGES SET SDS-PLUS GEMISCHT FÜR HOLZ UND METALL



| Inhalt | Bestell-Nr. | Preis inkl. MwSt |
|--|-------------|------------------|
| 2 x HSS-Tin Metall-Bohrer Ø3 x 90 mm Ø4 x 105 mm | B-57532 | |
| 3 x Holz-Spiralbohrer Ø4 x 105 mm Ø5 x 116 mm Ø6 x 123 mm | | |

BOHRERSETS FÜR BETON



| Menge Bohrer | Bohrer Ø (mm) | Gesamtlänge (mm) | Bestell-Nr. | Preis inkl. MwSt |
|--------------|---------------------------|------------------|-------------|------------------|
| 4 | 5 | 110 | E-14249 | |
| | 6, 8, 10 | 160 | | |
| 5 | 5, 6, 6, 8, 8 | 160 | D-58914 | |
| 5 | 5, 6, 7 | 110 | B-49052 | |
| | 6, 8 | 160 | | |
| 5 | 6, 8 | 110 | D-61678 | |
| | 6, 8, 10 | 160 | | |
| 5 | 6, 6.5 | 110 | D-17784 | |
| | 8, 10, 12 | 160 | | |
| 12 | 6, 8, 10, 12 | 160 | D-62723 | |
| | je 3 von jedem | | | |
| 14 | 5, 6, 7, 8 | 110 | D-71956 | |
| | 6, 7, 8, 10, 12, 14 | 160 | | |
| | 10, 12, 14, 16 | 210 | | |
| 25 | 5, 6, 7 je 5 von jedem | 110 | D-33853 | |
| | 6, 7 je 5 von jedem | 160 | | |



BOHR- UND MEISSELSETS SDS-PLUS



6-TEILIGES BOHR- UND MEISSELSET SDS-PLUS



| Inhalt | Bestell-Nr. | Preis inkl. MwSt |
|--|-------------|------------------|
| 3x Bohrer Ø 5, 6, 8 Länge 160 mm 1x Spitzmeissel 260 mm 1x Flachmeissel 20 x 250 mm 1x Breitmeissel 40 x 250 mm | D-58920 | |

10-TEILIGES BOHR- UND MEISSELSET SDS-PLUS



| Inhalt | Bestell-Nr. | Preis inkl. MwSt |
|---|-------------|------------------|
| 8x Bohrer Ø 5, 5.5, 6, 6.5, 8, 10, 12, 16 Länge 160 mm 1x Spitzmeissel 160 mm 1x Flachmeissel 20 x 140 mm | D-46361 | |

13-TEILIGES BOHR- UND MEISSELSET SDS-PLUS IM AUFROLLBEUTEL



| Inhalt | Bestell-Nr. | Preis inkl. MwSt |
|--|-------------|------------------|
| 3x Bohrer Ø 5.5, 6.5, 8 Länge 110 mm 4x Bohrer Ø 6, 6.5, 8, 10 Länge 160 mm 4x Bohrer Ø 10, 12, 14, 16 Länge 210 mm 1x Spitzmeissel 250 mm 1x Flachmeissel 20 x 250 mm | D-70895 | |

10-TEILIGES BOHR- UND MEISSELSET SDS-PLUS



| Inhalt | Bestell-Nr. | Preis inkl. MwSt |
|--|--|------------------|
| Meissel: 1x Spitzmeissel 250 mm 1x Flachmeissel 20 x 250 mm Bohrer: | ø 6 x 110 mm ø 8 x 160 mm ø 10 x 210 mm ø 10 x 460 mm ø 12 x 210 mm ø 12 x 460 mm ø 16 x 460 mm ø 20 x 460 mm | D-19174 |

17-TEILIGES BOHR- UND MEISSELSET SDS-PLUS

Mit einem leeren Ordnungsfach



| Inhalt | Bestell-Nr. | Preis inkl. MwSt |
|---|--------------------------|------------------|
| Bohrer: ø 5 x 110 mm ø 6 x 110 mm ø 6 x 160 mm ø 8 x 110 mm ø 8 x 160 mm ø 8 x 210 mm ø 10 x 110 mm ø 10 x 160 mm ø 10 x 210 mm ø 12 x 160 mm ø 12 x 260 mm ø 14 x 260 mm Meissel: Spitzmeissel 140 mm Spitzmeissel 250 mm Flachmeissel 20 x 140 mm Flachmeissel 20 x 250 mm Breitmeissel 40 x 250 mm | Im Makpac-Koffer B-53877 | |



MEISSELSETS SDS-PLUS



5-TEILIGES SDS-PLUS MEISSELSET



| Inhalt | Länge (mm) | Bestell-Nr. | Preis inkl. MwSt |
|--|------------|-------------|------------------|
| Meissel selbstschärfend : 1 Breitmeissel 40 mm B-14059 2 Flachmeissel 20 mm B-64777 2 Spitzmeissel B-64761 | 250 | E-13188 | |

3-TEILIGES SDS-PLUS MEISSELSET



| Inhalt | Bestell-Nr. | Preis inkl. MwSt |
|---|-------------|------------------|
| Meissel: 1x Spitzmeissel 250 mm 1x Flachmeissel 20 x 250 mm 1x Breitmeissel 40 x 250 mm | D-05181 | |

4-TEILIGES SDS-PLUS MEISSELSET



| Inhalt | Bestell-Nr. | Preis inkl. MwSt |
|--|-------------|------------------|
| Meissel: 2x Spitzmeissel 250 mm 2x Flachmeissel 20 x 250 mm | D-08757 | |







BOHRFUTTER UND ADAPTER SDS-PLUS

WECHSELBOHRFUTTER

| | Beschreibung | Geeignet für Modelle | Bestell-Nr. | Preis inkl. MwSt |
|---|---|---|-------------|------------------|
|  | Schnellspannbohrfutter mit Schnellverschluss-System Heavy Duty Ausführung mit Sperrring | HR2450T / HR2470T / HR2811FT BHR261T / BHR262T BHR243 / DHR243 / HR2610T HR2611FT / DHR264 / HR2631FT HR2630T | 196173-6 | |
|  | Schnellspannbohrfutter mit Schnellverschluss-System | HR2450T / HR2470T / HR2811FT BHR261T / BHR262T BHR243 / DHR243 / HR2610T HR2611FT / DHR264 / HR2631FT HR2630T | 194079-2 | |
|  | | DHR283 / DHR281 / HR002G | 199139-5 | |
|  | | HR3012F / HR009G | 191F46-4 | |
|  | Schnellspannbohrfutter mit Schnellverschluss-System | HR3210FCT | 194568-7 | |
|  | Bohrfutter SDS-PLUS mit Schnellverschluss-System | HR3210FCT | 125420-8 | |
|  | Bohrfutter SDS-PLUS mit Schnellverschluss-System | HR2450T / HR2470T / HR2811FT BHR261T / BHR262T BHR243 / DHR243 / HR2610T HR2611FT / DHR264 / HR2631FT HR2630T | 194080-7 | |
|  | | DHR281 / DHR283 / HR002G | 199138-7 | |
|  | Schnellspannbohrfutter für SDS-PLUS Aufnahme | HR3012F / HR009G | 191F47-2 | |
|  | | SDS-PLUS > 13mm | 122823-7 | |

ADAPTER SDS-PLUS

| | Beschreibung | Bestell-Nr. | Preis inkl. MwSt |
|--|--|-------------|------------------|
|  | Aufnahme für 1/4" Bits für SDS-PLUS Hämmer | P-21646 | |
|  | Magnetische Aufnahme für 1/4" Bits für SDS-PLUS Hämmer, mit Schnellwechselfunktion, 80 mm lang für HR166D / HR140D / DHR165 / DHR171 | B-57548 | |

**GEEIGNET FÜR SDS-MAX**



4-SCHNEIDEN BOHRER NEMESIS SDS-MAX



NEMESIS

4 Schneiden



Verpackungseinheit: 1 Stk
Passend für SDS-MAX Bohrfutter

- > Kein Einhaken beim Auftreffen auf die Armierung
- > Vibrationsarme Konstruktion
- > Schneller und effizienter Bohrmehlauswurf dank Profil der Spirale

Technische Konstruktion für
Ø 12 - 15 mm



Technische Konstruktion für
Ø 16 - 52 mm

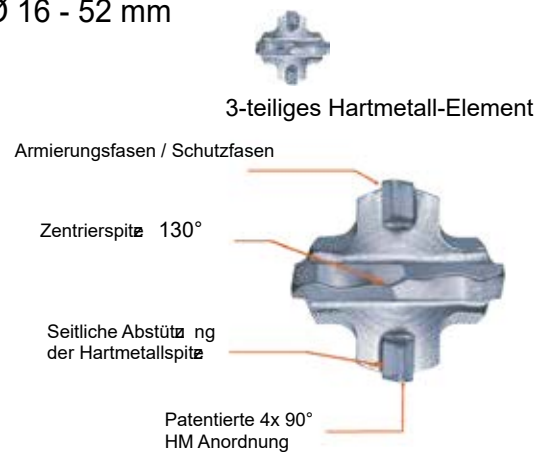

| Bohrer Ø (mm) | Gesamtlänge (mm) | Arbeitslänge (mm) | Bestell-Nr. | Preis inkl. MwSt |
|---------------|------------------|-------------------|-------------|------------------|
| 12 | 340 | 200 | B-19897 | |
| 12 | 540 | 400 | B-19906 | |
| 14 | 340 | 200 | B-19928 | |
| 14 | 540 | 400 | B-19934 | |
| 15 | 340 | 200 | B-19940 | |
| 16 | 340 | 200 | B-19962 | |
| 16 | 540 | 400 | B-19978 | |
| 16 | 940 | 800 | B-19984 | |
| 18 | 320 | 200 | B-19990 | |
| 18 | 540 | 400 | B-20002 | |
| 18 | 940 | 800 | B-20018 | |
| 20 | 320 | 200 | B-20024 | |
| 20 | 520 | 400 | B-20030 | |
| 20 | 920 | 800 | B-20046 | |
| 22 | 320 | 200 | B-20052 | |
| 22 | 520 | 400 | B-20068 | |
| 22 | 920 | 800 | B-20074 | |
| 24 | 320 | 200 | B-20080 | |
| 24 | 520 | 400 | B-20096 | |
| 25 | 320 | 200 | B-20105 | |
| 25 | 520 | 400 | B-20111 | |

| Bohrer Ø (mm) | Gesamtlänge (mm) | Arbeitslänge (mm) | Bestell-Nr. | Preis inkl. MwSt |
|---------------|------------------|-------------------|-------------|------------------|
| 25 | 920 | 800 | B-20127 | |
| 26 | 520 | 400 | B-20133 | |
| 28 | 370 | 250 | B-20149 | |
| 28 | 570 | 450 | B-20155 | |
| 28 | 670 | 550 | B-20161 | |
| 28 | 920 | 800 | B-20177 | |
| 30 | 370 | 250 | B-20183 | |
| 30 | 570 | 450 | B-20199 | |
| 32 | 570 | 450 | B-20214 | |
| 32 | 920 | 800 | B-20220 | |
| 32 | 1320 | 1160 | P-78069 | |
| 35 | 570 | 450 | B-20242 | |
| 35 | 670 | 550 | B-20258 | |
| 35 | 920 | 800 | B-20264 | |
| 38 | 570 | 450 | B-20286 | |
| 40 | 570 | 450 | B-20301 | |
| 40 | 920 | 800 | B-20317 | |
| 45 | 570 | 450 | B-20323 | |
| 50 | 570 | 450 | B-42896 | |
| 52 | 570 | 450 | B-20339 | |



ABSAUGBOHRER



* * * *

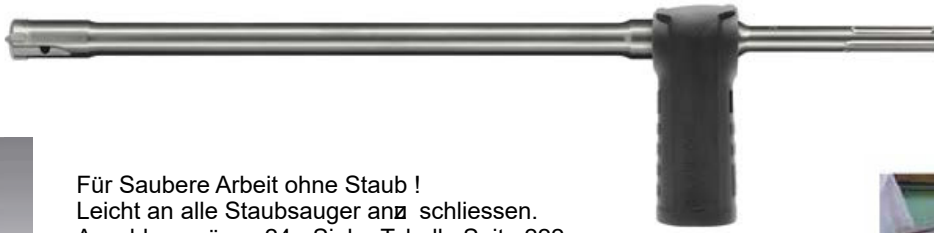

Für Saubere Arbeit ohne Staub!
Leicht an alle Staubsauger angeschlossen.
Anschlussgröße 24 - Siehe Tabelle Seite 222.



| Bohrer Ø (mm) | Gesamtlänge (mm) | Arbeitslänge (mm) | Bestell-Nr. | Preis inkl. MwSt |
|---------------|------------------|-------------------|-------------|------------------|
| 16 | 600 | 400 | B-64428 | |
| 18 | 600 | 400 | B-64434 | |
| 20 | 600 | 400 | B-64440 | |
| 24 | 600 | 400 | B-64462 | |
| 30 | 600 | 400 | B-64509 | |

ADAPTER FÜR SDS-MAX BOHRHAMMER

ADAPTER SDS-MAX AUF SDS-PLUS



| Beschreibung | Bestell-Nr. | Preis inkl. MwSt |
|------------------------------|-------------|------------------|
| Adapter SDS-MAX auf SDS-PLUS | P-17027 | |

BOHRER-AUSDREHER













| Beschreibung | Geeignet für Modelle | Bestell-Nr. | Preis inkl. MwSt |
|--------------------------------|--------------------------|-------------|------------------|
| Um SDS-MAX Bohrer herausdrehen | Für Schlagschrauber 1/2" | 195870-1 | |



MEISSEL UND ZUBEHÖR SDS-MAX



| Typ | Beschreibung | Breite x Länge (mm) | Bestell-Nr. | Preis inkl. MwSt |
|--|--|--------------------------|-------------|------------------|
|  | Spitzenmeissel | 280 | P-16237 | |
| | Für allgemeine Meissel- und Aufbrucharbeiten von Mauerwerk Beton und losem Gestein | 400 | P-16243 | |
|  | Spitzenmeissel selbstschärfend* gedreht | 610 | P-16259 | |
| | Für allgemeine Meissel- und Aufbrucharbeiten von Mauerwerk Beton und losem Gestein | 400 | B-23064 | |
|  | Flachmeissel | 25 x 280 | P-16265 | |
| | Für allgemeine Meissel- und Aufbrucharbeiten von Mauerwerk Beton und losem Gestein | 25 x 400 | P-16271 | |
|  | Flachmeissel selbstschärfend* | 25 x 600 | P-16287 | |
| | Für allgemeine Meissel- und Aufbrucharbeiten von Mauerwerk Beton und losem Gestein | 25 x 400 | B-64783 | |
|  | Breitmeissel | 50 x 360 | P-16302 | |
| | Für universelles Abtragen von Materialien grösseren Umfangs | 80 x 300 | P-16318 | |
|  | Breitmeissel selbstschärfend* | 50 x 350 | B-14015 | |
| | Deutlich längere Lebensdauer, dank verdoppelter Länge des Spatens | 50 x 350 | B-14015 | |
|  | Hohlmeissel | 26 x 300 | P-16293 | |
| | Zum Stemmen von schmalen Kanälen in Beton | 26 x 300 | P-16293 | |
|  | Stockereisen (ohne Schaft) | 7 x 7 Zähne | 67 | A-19881 |
|  | Schaft | für Stockereisen A-19881 | 300 | A-19897 |
|  | Schaber komplett | Halter und Klinge | 635 x 152 | P-54156 |
|  | Ersatzklinge | Ersatzklinge zu P-54156 | | P-54162 |

* 30% höhere Abtragsleistung, aufgrund der selbstschärfenden Eigenschaft in Verbindung mit der neuartigen Form (Kein extra Nachschärfen notwendig) Deutlich längere Lebensdauer, dank verdoppelter Länge des Spatens.



BOHRKRONEN SDS-MAX (Konus 1:8)



* * * *

Verpackungseinheit: 1 Stk
Passend für SDS-MAX Bohrfutter



1. Bohrer auf die Aufnahme stecken

2. Bohrkronen auf die Aufnahme stecken (Bohrer & Bohrkronen müssen gut und sicher auf der Aufnahme festsitzen)

3. Zum Lösen: den Auswurfkeil benutzen



| | Inhalt | Länge mm | Bestell-Nr. | Preis inkl. MwSt. |
|--|----------------------------|----------|-------------|-------------------|
| | Zentrierbohrer Ø 11 mm | 120 | P-03838 | |
| | Aufnahme Konus 1:8 | 180 | P-16994 | |
| | Aufnahme Konus 1:8 | 450 | P-17005 | |
| | Auswurfkeil für Bohrkronen | -- | P-03763 | |
| | Bohrkronen Ø 40 mm | 100 | P-03779 | |
| | Bohrkronen Ø 50 mm | 100 | P-03785 | |
| | Bohrkronen Ø 60 mm | 100 | P-73427 | |
| | Bohrkronen Ø 65 mm | 100 | P-03791 | |
| | Bohrkronen Ø 68 mm | 100 | P-73433 | |
| | Bohrkronen Ø 80 mm | 100 | P-03800 | |
| | Bohrkronen Ø 100 mm | 100 | P-03822 | |
| | Bohrkronen Ø 110 mm | 100 | P-73449 | |
| | Bohrkronen Ø 125 mm | 100 | P-16374 | |



SETS SDS-MAX



7-TEILIGES BOHR- UND MEISSELSET SDS-MAX



| Inhalt | Bestell-Nr. | Preis inkl. MwSt |
|--|---|------------------|
| Bohrer: ø 18 x 540 mm ø 20 x 540 mm ø 22 x 540 mm ø 25 x 540 mm | Meissel: 1x Spitzmeissel 400 mm 1x Flachmeissel 25 x 400 mm 1x Breitmeissel 50 x 400 mm | D-42494 |

3-TEILIGES MEISSELSET SDS-MAX



| Inhalt | Bestell-Nr. | Preis inkl. MwSt |
|---|-------------|------------------|
| Meissel: 1x Spitzmeissel 400 mm 1x Flachmeissel 25 x 400 mm 1x Breitmeissel 50 x 400 mm | D-40543 | |

5-TEILIGES MEISSELSET SDS-MAX - SELBSTSCHÄRFEND



| Inhalt | Bestell-Nr. | Preis inkl. MwSt |
|---|-------------|------------------|
| Meissel-Set selbstschärfend: 1x Breitmeissel B-14015 50 x 350 mm 2x Flachmeissel B-64783 25 x 400 mm 2x Spitzmeissel B-23064 400 mm | E-13194 | |

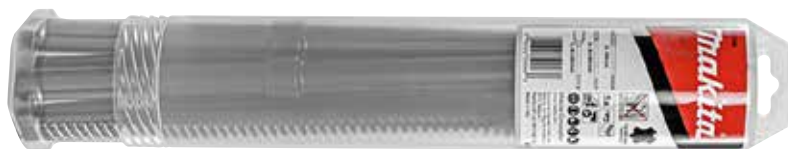



MAKITA SECHSKANTAUFNAHME



MEISSEL 28 MM

Geeignet für Modelle:
HM1304B, HM1317CB, HM1812, HM1512, HM1801,
HM1810, HM004G



selbstschärfend



| Typ | Beschreibung | Grösse (mm) | Bestell-Nr. | Preis inkl. MwSt |
|--------------------------------|--|-------------|-------------|------------------|
| Spitzen eissel | Für allgemeine Meissel- und Aufbrucharbeiten von Mauerwerk Beton und losem Gestein | 400 | P-05692 | |
| Spitzen eissel selbstschärfend | Für allgemeine Meissel- und Aufbrucharbeiten von Mauerwerk Beton und losem Gestein | 400 | B-10372* | |
| Flachmeissel | Für allgemeine Meissel- und Aufbrucharbeiten von Mauerwerk Beton und losem Gestein | 29 x 400 | P-05723 | |
| Breitmeissel | Für universelles Abtragen von Materialien grösseren Umfangs | 80 x 400 | P-05701 | |

* 30% höhere Abtragsleistung, aufgrund der selbstschärfenden Eigenschaft in Verbindung mit der neuartigen Form (kein extra Nachschärfen notwendig)



MEISSEL 28 MM MIT KRAGEN

Geeignet für Modelle:
HM1304B, HM1317CB, HM1812, HM1512



| Typ | Beschreibung | Grösse (mm) | Bestell-Nr. | Preis inkl. MwSt |
|----------------|---|-------------|-------------|------------------|
| Spitzen eissel | Für allgemeine Meissel und Aufbrucharbeiten von Mauerwerk Beton und losem Gestein | 410 | 798381-1 | |
| Flachmeissel | Für allgemeine Meissel und Aufbrucharbeiten von Mauerwerk Beton und losem Gestein | 28 x 410 | 798383-7 | |
| Breitmeissel | Für universelles Abtragen von Materialien grösseren Umfangs | 75 x 410 | D-29228 | |



MEISSEL 30 MM

FÜR HM1304

* 30% höhere Abtragsleistung, aufgrund der selbstschärfenden Eigenschaft in Verbindung mit der neuartigen Form (keine extra Nachschärfen notwendig)



| Typ | Beschreibung | Grösse (mm) | Bestell-Nr. | Preis inkl. MwSt |
|---------------------------------------|---|-------------|-------------|------------------|
| Spitzenmeissel | Für allgemeine Meissel und Aufbrucharbeiten von Mauerwerk Beton und losem Gestein | 400 | P-05549 | |
| Spitzenmeissel selbstschärfend | Für allgemeine Meissel und Aufbrucharbeiten von Mauerwerk Beton und losem Gestein | 400 | B-10388* | |
| Flachmeissel | Für präzise Meissel und Aufbrucharbeiten von Mauerwerk Beton und losem Gestein | 32 x 400 | P-13487 | |
| Breitmeissel | Für universelles Abtragen von Materialien grösseren Umfangs | 115 x 400 | P-13518 | |

FÜR HM1400

* 30% höhere Abtragsleistung, aufgrund der selbstschärfenden Eigenschaft in Verbindung mit der neuartigen Form (keine extra Nachschärfen notwendig)



| Typ | Beschreibung | Grösse (mm) | Bestell-Nr. | Preis inkl. MwSt |
|---------------------------------------|---|-------------|-------------|------------------|
| Spitzenmeissel | Für allgemeine Meissel und Aufbrucharbeiten von Mauerwerk Beton und losem Gestein | 400 | P-05549 | |
| Spitzenmeissel selbstschärfend | Für allgemeine Meissel und Aufbrucharbeiten von Mauerwerk Beton und losem Gestein | 400 | B-10388* | |
| Flachmeissel | Für präzise Meissel und Aufbrucharbeiten von Mauerwerk Beton und losem Gestein | 32 x 400 | P-13502 | |
| Breitmeissel | Für universelles Abtragen von Materialien grösseren Umfangs | 115 x 400 | P-13493 | |

ABSAUGSET FÜR ABRUCHHÄMMER



| Beschreibung | Geeignet für Modelle | Bestell-Nr. | Preis inkl. MwSt |
|----------------------|---|-------------|------------------|
| Absaugset - Meisseln | Abbruchhammer > 15kg HM1400 / HM1304 HM1802 / HM1812 HM1317 / HM1512 HM004G | 197148-8 | |



SONSTIGES ZUBEHÖR

TRANSPORTKARREN



| Geeignet für Modelle | Beschreibung | Bestell-Nr. | Preis inkl. MwSt |
|----------------------|---|-------------|------------------|
| HM1812 | Transportkarren für Abbruchhammer | D-54972 | |
| HM004G / HM1812 | Sehr robust Mit Platz für Zubehör, (Ladegerät, 2 Akkus 8Ah und verschiedene Meissel, nicht inbegriffen) | JM00000674 | |



VERSCHIEDENES



| Beschreibung | Bestell-Nr. | Preis inkl. MwSt |
|---|-------------|------------------|
| Getriebefett (30cc) | 181490-7 | |
| Bohrer-und Meisselfett | 198993-4 | |
| Nockenschlüssel 28mm für HK + HR18 Modelle | 782402-9 | |
| Tiefenanschlag für Modelle HP/HR/DP/BHR/DHR | 324219-0 | |
| Motorschutz Luftabsaugung für HR007G | 413A50-6 | |

SEITENGRIFFE UND HAKEN

LANGE FORM



| Für Modelle | Bestell-Nr. | Preis inkl. MwSt |
|---|-------------|------------------|
| DHR183 / HR010G | 122D63-1 | |
| HR2300, HR2600, HR2601, HR2610, HR2610T, HR2611F, HR2611FT, HR2630, HR2631F, HR2631FT | 122878-2 | |
| HR3200C, HR3210C, HR3210FCT | 135197-7 | |
| HR4500C | 134916-8 | |
| HR3540C, HR3541FC, HR4001C, HR4002, HR4010C, HR4011C, HR4501C, HR4510C, HR4511C | 135265-6 | |
| DHR400, HR005G, HR4013, HR4003C | 123138-5 | |
| HR5202C, HR5212C, HR006G | 135629-4 | |
| DHR281, DHR283, HR002G, HR004G, HR3012FC | 126882-3 | |
| HM0871C, HM001G | 135332-7 | |
| HR007G | 122A94-2 | |
| HR166D, DHR165, DHR171, HR182, HR140D, HR1830, HR1840, HR1841F | 191D07-2 | |

D-FORM ZUM MEISSELN



| Für Modelle | Bestell-Nr. | Preis inkl. MwSt |
|------------------------------------|-------------|------------------|
| HR4000C, HR4511C, HM1101C, HM1111C | 134890-0 | |
| HR4500C | 134915-0 | |
| HM1213C, HM1203C, HM1202C | 135269-8 | |
| HM1214C, HR5202C, HR5212C, HR006G | 135283-4 | |
| DHR400, HR005G, HR4013, HR4003C | 196792-8 | |
| HM001G | 136362-1 | |

HAKEN AUS METALL



| Beschreibung | Modell | Bestell-Nr. | Preis inkl. MwSt |
|--------------------------|-----------------|-------------|------------------|
| Metall-Befestigungsring | HR182 | 199593-3 | |
| Metall-Haken | DHK180 | 191C37-7 | |
| Metall-Haken | HR007G / HR008G | 191W90-3 | |
| Metall -Befestigungsring | DHR183 / HR010G | 1911K0-5 | |

ABSAUG-ZUBEHÖR

ABSAUGSYSTEM UND STAUBFÄNGER

Siehe Kapitel 12 Cleaning, auf Seite 225



SERVICE KITS

Speziell auf jedes Modell abgestimmt enthalten Makita Service Kits die wichtigsten Verschleissteile wie etwa:

- Kohlebürsten
- Getriebefett
- O-Ringe
- Feder- und Abschlussringe



FÜR BOHRHÄMMER UND MEISSELHÄMMER

| Geeignet für Modelle | Inhalt | Bestell-Nr. | Preis inkl. MwSt |
|----------------------|---|-------------|------------------|
| DHR171 / DHR183 | Getriebe Hammerfett 30 gr Art. 195127-0 Seegerring S-17 Art. 961057-5 Verschluss 34 Art. 286037-3 Feder 23 Art. 232343-4/ 2 x Stahlkugel 7 Art. 216022-2 O-Ring 12 Art. 213128-7 / X-Ring 13 Art. 213183-9 | 198564-7 | |
| DHR182 | Getriebe Hammerfett 30 gr Art. 195127-0 Seegerring S-17 Art. 961057-5 Verschluss 34 Art. 286037-3 Feder 22 Art. 233942-5 / 2 x Stahlkugel 7 Art. 216022-2 O-Ring 13 Art. 213832-8 / O-Ring 11 Art. 213117-2 | 199544-6 | |
| DHR243 | 2x Hammerfett RB 30 ml Art. 195127-0 O Ring 9 Art. 213073-6 / O Ring 17.5 Art. 213258-4 Stahlkugel 7 Art. 216022-2 Federring 28 Art. 233979-2 Abschlussring 35 Art. 286263-4 | 195834-5 | |
| BHR261/BHR262 | Hammerfett RB 30 ml Art. 195127-0 Kohlen CB-441 Art. 194435-6 O Ring 9 Art. 213073-6 / O Ring 16 Art. 213227-5 Stahlkugel 7 Art. 216022-2 Federring 28 Art. 233917-4 Abschlussring 35 Art. 286263-4 Dämpfungsscheibe 13 Art. 421955-0 | 195189-8 | |

SERVICE KITS

| Geeignet für Modelle | Inhalt | Bestell-Nr. | Preis inkl. MwSt |
|----------------------------|---|-------------|------------------|
| HR006G | 4x Hammerfett 30gr Art. 181490-7 3x O-Ring 23 Art. 213394-6 3x Kunststoffring Art. 213431-6 O-Ring 33 Art. 213781-9 O-Ring 30 Art. 213782-7 Ring Spring 25 Art. 233948-3 Werkzeughalterdeckel Art. 286292-7 Haltebolzen Art. 310178-4 | 191N79-7 | |
| HR007G | 2x Hammerfett 30gr Art. 181490-7 O-Ring 9 Art. 213073-6 O-Ring 17,5 Art. 213258-4 2x Stahlkugel 7.0 Art. 216022-2 Federring 28 Art. 233979-2 Federring 14 Art. 233989-9 Federring 15 Art. 233992-0 Abschlussring 35 Art. 286288-8 | 199233-3 | |
| HR009G | Hammerfett 30gr Art. 181490-7 Schlagbolzen B kompl Art. 140S90-6 Ring 12 Art. 213880-7 / O-Ring 16 Art. 213881-5 Stahlkugel Art. 216022-2 Federring 21 Art. 231987-7 / Federring 24 Art. 232501-2 Federring 14 Art. 233989-9 / Federring 15 Art. 233992-0 Stift 4 Art. 256598-7 Deckel 35 Art. 286288-8 Dämpfungsscheibe 12 Art. 424267-0 | 1910S0-5 | |
| HR2230 / HR2460 / HR2470/T | 2x Hammerfett RB 30ml Art. 195127-0 Kohlen CB-325 Art. 194074-2 O Ring 9 Art. 213073-6 / O Ring 16 Art. 213227-5 Stahlkugel 7 Art. 216022-2 Federring 28 Art. 233917-4 Abschlussring 35 Art. 286263-4 Dämpfungsscheibe 13 Art. 421955-0 | 195263-2 | |
| HR2300 / HR2600 / HR2610 | Kohlen CB-325 Art. 194074-2 O Ring 9 Art. 213073-6 / O Ring 17.5 Art. 213258-4 2x Stahlkugel 7 Art. 216022-2 Federring 14 Art. 233989-9 / Federring 15 Art. 233992-0 Federring 28 Art. 233917-4 Abschlussring 35 Art. 286288-8 Gummischeibe 16 Art. 424364-2 Dämpfungsscheibe 12 Art. 424267-0 | 195105-0 | |
| HR2611FT | 2x Hammerfett RB 30ml Art. 195127-0 Kohlen CB-325 Art. 194074-2 O Ring 9 Art. 213073-6 / O Ring 16 Art. 213227-5 Stahlkugel 7 Art. 216022-2 Federring 28 Art. 233917-4 Abschlussring 35 Art. 286263-4 Dämpfungsscheibe 13 Art. 421955-0 | 195108-4 | |
| HR2611F / HR2601F | 2x Hammerfett RB 30ml Art. 195127-0 Kohlen CB-325 Art. 194074-2 O Ring 9 Art. 213073-6 / O Ring 17.5 Art. 213258-4 2x Stahlkugel 7 Art. 216022-2 Federring 14 Art. 233989-9 / Federring 15 Art. 233992-0 Federring 28 Art. 233979-2 Abschlussring 35 Art. 286288-8 Gummischeibe 16 Art. 424364-2 Dämpfungsscheibe 13 Art. 421955-0 | 195107-6 | |
| HR2630 | Hammerfett RB 30ml Art. 195127-0 Kohlen CB-325 Art. 194074-2 O Ring 9 Art. 213073-6 / O Ring 17.5 Art. 213258-4 Stahlkugel 7 Art. 216022-2 Federring 14 Art. 233989-9 / Federring 15 Art. 233992-0 Federring 28 Art. 233979-2 Abschlussring 35 Art. 286288-8 Dämpfungsscheibe 12 Art. 424267-0 | 196968-7 | |
| HR2631 | Hammerfett RB 30ml Art. 195127-0 Kohlen CB-325 Art. 194074-2 O Ring 9 Art. 213073-6 / O Ring 17.5 Art. 213258-4 Stahlkugel 7 Art. 216022-2 Federring 14 Art. 233989-9 / Federring 15 Art. 233992-0 Federring 28 Art. 233979-2 Abschlussring 35 Art. 286288-8 | 196967-9 | |

SERVICE KITS

| Geeignet für Modelle | Inhalt | Bestell-Nr. | Preis inkl. Mwst |
|---------------------------------------|---|-------------|------------------|
| HR2800 / HR2810/T HR2811FT | Getriebe Hammerfett 30 gr Art. 181490-7 Kohlen CB-325 Art. 194074-2 O Ring 9 Art. 213073-6 / O Ring 16 O Ring Art. 213227-5 Stahlkugel 7 Art. 216022-2 Federring 28 Art. 233917-4 Abschlussring 35 Art. 286263-4 Dämpfungsscheibe 13 Art. 421955-0 | 195206-4 | |
| HR3000C | Getriebe Hammerfett 30 gr Art. 181490-7 Kohlen CB-327 Art. 194285-9 O Ring 15 Art. 213073-6 / O Ring 18 Art. 213258-4 O Ring 26 Art. 213435-8 Dichtungsring 20 Art. 213321-3 Abschlussring 40 Art. 286253-7 | 193390-9 | |
| HR3200C / HR3210FCT/C | Getriebe Hammerfett 30 gr Art. 181490-7 Kohlen CB-350 Art. 194160-9 O Ring 15 Art. 213228-3 / O Ring 18 Art. 213262-3 O Ring 18 Art. 213283-5 Dichtungsring 20 Art. 213321-3 Stahlkugel 7 Art. 216022-2 Federring 19 Art. 233940-9 Werkzeughalterdeckel Art. 286282-0 Führungsscheibe Art. 345873-7 | 195199-5 | |
| HR4001C / HR4002 / HR4010C HR4011C | Getriebe Hammerfett 30 gr Art. 181490-7 Kohlen CB-350 Art. 194160-9 O Ring 20 Art. 213317-4 / O Ring 22 Art. 213962-5 X Ring 18 Art. 213281-9 Kunststoffring 25 Art. 213392-0 Werkzeughalterdeckel Art. 286285-4 | 195195-3 | |
| HR4003C / HR4013C | Getriebe Hammerfett 30 gr Art. 181490-7 Kohlen CB-350 Art. 194160-9 O Ring 20 Art. 213317-4 / O Ring 22 Art. 213962-5 X Ring 18 Art. 213281-9 Kunststoffring 25 Art. 213392-0 Werkzeughalterdeckel Art. 286285-4 | 197298-9 | |
| HR4500C | Getriebe Hammerfett 30 gr Art. 181490-7 Kohlen CB-155 Art. 181048-2 O Ring 20 Art. 213317-4 O Ring 27 Art. 213440-5 Kunststoffring 25 Art. 213392-0 Werkzeughalterdeckel Art. 286259-5 | 193407-8 | |
| HR4501C / HR4510C / HR4511C | Getriebe Hammerfett 30 gr Art. 181490-7 Kohlen CB-175 Art. 195844-2 O Ring 23 Art. 213394-6 / O Ring 34 Art. 213296-6 O Ring 21 Art. 213980-3 Kunststoffring 28 Art. 213431-6 Werkzeughalterdeckel Art. 286285-4 | 195210-3 | |
| HR5001C | Getriebe Hammerfett 30 gr Art. 181490-7 Kohlen CB-155 Art. 181048-2 O Ring 23 Art. 213394-6 / O Ring 27 Art. 213981-1 X Ring 35 Art. 213460-9 Kunststoffring 28 Art. 213431-6 Werkzeughalterdeckel Art. 286250-3 | 193392-5 | |
| HR5201C / HR5210C HR5211C | 4x Getriebe Hammerfett 30 gr Art. 181490-7 Kohlen CB-175 Art. 195844-2 O Ring 18 Art. 213274-6 / O Ring 20 Art. 213317-4 2x O Ring 34 Art. 213296-6 Kunststoffring 25 Art. 213392-0 Werkzeughalterdeckel Art. 286285-4 | 195191-1 | |
| HR5202C / HR5212C | 4x Getriebe Hammerfett 30 gr Art. 181490-7 Kohlen CB-175 Art. 195844-2 O Ring 26.5 Art. 213811-6 / O Ring 33 Art. 213781-9 Dichtung Resine Fluo 32.5 Art. 213780-1 Dichtung 26.5 Art. 213776-2 / Dichtung 30 Art. 213782-7 Werkzeughalterdeckel Art. 286292-7 | 196865-7 | |

SERVICE KITS

| Geeignet für Modelle | Inhalt | Bestell-Nr. | Preis inkl. Mwst |
|----------------------|---|-------------|------------------|
| HK0500 | Getriebe Hammerfett 30gr Art. 181490-7 Kohlen CB-113 Art. 191904-8 O Ring 11 Art. 213117-2 / O Ring 14 Art. 213175-8 O Ring 16 Art. 213214-4 / 2x O Ring 16 Art. 213227-5 X Ring 13 Art. 213173-2 Federring 21 Art. 231987-7 Abschlussring 31 Art. 286265-0 | 193397-5 | |
| HK1800 / HK1810 | Getriebe Hammerfett 30gr Art. 181490-7 Kohlen CB-105 Art. 181038-5 2x Stahlkugel 7 Art. 213111-4 2x O Ring 19 Art. 213308-5 2x O Ring 19 Art. 213309-3 Staubabdeckung Art. 421336-8 | 193394-1 | |
| HK1820/L | Getriebe Hammerfett 30gr Art. 181490-7 Kohlen CB-350 Art. 194160-9 O Ring 12 Art. 213128-7 / 2x O Ring 18 Art. 213283-5 Stahlkugel 7 Art. 216022-2 Urethan Ring 26 Art. 262142-0 Abschlussring 38 Art. 286283-8 Gummischeibe 13 Art. 424065-2 | 195194-5 | |
| HM001G | Getriebe Hammerfett 30gr Art. 181490-7 O Ring 23 Art. 213394-6 O Ring 26 Art. 213432-4 2x O-Ring 24 Art. 213958-6 Kunststoffring 28 Art. 213431-6 Federring 25 Art. 231984-3 Werkzeughalterdeckel Art. 286287-0 Haltebolzen Art. 310108-5 | 191N57-7 | |
| HM002G | 2x Gebriebe Hammerfett 30gr Art. 181490-7 O-Ring 35 Art. 213149-9 O-Ring 23 Art. 213394-6 Kunststoffring Art. 213431-6 2x O-Ring 31.5 Art. 213499-2 X-Ring 21 Art. 213980-3 Federring 26 Art. 233973-4 Werkzeughalterdeckel Art. 424165-8 Haltebolzen 310279-8 | 191N77-1 | |
| HM0860C | Getriebe Hammerfett 30gr Art. 181490-7 Kohlen CB-327 Art. 194285-9 O Ring 23 Art. 213394-6 2x O Ring 24 Art. 213958-6 Kunststoffring 28 Art. 213431-6 Haltebolzen Art. 310108-5 Werkzeughalterdeckel Art. 286269-2 | 195204-8 | |
| HM0870C / HM0871C | Getriebe Hammerfett 30gr Art. 181490-7 Kohlen CB-350 Art. 194160-9 O Ring 23 Art. 213394-6 / 2x O Ring 24 Art. 213958-6 O Ring 26 Art. 213432-4 Federring 25 Art. 231984-3 Kunststoffring 28 Art. 213431-6 2x Holtebolzen Art. 310108-5 Werkzeughalterdeckel Art. 286287-0 | 195113-1 | |
| HM1100/C | Getriebe Hammerfett 30gr Art. 181490-7 Kohlen CB-327 Art. 194285-9 O Ring 19 Art. 213311-6 / O Ring 27 Art. 213385-7 2x O Ring 27 Art. 213429-3 / O Ring 28 Art. 213415-4 X Ring 18 Art. 213270-4 / X Ring 19 Art. 213269-9 Werkzeughalterdeckel Art. 286246-4 | 193243-2 | |
| HM1111C | Getriebe Hammerfett 30gr Art. 181490-7 Kohlen CB-175 Art. 195844-2 O Ring 20 Art. 213317-4 / O Ring 28 Art. 213415-4 2x O Ring 27 Art. 213536-2 X Ring 18 Art. 213281-9 Kunststoffring 25 Art. 213392-0 2x Holtebolzen Art. 310178-4 Gummiring 20 Art. 422053-3 Federring Art. 233948-3 Werkzeughalterdeckel Art. 286285-4 | 195260-8 | |

SERVICE KITS

| Geeignet für Modelle | Inhalt | Bestell-Nr. | Preis inkl. Mwst |
|------------------------------|---|-------------|------------------|
| HM1202C | Getriebe Hammerfett 30gr Art. 181490-7 Kohlen CB-155 Art. 181048-2 2x O Ring 23 Art. 213394-6 / 2x O Ring 34 Art. 213485-3 O Ring 36 Art. 213523-1 Urethan Ring 41 Art. 262095-3 2x Kunststoffring 28 Art. 213431-6 Werkzeughalterdeckel Art. 286250-3 | 193391-7 | |
| HM1203C / HM1213C HM1214C | 2x Getriebe Hammerfett 30gr Art. 181490-7 Kohlen CB-175 Art. 195844-2 O Ring 23 Art. 213394-6 / 2x O Ring 31.5 Art. 213499-2 O Ring 35 Art. 213149-9 / O Ring 35.5 Art. 213079-4 X Ring 21 Art. 213980-3 Kunststoffring 28 Art. 213431-6 Gummischeibe 24 Art. 262149-6 Gummischeibe 24 Art. 262148-8 Werkzeughalterdeckel Art. 424165-8 | 195114-9 | |
| HM1304/B | 3x Getriebe Hammerfett 30gr Art. 181490-7 Kohlen CB-204 Art. 191957-7 O Ring 24 Art. 213388-1 / 2x O Ring 44 Art. 213572-8 O Ring 47 Art. 213617-2 X Ring 30 Art. 213443-9 | 195201-4 | |
| HM1307C / HM1317/C/CB | 2x Getriebe Hammerfett 30gr Art. 181490-7 Kohlen CB-175 Art. 195844-2 O Ring 36 Art. 213150-4 / 2x O Ring 42 Art. 213193-6 O Ring 45 Art. 213569-7 X Ring 36 Art. 213192-8 | 195103-4 | |
| HM1801/1810 | 2x Getriebe Hammerfett 30gr Art. 181490-7 Kohlen CB-204 Art. 191957-7 2x O Ring 52 Art. 213666-9 / O Ring 53 Art. 213660-1 O Ring 60 Art. 213667-7 X Ring 40 Art. 213517-6 | 195205-6 | |
| HM1812 | 5x Getriebe Hammerfett 30gr Art. 181490-7 Kohlen CB-218 Art. 197129-2 2x O Ring 56 Art. 213799-0 O Ring 47 Art. 213798-2 X Ring 47 Art. 213797-4 | 197127-6 | |





HARTMETALL KREISSÄGEBLÄTTER

Die Profi-Auswahl für alle Arten von Kreissägen.

Professionelles Zubehör

Das Makita Zubehörprogramm ist eine Mischung aus bewährten und zuverlässigen Produkten, kombiniert mit ausgeklügelten Innovationen. Sorgfältig ausgewählt für die spezifischen Bedürfnisse des Profi-Anwenders.

Ursprünglich entwickelt als optimale Ergänzung des Makita Elektrowerkzeug-Programms, sind die meisten Makita Zubehörteile gleichermaßen auch für die Produkte anderer Elektrowerkzeughersteller geeignet.



HM Sägeblatt-Programm

Eine komplette Auswahl an HM Sägeblättern – entwickelt für Makita-Sägen und bestens geeignet für viele andere Mitbewerber. Hergestellt aus hochwertigem Stahl, produzieren Makita Sägeblätter sauberste Schnitte gepaart mit absolut zuverlässiger Leistung. Jeder Zahn ist perfekt feingeschliffen. Das bedeutet weniger Ausreißen des Materials und garantiert eine saubere Schnittkante.

Das breite Angebot besteht aus 5 verschiedenen Spezifikationen für transportable und stationäre Sägen.

Makita produziert Zubehör höchster Qualität, welches in Kombination mit Profi-Elektrowerkzeug eine effiziente und bewährte Lösung für jede Anforderung darstellt.

MForce: Sägeblätter mit revolutionärem Zahndesign. Mehrere Schneiden pro Zahn, um schnelle und saubere Schnitte zu erzielen.

Makforce: ein umfangreiches Programm von Qualitäts-Sägeblättern, ausgelegt für transportable Sägen. Hartmetallbestückt und mit verlängerter Lebensdauer.

Makblade: eine Auswahl an Sägeblättern für netz- und akkubetriebene Kreissägen, geeignet für alle Hersteller und Modelle. Entwickelt für saubere Schnittführung und hohe Lebensdauer.

Makblade Plus: dämpft Vibrationen und sorgt für leisen Lauf des Sägeblattes, Premium-Sägeblätter für Tischkreis-, Kapp- und Gehrungssägen.

Spezial-Sägeblätter: für spezielle Anwendungen, Maschinen und Materialien. Die eingelöteten Zähne eignen sich beispielsweise für Holz mit Nägeln und Astlöchern, Aluminium und Stahl, Akku-Sägen oder Tauchsägen.

Erklärung des Makita ID Code

| Art des Schnittes | | Sägeblattdurchmesser Ø mm | | Bohrungsdurchmesser Ø mm | | | | | | | |
|--|------------|---------------------------|---|--------------------------|-----------|-------------------------|-----------|-----------|------------------------------------|-----------|--|
| C o Grob | M o Mittel | F o Fein | XF o Extra fein | A o 10 mm | B o 15 mm | C o 15,88 mm | D o 16 mm | E o 20 mm | F o 25,4 mm | G o 30 mm | |
| Sägeblatt-Typ | | | Sägeblatt-Spezialtypen | | | Anzahl der Zähne | | | Spezial-Eigenschaften | | |
| MS o Kapp- und Gehrungssäge CS o Handkreissäge TS o Tischkreissäge BSS o Speziell für BSS610/DSS610 CMS o Akku-Kapp- und Gehrungssäge CC o Akku-Handkreissäge CCP o Akku-Tauchsäge CSP o Tauchsäge MCS o Metallkreissäge | | | X o MForce E o Eingebettete Schneiden A o Aluminium | | | 100 24 64 | | | L o Laserschlitzz für ruhigen Lauf | | |

Beispiele:

MSXF305100GL : Kapp- und Gehrungssäge - Extra feiner Schnitt - 305 mm Blattdurchmesser - 100 Zähne - 30 mm Bohrdurchmesser - Laserschlitzz

CCM15024A : Akku-Handkreissäge - Mittlerer Schnitt - 150 mm Blattdurchmesser - 24 Zähne - 10 mm Bohrdurchmesser

TSA20064G : Tischkreissäge - Aluminium - 200 mm Blattdurchmesser - 64 Zähne - 30 mm Bohrdurchmesser

HM KREISSÄGEBLÄTTER – ZAHNFORMEN



ATB

(Alternating Top Bevel)

Die am häufigsten vorkommende Zahnform.

Einsatzbereich: Hart- und Weichholz, Sperrholzplatten, Spanplatten und Metall.

ATBR: Mit dem Räumzahn um den Schnitt im Holz sauber zu halten.

Hi-ATB: Stärker abgegrägte Zahnflanken; für extrem feine Schnitte, allerdings langamer Vorwärtsschritt.

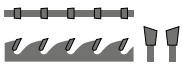

ATAF

(Alternating Top Alternating Face)

Mit diesem Blatt sind feinere Querschnitte möglich.

Einsatzbereich: Beschichtete und furnierte Spanplatten, Plastikplatten, Hart- und Weichholz

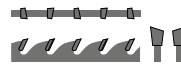

ATAFR

(Alternating Top Alternating Face + Raker)

Selbes Blatt wie ATAF, jedoch mit zusätzlichem Räumzahn um den Schnitt sauber zu halten.

Einsatzbereich: Sehr saubere Schnitte, exakte Schnittkanten

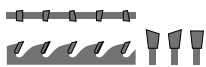

MFORCE

„M-style“ Zähne haben mehr Schneidkanten und erzielen dadurch einen sehr sauberen Schnitt.

Mit einem 24 Zahn „MForce“ Sägeblatt kann nahezu das selbe Ergebnis erreicht werden, welches Sie auch mit einem herkömmlichen 48 Zahn Sägeblatt erreichen würden.

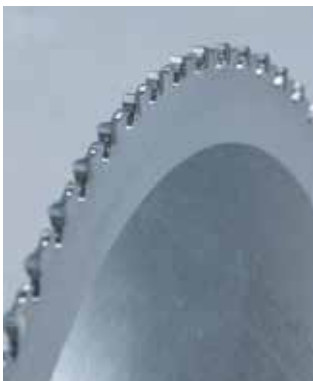
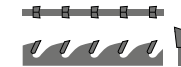

FTG

(Flat Top Grind)

Grobes Schnittbild, für Roh-zuschneite.

Einsatzbereich: Auftrennen von Hart- und Weichholz

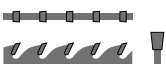

TCG

(Triple Chip Grind)

Eine robuste Zahnform mit dem Hauptzweck harte Materialien zu schneiden. Die trapezförmigen Zähne in Verbindung mit Räumzähnen bieten sehr lange Haltbarkeit im Vergleich zu scharfkantigen ATAF oder ATB Sägeblättern.

Einsatzbereich: Aluminium, Laminat, Harthölzer und Verbundwerkstoffe wie CORIAN®

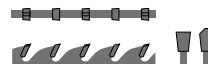

MTCG

(Modified Triple Chip Grind)

Ähnlich wie TCG, jedoch nur wechselseitig angefast.

Einsatzbereich: Stahlprofile, Rohre, Bleche, usw.



SMTCG

(Stainless Modified Triple Chip Grind)

Weiterentwickelte Version der MTCG Zahnform um gesteigerten Ansprüchen gerecht zu werden.

Einsatzbereich: Rostfreier Stahl, Sandwichpaneele, Stahlprofile, Rohre, Bleche, usw.

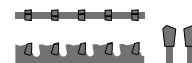

EFFICUT SÄGEBLÄTTER FÜR HOLZ

FÜR AKKU-SÄGEN

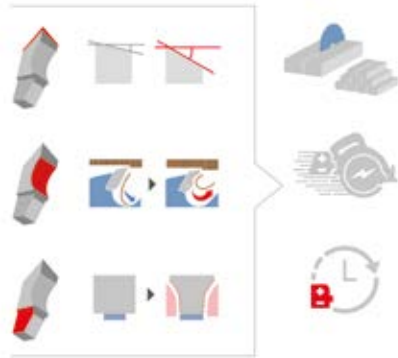

EFFICUT HOLZ - FÜR KAPP- UND GEHRUNGSSÄGEN



| Blatt / Bohr Ø (mm) | Zähne | ID Nummer | Zahn- Stärke (mm) | Blattstärke (mm) | Winkel° | max. Drehz hI | Bestell-Nr. | Preis inkl. Mwst |
|------------------------|-------|--------------|-------------------------|---------------------|---------|------------------|-------------|---------------------|
| 190/20 | 45 | CMSM19045E | 1,85 | 1,35 | 10 | 8'040 | E-11184 | |
| 190/20 | 60 | CMSF19060E | 1,85 | 1,35 | 10 | 8'040 | E-11190 | |
| 216/30 | 45 | CMSM21645G | 2,00 | 1,5 | 10 | 7'070 | E-06971 | |
| 216/30 | 60 | CMSF21660G | 2,00 | 1,5 | 10 | 7'070 | E-08903 | |
| 216/30 | 80 | CMSXF21680G | 2,00 | 1,5 | 10 | 7'070 | E-08919 | |
| 260/30 | 45 | CMSM26045G | 2,15 | 1,65 | 10 | 5'870 | B-64630 | |
| 260/30 | 60 | CMSF26060G | 2,15 | 1,65 | 10 | 5'870 | B-67284 | |
| 260/30 | 80 | CMSXF26080G | 2,15 | 1,65 | 10 | 5'870 | B-67290 | |
| 305/30 | 60 | CMSM30560G | 2,15 | 1,65 | 10 | 5'000 | B-67309 | |
| 305/30 | 80 | CMSF30580G | 2,15 | 1,65 | 10 | 5'000 | B-67315 | |
| 305/30 | 100 | CMSXF305100G | 2,15 | 1,65 | 10 | 5'000 | B-67321 | |

EFFICUT SÄGEBLÄTTER FÜR HOLZ

EFFICUT HOLZ - FÜR HANDKREISSÄGEN UND EINTAUCHSÄGEN



| Blatt / Bohr Ø (mm) | Zähne | ID Nummer | Zahn-Stärke (mm) | Blattstärke (mm) | Winkel° | max. Dreha hl | Bestell-Nr. | Preis inkl. MwSt |
|---------------------|-------|-------------|------------------|------------------|---------|---------------|-------------|------------------|
| 165/20** | 25 | CCM16525E | 1,4 | 1,0 | 23 | 9'250 | B-62985 | |
| 165/20 | 56 | CCXF16556EL | 1,45 | 1,0 | 23 | 9'250 | B-57336 | |
| 185/30 | 24 | CCM18524G | 1,45 | 1,0 | 23 | 8'250 | E-08682 | |
| 190/30 | 24 | CCM19024G | 1,45 | 1,0 | 23 | 8'040 | B-64191 | |
| 190/30 | 45 | CCF19045G | 1,45 | 1,0 | 23 | 8'040 | B-68638 | |
| 235/30 | 24 | CCM23524G | 2,2 | 1,5 | 20 | 6'500 | E-01915 | |
| 270/30 | 24 | CCC27024G | 2,15 | 1,5 | 23 | 5'850 | E-12946 | |

** Blattzeichnung für Maschinen mit Blatt links von der Hand (z.B. DHS680)

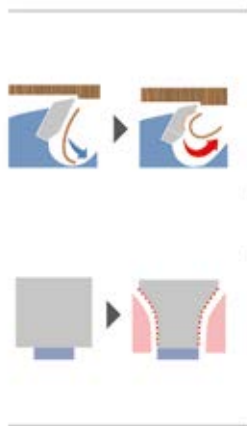

EFFICUT WPC - FÜR KAPP- UND GEHRUNGSSÄGEN

WPC = Wood Plastic Composite = naturfaserverstärkter Kunststoff
Ideal für Terrassendielen aus Verbundwerkstoffe z.B.



| Blatt / Bohr Ø (mm) | Zähne | ID Nummer | Zahn-Stärke (mm) | Blattstärke (mm) | Winkel° | max. Dreha hl | Bestell-Nr. | Preis inkl. MwSt |
|---------------------|-------|-------------|------------------|------------------|---------|---------------|-------------|------------------|
| 216/30 | 60 | CMSF21660GL | 2,00 | 1,5 | 8 | 7'070 | E-12267 | |
| 260/30 | 75 | CMSF26075GL | 2,15 | 1,65 | 8 | 5'870 | E-12273 | |

SPECIALIZED SÄGEBLÄTTER



FÜR AKKU-SÄGEN



Premium Sägeblätter speziell für Akku Sägen, schont den Akku und schützt den Motor. Geeignet zur Holzbearbeitung und erhältlich für alle gängigen Modelle - natürlich in bewährter Makita Qualität!

Extra dünner, perfekt ausgerichteter Grundkörper aus Stahl für exakten Geradeauslauf.

Zahndesign für universelle Schnitte in Holz. Präzise feingeschliffene HM-Schneiden für einfache, reibungslose Schnitte und eine lange Lebensdauer.



Für Handkreissägen

| Blatt / Bohr Ø (mm) | Zähne | ID Nummer | Zahn-Stärke (mm) | Blatt-stärke (mm) | Winkel° | Zahn-form | Quer-schnitt | Längs-schnitt | max. Dreh-a hl | Material Typ | Bestell-Nr. | Preis inkl. MwSt |
|---------------------|-------|-------------|------------------|-------------------|---------|-----------|--------------|---------------|----------------|--------------|-------------|------------------|
| 85/15 | 20 | CCF8520B | 1,0 | 0,7 | 10 | ATB | * | * | 2'240 | Holz | B-32932 | |
| 85/15 | 24 | CCXF8524B | 1,0 | 0,7 | 7 | ATAF | * | * | 2'240 | Laminat | B-33819 | |
| 165/20 | 24 | CCC16524E | 1,5 | 1,0 | 20 | ATAF | * | * | 4'770 | Holz | B-32910 | |
| 165/20 | 40 | CCM16540E | 1,6 | 1,0 | 18 | ATAF | * | * | 4'770 | Holz | B-32954 | |
| 165/20** | 44 | CCM16544E | 1,45 | 1,0 | 23 | ATAF | * | * | 6'500 | Holz | B-53752 | |
| 165/20 | 52 | CCXF16552EL | 1,45 | 1,0 | 5 | TCG | * | * | 6'500 | Laminat | B-33831 | |
| 190/30 | 24 | CCC19024G | 2,0 | 1,4 | 20 | ATAF | * | * | 3'000 | Holz | B-32926 | |

** Blattzeichnung für Maschinen mit Blatt links von der Hand (z.B. DHS680)

Für Kapp- und Gehrungssägen



| Blatt / Bohr Ø (mm) | Zähne | ID Nummer | Zahn-Stärke (mm) | Blatt-stärke (mm) | Winkel° | Zahn-form | Quer-schnitt | Längs-schnitt | max. Dreh-a hl | Material Typ | Bestell-Nr. | Preis inkl. MwSt |
|---------------------|-------|------------|------------------|-------------------|---------|-----------|--------------|---------------|----------------|--------------|-------------|------------------|
| 190/20 | 24 | CMSC19024E | 1,9 | 1,4 | -18 | ATAF | * | | 3'000 | Holz | B-33657 | |
| 190/20 | 40 | CMSM19040E | 1,9 | 1,4 | 10 | ATAF | * | | 3'000 | Holz | B-33663 | |

Für Eintauchsägen



| Blatt / Bohr Ø (mm) | Zähne | ID Nummer | Zahn-Stärke (mm) | Blatt-stärke (mm) | Winkel° | Zahn-form | Quer-schnitt | Längs-schnitt | max. Dreh-a hl | Material Typ | Bestell-Nr. | Preis inkl. MwSt |
|---------------------|-------|--------------|------------------|-------------------|---------|-----------|--------------|---------------|----------------|--------------------|-------------|------------------|
| 165/20 | 28 | CCPM16528E | 2,0 | 1,4 | 15 | ATB | * | * | 9'250 | Holz | B-56758 | |
| | 48 | CCPF16548EL | 2,0 | 1,4 | 5 | TCG | * | * | 9'250 | CORIAN® | B-56801 | |
| | 56 | CCPA16556EL | 2,0 | 1,4 | -3 | TCG | * | * | 9'250 | Alu | B-56770 | |
| | 60 | CCPXF16560EL | 2,0 | 1,4 | 5 | Hi-ATB | * | * | 9'250 | Holz, MDF, Laminat | B-56786 | |

MAKBLADE PLUS SÄGEBLÄTTER FÜR HOLZ



Für Tischkreis-, Kapp- und Gehrungssägen

Die "Makblade Plus" Sägeblätter für Kapp- und Gehrungssägen bzw. Tischkreissägen besitzen eine einzigartige, patentierte Technologie. Entwickelt um einen gedämpften und leisen Lauf zu gewährleisten. Ein kaum vibrierendes Sägeblatt ermöglicht eine exakte Schnittführung und reduziert ein Verbiegen des Sägeblattes. Die HM bestückten Zähne haben dadurch eine erheblich längere Lebensdauer.

Die Verwendung eines speziellen Grundkörpers ermöglicht ein sehr schmales Sägeblatt und feinere Schnitte. Vibrationsdämpfungssystem bestehend aus einer Kunstharzfällung in einem lasergeschnittenen Schlitz.

Speziell beschichtet für extrem wenig Reibung, sanften Vorschub und Schutz gegen Korrosion und Harz.

| Blatt / Bohr Ø (mm) | Zähne | ID Nummer | Zahn-Stärke (mm) | Blatt-stärke (mm) | Winkel° | Zahn-form | Quer-schnitt | Längs-schnitt | max. Dreh-zahl | Material Typ | Bestell-Nr. | Preis inkl. MwSt |
|---------------------|-------|--------------|------------------|-------------------|---------|-----------|--------------|---------------|----------------|--------------|-------------|------------------|
| 165/20 | 64 | CMSXF16564EL | 1,9 | 1,4 | 10 | ATAF | * | | 9'250 | Bois | B-56518 | |
| 190/20 | 24 | MSC19024EL | 2,2 | 1,6 | 5 | ATB | * | | 8'040 | Holz | B-32437 | |
| 190/20 | 60 | MSF19060EL | 2 | 1,4 | 5 | ATAF | * | | 8'040 | Holz | B-32580 | |
| 216/30 | 24 | MSC21624GL | 2,4 | 1,6 | 5 | ATB | * | | 7'070 | Holz | B-32443 | |
| 216/30 | 40 | MSM21648GL | 2,4 | 1,6 | 5 | ATAF | * | | 7'070 | Bois | B-32465 | |
| 216/30 | 60 | MSM21660GL | 2,1 | 1,6 | 5 | ATAF | * | | 7'070 | Holz | B-32502 | |
| 216/30 | 80 | MSXF21680GL | 2,8 | 1,8 | 5 | ATAF | * | | 7'070 | Holz | B-32627 | |
| 255/30 | 32 | MSC25532GL | 2,3 | 1,8 | 5 | ATB | * | | 5'990 | Holz | B-32459 | |
| 255/30 | 40 | MSM25540GL | 2,4 | 1,8 | 5 | ATAF | * | | 5'990 | Holz | B-32471 | |
| 255/30 | 60 | MSM25560GL | 2,3 | 1,8 | 5 | ATAF | * | | 5'990 | Holz | B-32518 | |
| 255/30 | 72 | MSF25572GL | 2,4 | 1,8 | 5 | ATAF | * | | 5'990 | Holz | B-32596 | |
| 260/30 | 40 | MSM26040GL | 2,3 | 1,8 | 5 | ATAF | * | | 5'870 | Holz | B-32487 | |
| 260/30 | 48 | TSM26048GL | 2,8 | 1,8 | 20 | ATB | * | * | 5'870 | Holz | B-33495 | |
| 260/30 | 70 | MSM26070GL | 2,3 | 1,8 | 5 | ATAF | * | | 5'870 | Holz | B-32530 | |
| 260/30 | 80 | MSF26080GL | 2,3 | 1,8 | 5 | ATAF | * | | 5'870 | Holz | B-32605 | |
| 260/30 | 80 | TSF26080GL | 2,8 | 1,8 | 15 | ATAFR | * | * | 5'870 | Holz | B-32655 | |
| 305/30 | 40 | MSM30540GL | 2,3 | 1,8 | 5 | ATAF | * | | 5'000 | Holz | B-32493 | |
| 305/30 | 60 | MSM30560GLA | 2,6 | 2 | 5 | ATAF | * | | 5'000 | Holz | B-32552 | |
| 305/30 | 70 | MSM30570GL | 2,5 | 1,9 | | ATAF | * | | 5'000 | Holz | B-32568 | |
| 305/30 | 80 | MSF30580GL | 2,3 | 1,8 | 5 | ATAF | * | | 5'000 | Holz | B-32611 | |
| 305/30 | 100 | MSXF305100GL | 2,3 | 1,8 | 5 | ATAF | * | | 5'000 | Holz | B-32649 | |

MAKFORCE SÄGEBLÄTTER FÜR HOLZ



Für Handkreissägen

Voll gehärtete und exakt ausgerichtete Sägeblätter absorbieren Schläge und sorgen für Spurtreue.

HM-Schneiden der Extraklasse mit geringem Verschleiss für lange Lebensdauer.

Schmale Sägeblätter sorgen für geringen Verschleiss und gewährleisten einen sanften Vorschub.



| Blatt / Bohr Ø (mm) | Zähne | ID Nummer | Zahn- Stärke (mm) | Blatt- stärke (mm) | Winkel° | Ring Ø (mm) | Zahnform | Quer- schnitt | Längs- schnitt | max. Dreh- zahl | Material Typ | Bestell-Nr. | Preis inkl. Mwst |
|------------------------|-------|------------|-------------------------|--------------------------|---------|-------------------|----------|------------------|-------------------|-----------------------|-----------------|-------------|------------------------|
| 165/20 | 10 | CSC16510E | 2 | 1,4 | 20 | | FTG | * | * | 9'250 | Holz | B-32100 | |
| 190/30 | 12 | CSC19012G | 2 | 1,4 | 20 | 20 | FTG | * | * | 8'040 | Holz | B-32144 | |
| 190/30 | 24 | CSM19024G | 2,2 | 1,4 | 20 | 20 | ATB | * | * | 8'040 | Holz | B-32247 | |
| 190/30 | 40 | CSM19040G | 2,2 | 1,4 | 20 | 20 | ATB | * | * | 8'040 | Holz | B-32340 | |
| 190/30 | 60 | CSXF19060G | 2,2 | 1,4 | 15 | 20 | ATAF | * | * | 8'040 | Holz | B-32390 | |
| 210/30 | 24 | CSM21024G | 2,4 | 1,6 | 20 | | ATB | * | * | 7'300 | Holz | B-32253 | |
| 210/30 | 40 | CSM21040G | 2,4 | 1,6 | 20 | | ATB | * | * | 7'300 | Holz | B-32356 | |
| 235/30 | 18 | CSC23518G | 2,6 | 1,6 | 20 | | ATB | * | * | 6'500 | Bois | B-32166 | |
| 235/30 | 24 | CSM23524G | 2,3 | 1,6 | 20 | | ATB | * | * | 6'500 | Holz | B-32275 | |
| 235/30 | 40 | CSM23540G | 2,6 | 1,6 | 20 | | ATB | * | * | 6'500 | Holz | B-32362 | |
| 235/30 | 60 | CSXF23560G | 2,8 | 1,8 | 15 | | ATAF | * | * | 6'500 | Holz | B-32415 | |
| 270/30 | 24 | CSC27024G | 2,6 | 1,8 | 20 | | ATB | * | * | 5'650 | Holz | B-32172 | |
| 270/30 | 40 | CSM27040G | 2,6 | 1,6 | 20 | | ATB | * | * | 5'650 | Holz | B-32378 | |
| 270/30 | 60 | CSXF27060G | 2,8 | 1,8 | 15 | 20 | ATAF | * | * | 5'650 | Holz | B-32409 | |
| 355/30 | 24 | CSC35524G | 3 | 2,2 | 20 | | ATB | * | * | 4'300 | Holz | B-32188 | |
| 355/30 | 40 | CSM35540G | 3 | 2,2 | 20 | | ATB | * | * | 4'300 | Holz | B-32281 | |
| 355/30 | 60 | CSXF35560G | 2,8 | 1,8 | 15 | | ATAF | * | * | 4'300 | Holz | B-32421 | |
| 355/30 | 60 | CSM35560G | 3 | 2,2 | 20 | | ATB | * | * | 4'300 | Holz | B-32384 | |

SPECIALIZED SÄGEBLÄTTER



MIT EINGELÖTETEN SCHNEIDEZÄHNEN



Entwickelt für Makita und andere Hersteller, zeichnen sich Sägeblätter mit eingelöteten Zähnen (auch Tiefzahn-Sägeblätter genannt) durch hervorragende Lebensdauer aus. Tiefzahn - Sägeblätter besitzen eine sehr starke Verbindung zwischen Schneide und Sägeblattkörper.

Astlöcher, Nägel und Schrauben stellen für dieses Spezialsägeblatt keine Herausforderung dar. Speziell für altes Bauholz und Abrissarbeiten.

Schneidet Nägel und Knoten.
Extrem robust und langlebig.
Ausgedehnte Serviceintervalle und hohe Nutzbarkeit.

Für Handkreissägen

| Blatt / Bohr Ø (mm) | Zähne | ID Nummer | Zahn-Stärke (mm) | Blatt-stärke (mm) | Winkel° | Zahn-form | Quer-schnitt | Längs-schnitt | max. Dreh-a hl | Material Typ | Bestell-Nr. | Preis inkl. MwSt |
|---------------------|-------|------------|------------------|-------------------|---------|-----------|--------------|---------------|----------------|--------------|-------------|------------------|
| 165/20 | 16 | CSCE16516E | 2 | 1,25 | 23 | ATB | * | * | 9'250 | Holz | B-33037 | |
| 165/20 | 24 | CSME16524E | 2 | 1,25 | 23 | ATB | * | * | 9'250 | Holz | B-33093 | |
| 165/20 | 40 | CSME16540E | 2 | 1,25 | 18 | ATB | * | * | 9'250 | Holz | B-33168 | |
| 190/30 | 16 | CSCE19016G | 2 | 1,25 | 23 | ATB | * | * | 8'040 | Holz | B-33059 | |
| 190/30 | 24 | CSME19024G | 2 | 1,25 | 23 | ATB | * | * | 8'040 | Holz | B-33118 | |
| 190/30 | 40 | CSME19040G | 2 | 1,25 | 23 | ATB | * | * | 8'040 | Holz | B-33180 | |
| 210/30 | 18 | CSCE21018G | 1,9 | 1,4 | 23 | ATB | * | * | 7'300 | Holz | B-33065 | |
| 210/30 | 24 | CSME21024G | 1,9 | 1,4 | 23 | ATB | * | * | 7'300 | Holz | B-33124 | |
| 235/30 | 20 | CSCE23520G | 2,3 | 1,6 | 25 | ATB | * | * | 6'500 | Holz | B-33071 | |
| 235/30 | 24 | CSME23524G | 2,3 | 1,6 | 23 | ATB | * | * | 6'500 | Holz | B-33130 | |
| 235/30 | 48 | CSME23548G | 2,3 | 1,6 | 18 | ATB | * | * | 6'500 | Holz | B-33196 | |
| 270/30 | 24 | CSME27024G | 2,6 | 1,8 | 23 | ATB | * | * | 5'650 | Holz | B-33146 | |
| 270/30 | 40 | CSME27040G | 2,6 | 1,8 | 18 | ATB | * | * | 5'650 | Holz | B-33205 | |
| 270/30 | 60 | CSME27060G | 2,6 | 1,8 | 18 | ATB | * | * | 5'650 | Holz | B-33211 | |
| 355/30 | 24 | CSCE35524G | 3 | 2,2 | 23 | ATB | * | * | 4'300 | Holz | B-33087 | |
| 355/30 | 40 | CSME35540G | 3 | 2,2 | 23 | ATB | * | * | 4'300 | Bois | B-33152 | |
| 355/30 | 60 | CSME35560G | 3 | 2,2 | 18 | ATB | * | * | 4'300 | Holz | B-33227 | |

Für Kapp- und Gehrungssäge



| | | | | | | | | | | | | |
|--------|------------|-----|----|-----|---|------|---|---|-------|------|---------|--|
| 190/20 | MSME19040E | 2 | 40 | 1,4 | 5 | ATB | * | * | 8'040 | Holz | B-42379 | |
| 260/30 | MSME26064G | 2,3 | 64 | 1,8 | 5 | ATAF | * | * | 5'870 | Holz | B-42391 | |
| 305/30 | MSCE30532G | 2,3 | 32 | 1,8 | 5 | ATAF | * | * | 5'000 | Holz | B-42400 | |

SPECIALIZED SÄGEBLÄTTER



FÜR ELEKTRO-EINTAUCHSÄGEN



Speziell entwickelt für Eintauchsägen mit patentiertem Vibrationsdämpfungs-System. Läuft ruhig und taucht ohne Mühe in das Material ein. Die Verwendung eines speziellen Grundkörpers ermöglicht ein sehr schmales Sägeblatt und feinere Schnitte.

| Blatt / Bohr Ø (mm) | Zähne | ID Nummer | Zahnstärke (mm) | Blattstärke (mm) | Winkel° | Zahnform | Querschnitt | Längsschnitt | max. Drehzahl | Material Typ | Bestell-Nr. | Preis inkl. MwSt |
|---------------------|-------|-------------|-----------------|------------------|---------|----------|-------------|--------------|---------------|--------------|-------------|------------------|
| 165/20 | 28 | CSP16528E | 2,2 | 1,6 | 15 | ATB | * | * | 9'250 | Holz | B-33009 | |
| 165/20 | 56 | CCPA16556EL | 2,4 | 1,7 | -3 | TCG | * | * | 9'250 | Aluminium | B-56770 | |

FÜR LAMINAT - MIT GEHRUNGSSÄGE



| Blatt / Bohr Ø (mm) | Zähne | ID Nummer | Zahnstärke (mm) | Blattstärke (mm) | Winkel° | Zahnform | max. Drehzahl | Material Typ | Bestell-Nr. | Preis inkl. MwSt |
|---------------------|-------|-------------|-----------------|------------------|---------|----------|---------------|--------------|-------------|------------------|
| 216/30 | 72 | MSXF21672GL | 2,5 | 1,8 | 5 | TCG | 7'070 | Laminat | B-33853 | |
| 260/30 | 84 | MSXF26084GL | 2,5 | 1,8 | 5 | TCG | 5'870 | Laminat | B-33875 | |

FÜR SCHWIERIGE EINSÄTZE AUF BAUSTELLEN MIT HANDKREISSÄGE



Speziell entwickelt für grobe Einsätze auf Baustellen. Das Blatt verfügt über eingebettete Schneiden und ist äusserst robust ausgelegt. Schneidet mühelos alle Arten von Holz inkl. Nägel und Betonrückstände.

| Blatt / Bohr Ø (mm) | Zähne | ID Nummer | Zahnstärke (mm) | Blattstärke (mm) | Zahnform | Querschnitt | Längsschnitt | max. Drehzahl | Material Typ | Bestell-Nr. | Preis inkl. MwSt |
|---------------------|-------|------------|-----------------|------------------|----------|-------------|--------------|---------------|--------------|-------------|------------------|
| 190/30 | 12 | CSCE19012G | 2,6 | 1,6 | FTG | * | * | 8'040 | Holz | B-33554 | |
| 235/30 | 16 | CSCE23516G | 2,8 | 1,8 | FTG | * | * | 6'500 | Holz | B-33560 | |

FÜR SANDWICHPANELEE MIT HANDKREISSÄGE



Spezielles Kaltschnittsägeblatt eigens entwickelt zum sauberen Auftrennen von Sandwichpaneelen.

| Blatt / Bohr Ø (mm) | Zähne | ID Nummer | Zahnstärke (mm) | Blattstärke (mm) | Zahnform | max. Drehzahl | Material Typ | Bestell-Nr. | Preis inkl. MwSt |
|---------------------|-------|------------|-----------------|------------------|----------|---------------|-----------------|-------------|------------------|
| 235/30 | 50 | CSF23550GL | 2,2 | 1,8 | SMTCG | 6'500 | Sandwichpaneele | B-33582 | |
| 270/30 | 60 | CSF27060GL | 2,4 | 2,0 | SMTCG | 5'650 | Sandwichpaneele | B-33598 | |
| 355/30 | 80 | CSF35580GL | 2,6 | 2,2 | SMTCG | 4'300 | Sandwichpaneele | B-33607 | |

SPECIALIZED SÄGEBLÄTTER



DIAMANTBESETZT PCD FÜR FASERZEMENT - MIT KREISSÄGE

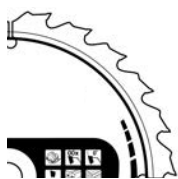

Ein extra-starkes Makita Faserzement-Sägeblatt mit Polykristallin-Diamant Zähne. Dieses Kreissägeblatt wurde speziell zum Sägen von Faserzementplatten entwickelt. Die Zähne sind flach und mit einer zusätzlichen Schicht aus polykristallinem Diamant (PCD) besetzt. PCD ist ein Verbund aus Diamantpartikeln und Metallbinder.

Diese Zusammensetzung ist gegenüber quarzhaltigem Material wie Zement widerstandsfähiger und gewährleistet, dass diese Klinge eine längere Lebensdauer hat als gewöhnliche Sägeblätter mit Hartmetallzähnen. Sie können mit diesem Sägeblatt auch Polyester-Glasfaser sägen.

| Blatt / Bohr Ø (mm) | Zähne | ID Nummer | Zahn- stärke (mm) | Blatt- stärke (mm) | Winkel° | Zahn- form | max. Dreha hl | Material Typ | Bestell-Nr. | Preis inkl. Mwst |
|------------------------|-------|-------------|-------------------------|--------------------------|---------|---------------|------------------|-----------------|-------------|------------------------|
| 165/20 | 4 | CSC1654EPCD | 2,3 | 1,6 | 12 | FTG | 9'250 | Faserzement | B-33685 | |



EFFICUT SÄGEBLÄTTER FÜR ALUMINIUM

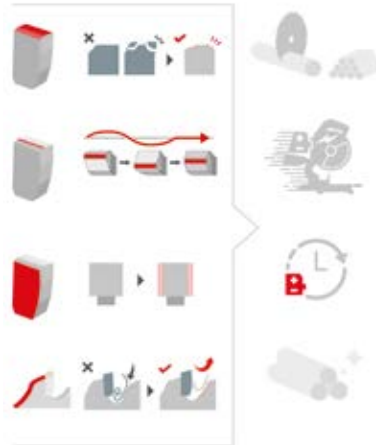

| Blatt / Bohr Ø (mm) | Zähne | ID Nummer | Zahn-Stärke (mm) | Blattstärke (mm) | Winkel° | max. Drehzahl | Material Typ | Bestell-Nr. | Preis inkl. MwSt. |
|---------------------|-------|-------------|------------------|------------------|---------|---------------|--------------|-------------|-------------------|
| 165/20 | 54 | CMSA16554EL | 1,50 | 1,15 | -3 | 9'250 | Aluminium | E-16760 | |
| 185/30 | 60 | CCA18560GL | 1,70 | 1,35 | | 8'250 | Aluminium | E-16813 | |
| 216/30 | 63 | CMSA21660GL | 1,85 | 1,50 | | 7'070 | Aluminium | E-16916 | |
| 260/30 | 81 | CMSA26081G | 1,5 | 1,85 | -3 | 5'870 | Aluminium | E-06323 | |



Siehe Sägeblätter für Metall-Trennsägen, auf Seite 168



SPECIALIZED SÄGEBLÄTTER FÜR ALUMINIUM



Sägeblätter für Handkreis-, Tischkreis-, Kapp- und Gehrungssägen und mit ausgezeichneter Schnittperformance in Alu, Kupfer, Blech, Bronze und andere nicht-eisenhaltige Metalle. Die Sägeblätter sind des weiteren sehr gut zum Schneiden von Plastik und Laminatböden geeignet.

Extra dünn, perfekt ausgerichteter Grundkörper aus Stahl für exakten Geradeauslauf.

Exzellentes Schneidverhalten in nicht eisenhaltige Metalle wegen speziellem Zahnprofil.

Ausgezeichnete Schnittleistung in Laminatböden.

Für Handkreis- und Tischkreissägen



| Blatt / Bohr Ø (mm) | Zähne | ID Nummer | Zahn-Stärke (mm) | Blatt-stärke (mm) | Winkel° | Ring Ø (mm) | Zahn-form | max. Drehh hl | Material Typ | Bestell-Nr. | Preis inkl. MwSt. |
|---------------------|-------|-------------|------------------|-------------------|---------|-------------|-----------|---------------|--------------|-------------|-------------------|
| 165/20 | 60 | CMSA16560EL | 1,8 | 1,2 | | | TCG | 9'250 | Aluminium | B-56568 | |
| 190/30 | 60 | CSA19060G | 2,4 | 1,8 | | 20 | TCG | 8'040 | Aluminium | B-33261 | |
| 235/30 | 80 | CSA23580G | 2,4 | 1,8 | | | TCG | 6'500 | Aluminium | B-33277 | |
| 250/30 | 80 | TSA25080G | 2,8 | 2,2 | | | TCG | 6'110 | Aluminium | B-33370 | |
| 260/30 | 80 | TSA26080G | 2,8 | 2,2 | | | TCG | 5'870 | Aluminium | B-33386 | |
| 350/30 | 100 | TSA350100G | 3,2 | 2,6 | | | TCG | 4'360 | Aluminium | B-33401 | |
| 355/30 | 120 | | 3,0 | 2,4 | -5 | 25 | TCG | 4'360 | Aluminium | B-12522 | |

Für Kapp- und Gehrungssägen



| Blatt / Bohr Ø (mm) | Zähne | ID Nummer | Zahn-Stärke (mm) | Blatt-stärke (mm) | Winkel° | Ring Ø (mm) | Zahn-form | max. Drehh hl | Material Typ | Bestell-Nr. | Preis inkl. MwSt. |
|---------------------|-------|------------|------------------|-------------------|---------|-------------|-----------|---------------|--------------|-------------|-------------------|
| 190/20 | 60 | MSA19060E | 2,0 | 1,4 | -5 | | TCG | 8'040 | Aluminium | B-33283 | |
| 216/30 | 64 | MSA21664G | 2,2 | 1,6 | -5 | | TCG | 7'070 | Aluminium | B-33299 | |
| 260/30 | 80 | MSA26080G | 2,3 | 1,8 | -5 | | TCG | 5'870 | Aluminium | B-33320 | |
| 260/30 | 100 | MSA260100G | 2,3 | 1,6 | -5 | | TCG | 5'870 | Aluminium | B-33336 | |
| 305/30 | 80 | MSA30580G | 2,3 | 1,8 | -5 | | TCG | 5'000 | Aluminium | B-33342 | |
| 305/30 | 100 | MSA305100G | 2,3 | 1,8 | -5 | | TCG | 5'000 | Aluminium | B-33358 | |

REDUZIERRINGE



| Masse (mm) | Stärke (mm) | Bestell-Nr. | Preis inkl. MwSt. |
|------------|-------------|-------------|-------------------|
| 30 – 20 | 1,2 | B-21026 | |
| 30 – 20 | 1,4 | B-21032 | |
| 30 – 20 | 1,8 | B-21048 | |
| 30 – 25 | 1,6 | B-21054 | |

MODELLBEZOGENE KREISSÄGEBLÄTTER (ORIGINAL ODER GLEICHWERTIG)

| Modelle | Blatt / Bohr Ø (mm) | Zähne | Zahnstärke (mm) | Winkel° | Bestell-Nr. | Preis inkl. Mwst. |
|---------------------------------|------------------------|-------|--------------------|---------|-------------|-------------------------|
| 5621RDW / BSS610 / DHS680 | 165/20 | 24 | 1.5 | 20 | B-32910 | |
| BHS630 / DHS630 / DHS660 | 165/20 | 25 | 1,4 | 23 | B-62985 | |
| DLS600 | 165/20 | 64 | | | B-56487 | |
| SP6000 | 165/20 | 48 | 2,2 | 8 | B-07353 | |
| SP6001G / DSP600 / DSP601 | 165/20 | 56 | 1,45 | 23 | B-57336 | |
| 5604R / HS6101 / HS6601 | 165/20 | 10 | 2,0 | 20 | B-32100 | |
| BLS713 | 190/20 | 40 | | | A-86147 | |
| DHS782 / DHS783 | 190/30 | 24 | 1,45 | 23° | B-64191 | |
| HS7101 / HS7601 / HS7611 | 190/30 | 12 | 2,0 | 15 | B-31974 | |
| DHS710 / HS7100 / 5704R / 5705R | 190/30 | 12 | 2,0 | 20 | B-32144 | |
| 5017RKB | 190/30 | 24 | 2,0 | 20 | A-87258 | |
| DLS714 / LS0714 | 190/20 | 24 | 2,2 | 5 | B-32708 | |
| 5008MG | 210/30 | 24 | 2,4 | 20 | B-32253 | |
| LS0815FL(N) / LS0816F / BLS820 | 216/30 | 48 | 2,4 | 5 | B-32465 | |
| DHS900 / DHS901 / HS009G | 235/30 | 24 | 2,2 | 20 | E-01909 | |
| 5903R | 235/30 | 20 | 2,3 | 20 | A-89866 | |
| DLS111 | 260/30 | 45 | 2,15 | | B-64630 | |
| MLT100 | 260/30 | 40 | 2,3 | 40 | B-05072 | |
| 2704 | 260/30 | 24 | 2,3 | 20 | B-17712 | |
| LS1040FS | 260/30 | 32 | 2,3 | 5 | B-32459 | |
| LS1110F | 260/30 | 40 | 2,6 | 18 | D-77322 | |
| LF1000 / LH1040F | 260/30 | 60 | 2,4 | 15 | D-46408 | |
| LS1013L / LS1018 / LS1019L | 260/30 | 70 | 2,3 | 5 | B-04597 | |
| LS1016L | 260/30 | 60 | 2,3 | | B-11019 | |
| HS011G | 270/30 | 24 | 2,15 | 23 | E-12946 | |
| 5103R / HS0600 | 270/30 | 18 | 2,6 | 20 | B-12859 | |
| DLS211 / LS1219L / LS003G | 305/30 | 60 | 2,15 | 10 | B-67309 | |
| LS1214F | 305/30 | 60 | 2,6 | 10 | B-32552 | |
| LH1200FL / LH1201FL | 305/30 | 40 | 2,4 | 5 | B-32786 | |
| LS1214L / LS1216L | 305/30 | 70 | 2,5 | 0 | B-32568 | |
| 2712 | 315/30 | 40 | 2,8 | 9 | JM27170005 | |
| 5143R | 355/30 | 24 | 3,0 | 20 | B-32188 | |

STICHSÄGEBLÄTTER

Zahnform

Zähne gefräst und Freischnitt geschränkt

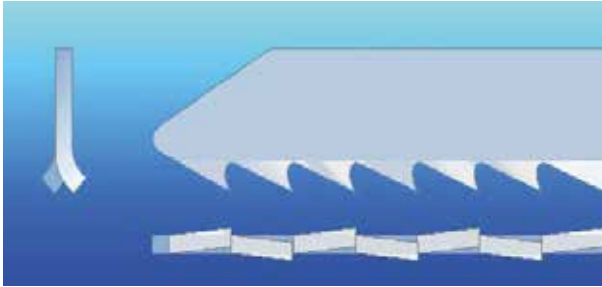

> Grobe Schnitte

Zähne geschliffen und Freischnitt geschränkt



> Feine, saubere Schnitte

Zähne gefräst und Freischnitt gewellt



> Grobe, schnelle Schnitte

Zähne geschliffen und Freischnitt freiwinkelgeschliffen

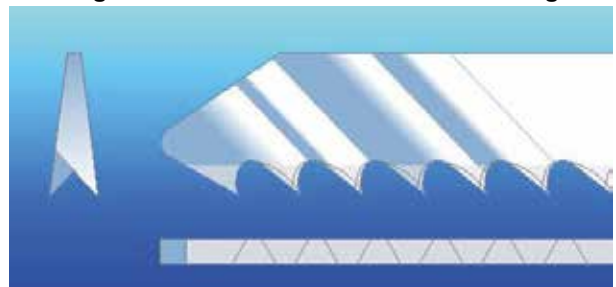

> Präzise, saubere Schnitte

Eigenschaften

Gefräste Zähne

- Geringe Herstellungskosten
- Für allgemeinen Einsatz
- Weiche bis harte Materialien
- Lange Lebensdauer



Geschliffene Zähne

- Höhere Herstellungskosten
- Sehr scharf
- Schnell und sauber
- Weiche bis mittelharte Materialien

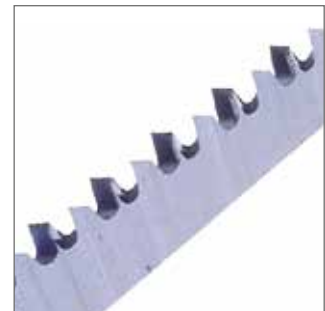

Herstellung

- **Geschränkt:** Jeder einzelne Zahn wird individuell abwechselnd nach links und rechts gebogen
- **Gewellt:** Zahnreihe in Wellenform
- **Geschliffen:** Sägeblatt verjüngt sich konisch hin zum Rücken

Geschränkt

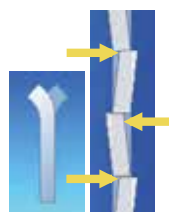

Gewellt



Geschliffen

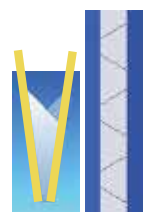





Stichsägeblattmaterial

- **HCS (High Carbon Steel)** Für weiche Materialien wie Holz und Plastik
- **HSS (High Speed Steel)** Für harte Materialien wie Metall
- **BiM (Bi-Metall, HCS Grundkörper and HSS Zähne)** Für harte bis weiche Materialien wie Holz, Plastik und Metall
- **HM (Hartmetall)** Für GFK, Spanplatten, Druckguss









STICHSÄGEBLÄTTER

HM (Hartmetall) / HSS (High Speed Steel) / HCS (High Carbon Steel) / BiM (Bi-Metal)

HOLZ





| | Typ | Verzahnte Länge (mm) | Zähne/Zoll | Blatt-Material | Holz (mm) | Sperrholz (mm) | PVC (mm) | Kurven-Schnitt | Gerader Schnitt | Dünnes Material | Dickes Material | Grober Schnitt | Stk./Pkg. | Bestell-Nr. | Preis inkl. MwSt. |
|--|------|----------------------|------------|----------------|-----------|----------------|----------|----------------|-----------------|-----------------|-----------------|----------------|-----------|-------------|-------------------|
|  | B-13 | 70 | 8 | HCS | 4-65 | 4-65 | 4-65 | | ● | | ● | ● | 5 | A-85656 | |
| | B-13 | 70 | 8 | HCS | 4-65 | 4-65 | 4-65 | | ● | | ● | ● | 100 | B-07705 | |
|  | B-14 | 51 | 18 | HCS | 2-35 | 2-35 | 2-35 | | ● | ● | | ● | 5 | A-85662 | |
|  | B-15 | 50 | 12 | HCS | 3-35 | 3-35 | 3-35 | | ● | ● | | ● | 5 | A-85678 | |
| | B-18 | 44 | 14 | HCS | 2-35 | 2-35 | 2-35 | ● | | ● | | ● | 5 | A-85709 | |
|  | B-18 | 44 | 14 | HCS | 2-35 | | 2-35 | ● | | ● | | ● | 100 | B-07727 | |

HOLZ - SAUBERER SCHNITT

| | Typ | Verzahnte Länge (mm) | Zähne/Zoll | Blattmaterial | Holz (mm) | Sperrholz (mm) | Laminat (mm) | PVC (mm) | Kurven-Schnitt | Gerader Schnitt | Dünnes Material | Dickes Material | Feiner Schnitt | Stk./Pkg. | Bestell-Nr. | Preis inkl. MwSt. |
|--|------|----------------------|------------|---------------|-----------|----------------|--------------|----------|----------------|-----------------|-----------------|-----------------|----------------|-----------|-------------|-------------------|
|  | L-1 | 101 | 6 | HCS | 5-90 | 5-90 | | 5-90 | | ● | | ● | ● | 5 | A-86290 | |
| | B-10 | 76 | 9 | HCS | 3-65 | 3-65 | | 3-65 | | ● | | ● | ● | 5 | A-85628 | |
|  | B-10 | 76 | 9 | HCS | 3-65 | 3-65 | | 3-65 | | ● | | ● | ● | 100 | B-07674 | |
|  | B-11 | 73 | 9 | HCS | 3-60 | 3-60 | | 3-60 | | ● | ● | | ● | 5 | A-85634 | |
|  | B-12 | 74 | 6 | HCS | 5-65 | 5-65 | | 5-65 | | ● | | ● | ● | 5 | A-85640 | |
|  | B-19 | 63 | 12 | HCS | 3-50 | 3-50 | 3-50 | 3-50 | | ● | ● | | ● | 5 | A-85715 | |
|  | B-53 | 59 | 15 | BiM | ● | | 1,5-15 | | | ● | | | ● | 5 | B-10970 | |
| Ideal für Laminat, verkehrte Zahnung | | | | | | | | | | | | | | | | |
|  | B-54 | 59 | 18 | BiM | ● | | 1,5-15 | | ● | | | | ● | 5 | B-10986 | |
| Extra langlebig, speziell für Laminat | | | | | | | | | | | | | | | | |
|  | B-55 | 77 | 15 | BiM | ● | | 2,0-30 | | | ● | | | ● | 5 | B-31887 | |
| Extra langlebig, speziell für Laminat | | | | | | | | | | | | | | | | |







STICHSÄGEBLÄTTER

HOLZ - SCHNELLER SCHNITT

| | Typ | Verzahnte Länge (mm) | Zähne/Zoll | Blattmaterial | Holz (mm) | Sperrholz (mm) | PVC (mm) | Kurven-Schnitt | Gerader Schnitt | Dickes Material | Grober Schnitt | Stk pro Pkg | Bestell-Nr. | Preis inkl. MwSt |
|---|------|----------------------|------------|---------------|-----------|----------------|----------|----------------|-----------------|-----------------|----------------|-------------|-------------|------------------|
|  Extra scharf | L-2 | 101 | 6 | HCS | 5-90 | 5-90 | 5-90 | | ● | ● | ● | 5 | A-86309 | |
|  Extra scharf | L-10 | 151 | 6 | HCS | 5-135 | 5-135 | 5-135 | | ● | ● | ● | 5 | A-86315 | |
|  2° Pendelhubeffekt für Modell ohne Pendelhub | B-8 | 75 | 8 | HCS | 4-65 | 4-65 | 4-65 | | ● | ● | ● | 5 | A-85232 | |
|  Extra scharf | B-16 | 75 | 6 | HCS | 5-65 | 5-65 | 5-65 | | ● | ● | ● | 5 | A-85684 | |
| | B-16 | 75 | 6 | HCS | 5-65 | 5-65 | 5-65 | | ● | ● | ● | 100 | B-07711 | |
|  Extra scharf | B-17 | 71 | 6 | HCS | 5-60 | 5-60 | 5-60 | ● | | ● | ● | 5 | A-85690 | |

METALL

Material : HSS

| | Typ | Verzahnte Länge (mm) | Zähne/Zoll | Holz (mm) | Holz mit Nägeln | Sperrholz (mm) | PVC (mm) | Aluminium (mm) | Edelstahl (mm) | Metall/Weichstahl (mm) | Kurven-Schnitt | Gerader Schnitt | Dünn Material | Grober Schnitt | Stk pro Pkg | Bestell-Nr. | Preis inkl. MwSt |
|---|------|----------------------|------------|-----------|-----------------|----------------|----------|----------------|----------------|------------------------|----------------|-----------------|---------------|----------------|-------------|-------------|------------------|
|  B-21 | B-21 | 73 | 12 | | | | 3-60 | 1-10 | | | | ● | | | 5 | A-85721 | |
|  B-22 | B-22 | 52 | 24 | | | | 1-6 | 1-3 | 1-3 | 1-3 | | ● | ● | | 5 | A-85737 | |
|  B-22 | B-22 | 52 | 24 | | | | 1-6 | 1-3 | 1-3 | 1-3 | | ● | ● | | 100 | B-07733 | |
|  B-23 | B-23 | 51 | 14 | 3-35 | ● | 3-35 | 3-35 | 2-6 | | 2-6 | | ● | | ● | 5 | A-85743 | |
|  B-23 | B-23 | 51 | 14 | 3-35 | ● | 3-35 | 3-35 | 2-6 | | 2-6 | | ● | | ● | 100 | B-07749 | |
|  B-24 | B-24 | 52 | 32 | | | | 1-3 | 1-2 | 0,5-2 | 0,5-2 | | ● | ● | | 5 | A-85759 | |
|  B-27 | B-27 | 52 | 24 | | | | 1-6 | 1-3 | 1-3 | 1-3 | ● | | ● | | 5 | A-85787 | |

STICHSÄGEBLÄTTER

SUPER EXPRESS

Superschnelle Schnitte

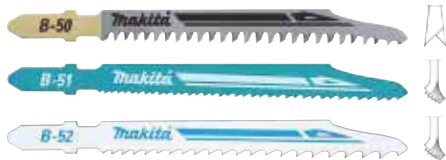

| Typ | Verzahnte Länge (mm) | Zähne/Zoll | Blattmaterial | Holz (mm) | Holz mit Nägeln | Sperrholz (mm) | PVC (mm) | Aluminium (mm) | Edelstahl (mm) | Metall/Weichstahl (mm) | Stk pro Pkg | Bestell-Nr. | Preis inkl. MwSt |
|------|----------------------|------------|---------------|-----------|-----------------|----------------|----------|----------------|----------------|------------------------|-------------|-------------|------------------|
| B-50 | 77 | 8,5-10,6 | HCS | 5-50 | | 5-50 | 5-50 | | | | 5 | B-06460 | |
| B-51 | 77 | 9,8-18,1 | HSS | | | | | | 1-3 | 1-8 | 5 | B-06476 | |
| B-52 | 77 | 5,5-9,8 | HSS | 5-50 | ● | | | 3-35 | | 3-8 | 5 | B-06482 | |











STICHSÄGEBLÄTTER SETS

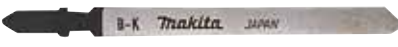

| Beschreibung | Stk / Pkg | Bestell-Nr. | Preis inkl. MwSt |
|---|-----------|-------------|------------------|
| Super Express Set bestehend aus B-50, B-51, B-52 | 3 | B-06292 | |
| Super Express Set bestehend aus 2x B-50, B-51, B-52, B-53 Aufbewahrungsbox | 5 | B-48527 | |
| Super Express Set bestehend aus 4x B-50, 2x B-51, 2x B-52, 2x B-53 Aufbewahrungsbox | 10 | B-44426 | |
| Set bestehend aus B-10S, B-16, B-13, B-22, B-23 | 5 | A-86898 | |
| Set bestehend aus 2x B-13, 2x B-16, 2x B-10S, 2x B-22, 2x B-23 Aufbewahrungsbox | 10 | B-44410 | |

STICHSÄGEBLÄTTER

SPEZIAL

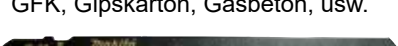
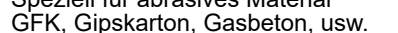
| Typ | Verzahnte Länge (mm) | Zähne/Zoll | Blattmaterial | Holz (mm) | Holz mit Nägeln | Sperrholz (mm) | Laminat (mm) | PVC (mm) | Aluminium (mm) | Nichteisenmetall (mm) | Edelstahl (mm) | Metal/Weichstahl (mm) | Fiberglas | Gerader Schnitt | Dickes Material | Grober Schnitt | Stk pro Pkg | Bestell-Nr. | Preis inkl. MwSt |
|---|----------------------|------------|---------------|-----------|-----------------|----------------|--------------|----------|----------------|-----------------------|----------------|-----------------------|-----------|-----------------|-----------------|----------------|-------------|-------------|------------------|
| | | | | | | | | | | | | | | | | | | | |
|  P-38788 Auch für Fliesen und Kurven-Schnitte geeignet | 54 | | HM | | | | | | | | | | 1-15 | ● | | | 3 | P-38788 | |
|  P-38794 Auch für Fliesen und Kurven-Schnitte geeignet | 54 | | HM | ● | | | | | | | | | 1-10 | | | ● | 3 | P-38794 | |
|  P-47204 Extra langlebig, auch für Metaliverkleidungen | 105 | 24 | Bi-M | | | | | | | | | ● | | ● | | | 5 | P-47204 | |
|  P-49622 Extra langlebig, spezielle Kombi-Verzahnung | 75 | 10 | Bi-M | | ● | | | | | | | ● | | ● | | | 5 | P-49622 | |
|  P-49644 Extra langlebig | 155 | 24 | Bi-M | | | | | ● | | ● | | ● | | ● | | | 5 | P-49644 | |
|  P-05929 Germany | 50 | 24 | HM | | | | | | | ● | ● | ● | | ● | ● | | 1 | P-05929 | |
|  B-K Dämmmaterial, Leder, Gummi und Pappe | B-K | 75 | HCS | | | | | | | | | | | ● | | | 5 | A-80416 | |
|  BR-13 Schneller Schnitt und splitterfrei | BR-13 | 70 | 9 | HCS | 5-65 | 5-65 | | | | | | | | ● | | | 5 | A-85793 | |
|  B-25 Universalblatt | B-25 | 74 | 9 | HSS | 3-60 | ● | 3-60 | 3-60 | 3-60 | 3-6 | | 3-6 | | ● | ● | ● | 5 | A-85765 | |
|  B-25 Auch für Kurven-Schnitte geeignet | B-25 | 74 | 9 | HSS | 3-60 | ● | 3-60 | 3-60 | 3-60 | 3-6 | | 3-6 | | ● | ● | ● | 100 | B-07755 | |
|  B-26 Auch für Kurven-Schnitte geeignet | B-26 | 71 | 9 | HSS | 3-60 | ● | 3-60 | 3-60 | 3-60 | 3-10 | | 3-10 | | | ● | ● | 5 | A-85771 | |
|  B-60 Speziell für abrasives Material GFK, Gipskarton, Gasbeton, usw. | B-60 | 75 | 6 | HM | | | | | | | | | | ● | | | 3 | B-06890 | |
|  B-61 Speziell für abrasives Material GFK, Gipskarton, Gasbeton, usw. | B-61 | 105 | 6 | HM | | | | | | | ● | | ● | | | | 3 | B-06909 | |

SÄBELSÄGEBLÄTTER

HOLZ



Auch für Nasses Holz, Gips > 6,5 mm



Auch für Gips > 2,5 mm



Auch für Kurvenschnitt



Ideal zum Ausasten,
spezielle Grünschnittverzahnung



Ideal für Grünholz



| Blattlänge (mm) | Zähne/Zoll | Blattmaterial | Holz (mm) | Grünschnitt | PVC (mm) | Stk pro Pkg | Bestell-Nr. | Preis inkl. Mwst |
|-----------------|------------|---------------|-----------|-------------|----------|-------------|-------------|------------------|
| 150 | 4 | HSS | 8-100 | | | 5 | P-04999 | |
| 150 | 10 | HSS | 5-100 | | | 5 | P-05000 | |
| 300 | 6 | HCS | 6-250 | | 6-250 | 5 | P-05016 | |
| 150 | 6 | HCS | 6-100 | | 6-100 | 5 | P-05022 | |
| 300 | 5-6.5 | HCS | | ● | | 5 | P-05072 | |
| 300 | 6 | HCS | 10-250 | ● | ● | 5 | B-03030 | |
| 250 | 8.5 | HCS | <160 | ● | ● | 1 | B-62016 | |

SPEZIAL FÜR AKKU-MODELLE JR100D / JR103D / JR105D

Sägeblätter aus BiM



| Blattlänge (mm) | Zähne/ Zoll | Holz | Holz mit Nägeln | Metall und Weichstahl | Gipskarton | Stk pro Pkg | Bestell-Nr. | Preis inkl. Mwst |
|-----------------|-------------|------|-----------------|-----------------------|------------|-------------|-------------|------------------|
| 100 | 6 | ● | ● | | | 5 | B-20432 | |
| 100 | 6 | | | | ● | 5 | B-20448 | |
| 100 | 14-18 | ● | | ● | | 5 | B-20454 | |
| 100 | 10 | ● | ● | ● | | 5 | B-20426 | |
| 100 | 24 | | | 0,7-3 | | 5 | B-20395 | |
| 100 | 18 | | | 1,5-4 | | 5 | B-20404 | |
| 100 | 14 | | | 3-8 | | 5 | B-20410 | |

SÄBELSÄGEBLÄTTER

HARTMETALL-BLÄTTER FÜR METALL UND HOLZ MIT NÄGEL

"RESCUE"



Für Rettungseinsätze



"LONG LIFE"



Wasserrohre, Rostfreier Stahl oder Gusseisen, Geländer und Schlösser
Sehr schnell und langlebig



Rostfreier Formstahl 5-100 mm,
Rostfreie Stahlplatte 2-4 mm
Rohre bis 80 mm



Auch zum Zerlegen von Paletten

| Blattlänge (mm) | Zähne/Zoll | Blattmaterial | Holz | Holz mit Nägeln | Edelstahl | Metal/Weichstahl (mm) | Stk pro Pkg | Bestell-Nr. | Preis inkl. Mwst |
|-----------------|------------|--------------------|------|-----------------|-----------|-----------------------|-------------|-----------------------|------------------|
| 100 | 8 | Zahnspitzen aus HM | | | | ● | 1 | B-55566 | |
| 152 | 8 | Zahnspitzen aus HM | | | | ● | 1 | B-55572 | |
| 228 | 8 | Zahnspitzen aus HM | | | | ● | 1 | B-55588 | |
| 305 | 8 | Zahnspitzen aus HM | | | | ● | 1 | B-55594 | |
| 152 | 18 | HM | | | ● | | 2 | B-07250 | |
| 152 | 6-8 | HM | ● | ● | | ● | 1 10 | B-49834 B-49834-10 | |
| 228 | 6-8 | HM | ● | ● | | ● | 1 10 | B-49840 B-49840-10 | |
| 305 | 6-8 | HM | ● | ● | | ● | 1 10 | B-49856 B-49856-10 | |

HARTMETALL-BLÄTTER FÜR BAUMATERIAL



Spanplatten, GFK, Eternit, Guss



GFK, Eternit



Gasbeton, Leichtbausteine, Spanplatten







Porenbeton, Ton-Ziegel, Gips-Bausteine

| Blattlänge (mm) | Zähne/Zoll | Blattmaterial | Abrasives Material | PVC | Stk pro Pkg | Bestell-Nr. | Preis inkl. Mwst. |
|-----------------|------------|---------------|--------------------|-----|-------------|-------------|-------------------|
| 90 | 6 | HM | ● | ● | 1 | P-05038 | |
| 150 | 6 | HM | ● | | 1 | P-05044 | |
| 300 | 6 | HM | ● | ● | 1 | P-05050 | |
| 400 | 3 | HM | ● | | 1 | P-05066 | |
| 300 | 3 | HM | ● | | 2 | B-63585 | |
| 400 | 2 | TC/HH | | | 2 | B-63591 | |

SÄBELSÄGEBLÄTTER

METALL





Bi-Metall Sägeblätter

| | Blattlänge (mm) | Zähne/Zoll | Holz | Holz mit Nägeln | Aluminium (mm) | Edelstahl | Metall / Weichstahl (mm) | Stk pro Pkg | Bestell-Nr. | Preis inkl. MwSt |
|--|-----------------|------------|------|-----------------|----------------|-----------|--------------------------|-------------|-------------|------------------|
|  | 100 | 18 | | | | | 1,5-2,5 | 5 | P-04874 | |
| Bleche und Aluprofile | 150 | 18 | | | | | 1,5-2,5 | 5 | P-04880 | |
| | 100 | 24 | | | | | 1,2-2 | 5 | P-04896 | |
| | 150 | 24 | | | | | 1,2-3 | 5 | P-04905 | |
|  | 150 | 14 | | | | | 2,5-3,5 | 5 | P-04911 | |
| Bleche und Aluprofile | 200 | 14 | | | | | 2,5-3,5 | 5 | P-04927 | |
| | 200 | 18 | | | | | 1,5-3 | 5 | P-04933 | |
|  | 203 | 18 | | | | 2-4 | | 5 | B-51312 | |
| Fiberglas 8-50 mm Rohre bis 80 mm | 280 | 10 | | ● | | | 3,5-5 | 5 | P-04983 | |
| Guss und Stahlrohre, Isoliermaterial | 305 | 10-14 | | | 5-20 | | 5-20 | 5 | B-16857 | |
| Rohre und Profile 5-200 mm | 225 | 14 | | | | | 3-8 | 5 | B-16776 | |
| Rohre und Profile 10-175 mm | | | | | | | | 25 | B-16776-25 | |
| Rohre und Profile 5-175 mm | 225 | 18 | | | | | 1,5-4 | 5 | B-16782 | |
| Rohre und Profile 10-100 mm | 152 | 14 | | | | | 3-8 | 25 | B-16841-25 | |
| Rohre und Profile 5-100 mm | 152 | 18 | | | | | 1,5-4 | 5 | B-05169 | |
| | | | | | | | | 25 | B-05169-25 | |
|  | 152 | 6 | | ● | > 2-6 | | | 5 | B-05175 | |
| JFK, Fensterrahmen | 225 | 14-18 | | | | | 3-8 | 5 | B-43175 | |
| Rohre und Profile 5-175mm Long Life | 150 | 6 | ● | | | | ● | 5 | P-05088 | |
| Guss und Stahlrohre, Isoliermaterial Long Life | | | | | | | | | | |

SÄBELSÄGEBLÄTTER

SUPER EXPRESS

Superschnelle Schnitte

| | Blattlänge (mm) | Zähne/Zoll | Blattmaterial | Holz | Holz mit Nägeln | PVC | Edelstahl | Metall / Weichstahl (mm) | Stk pro Pkg | Bestell-Nr. | Preis inkl. MwSt |
|---|-----------------|------------|---------------|------|-----------------|-----|-----------|--------------------------|-------------|-------------|------------------|
|  | 152 | 6-11 | BIM | ● | ● | ● | | 5-8 | 5 | B-05044 | |
| | 305 | 5-8 | BIM | ● | ● | ● | | 5-8 | 25 | B-05044-25 | |
|  | 203 | 6,4-10,6 | HCS | ● | | | | | 5 | B-05153 | |
| | | | | | | | | | 25 | B-05153-25 | |
|  | 152 | 7-18 | BiM | | | ● | | 1,5-8 | 5 | B-05038 | |
| | | | | | | | | | 25 | B-05038-25 | |
| Für Rohre bis 90 mm  | 165 | 24 | HSS | | | | | 1,5-3 | 5 | 792149-7 | |
| | 165 | 18 | HSS | | | | | 3,5-5 | 5 | 792147-1 | |

SPEZIAL SÄBELSÄGEBLÄTTER FÜR ISOLATIONS-MATERIAL



| Blattlänge (mm) | Grösse | Stk/Pkg | Bestell-Nr. | Preis inkl. MwSt |
|-----------------|-------------------|---------|-------------|------------------|
| 400 | 400 x 22 x 1.5 mm | 1 | B-52130 | |
| 300 | 300 x 22 x 1.5 mm | 1 | B-52124 | |
| 225 | 225 x 22 x 1.5 mm | 1 | B-52118 | |

SÄBELSÄGEBLÄTTER

EDELSTAHLSÄGEBLÄTTER FÜR GEFRORENES

Sägeblätter aus Edelstahl - Ideal für Gefrorenes, Eisblöcke, Fleisch, Knochen, Horn



| Blattlänge (mm) | Zähne/Zoll | Stk /Pkg | Bestell-Nr. | Preis inkl. MwSt |
|-----------------|------------|----------|-------------|------------------|
| 305 | 6 | 1 | B-23248 | |
| 228 | 6 | 1 | B-30564 | |
| 152 | 6 | 1 | B-52043 | |

SÄBELSÄGEBLÄTTER SETS

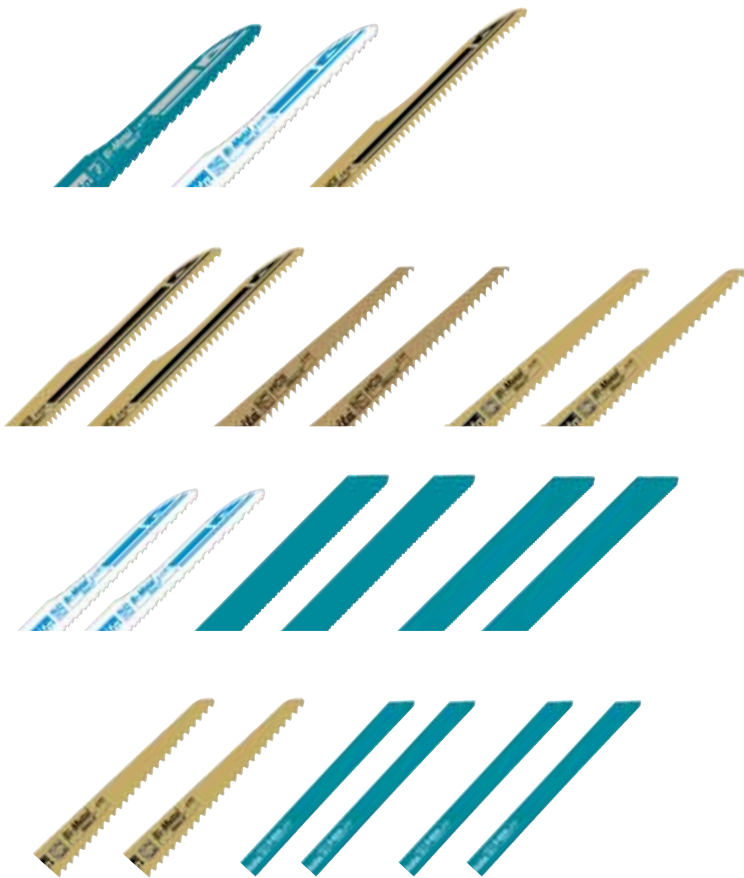



| Blatt-Länge (mm) | Blatt-Material | Set-Inhalt | Stk/ Pkg | Bestell-Nr. | Preis inkl. MwSt |
|-------------------|----------------|--|----------|-------------|------------------|
| 152 152 203 | BiM/HCS | Holz/Metall B-05038 B-05044 B-05153 | 3 | B-13677 | |
| 203 152 152 | BiM/HCS | Holz 2x B-05153 2x B-16798 2x B-05175 Aufbewahrungsköcher | 6 | B-44432 | |
| 152 228 228 | BiM | Metall 2x B-05044 2x B-16776 2x B-16782 Aufbewahrungsköcher | 6 | B-44448 | |
| 150 150 150 | BiM/HCS | Holz/Metall 2x D-53089 2x D-51627 2x D-51633 Aufbewahrungsköcher | 6 | D-53051 | |





STICHSÄGEN UND SÄBELSÄGEN

STICHSÄGEN UND AKKU-STICHSÄGEN

| | Beschreibung | Geeignet für Modelle | Bestell-Nr. | Preis inkl. MwSt |
|--|--|--|-------------|------------------|
|  | Parallelanschlag inkl. Kreis-Schneider (50-175mm Radius) | DJV181 / DJV182 / DJV140 / DJV180 4326/27/29 / 4350CT / 4351FCT JV0600 / JV100D / JV101D JV102D / JV103D / DJV184 | 192732-4 | |
|  | Absaugstutzen für Stichsäge | DJV140 / DJV180 / 4350CT 4351FCT / JV001G / JV002G | 417853-4 | |
|  | | DJV181 / DJV182 / DJV141 / DJV142 | 126331-0 | |
|  | | JV102D / JV103D | 457801-1 | |
|  | | DJV184 / DJV185 | 413F05-1 | |
|  | Staubschutzabdeckung | JV102D / JV103D / DJV184 / DJV185 | 458191-5 | |
|  | Spanreisschutz | 4331D / 4334D / 4326 / 4327 / 4329 4350CT / 4351FCT | 415524-7 | |
|  | 5 Stück Spanreisschutz | DJV181 / DJV182 / DJV140 / DJV180 DJV184 / DJV185 / JV001G | 192557-6 | |
|  | | JV001G / JV002G | 413J99-0 | |
|  | Kunststoffgleitplatte | DJV181 / DJV182 / DJV140 DJV180 / 4350CT / 4351FCT | 417852-6 | |
|  | | JV102D / JV103D / DJV184 / DJV185 | 457867-1 | |

RECIPROSÄGE JR1000FTK

| | Beschreibung | Gesamtlänge (mm) | Arbeitslänge (mm) | Stk/ Pkg | Bestell-Nr. | Preis inkl. MwSt |
|--|-----------------------|------------------|-------------------|----------|-------------|------------------|
|  | Rundfeile für Metall | 153 | 60 | 3 | A-40945 | |
|  | Flachfeile für Metall | 153 | 60 | 3 | A-40951 | |

HAKEN ZUM AUFHÄNGEN

| | Beschreibung | Geeignet für Modelle | Bestell-Nr. | Preis inkl. MwSt |
|--|---------------------|----------------------|-------------|------------------|
|  | | JR3051TK | 191C05-0 | |
| | Haken zum Aufhängen | JR3061 | 126939-0 | |

HANDKREISSÄGEN



| Beschreibung | Geeignet für Modelle | Bestell-Nr. | Preis inkl. MwSt | |
|--|--|------------------------------------|------------------|--|
| Parallelanschlag | DHS900 / HS009G | 162687-7 | | |
| | HS011G | 162A32-2 | | |
| | 5603R / 5017RKB / 5705R | 165108-8 | | |
| | 5903R / 5103R / 5104S | 165084-6 | | |
| | 5143R | 152498-8 | | |
| | SP6000 / SP001G DSP600 / DSP601 | 165447-6 | | |
| | HS0600 / DHS 901 | 164367-1 | | |
| | RS001G / RS002G | 165153-3 | | |
| Fixierschraube zu Parallelanschlag M5x20 | 5604R / 5704R / 5008MG/ DSS501 / DSS610 DSS500 / HS300 HS6101 / HS7101 HS7601 / HS6601 DHS710 / DHS782 DHS630 / DHS660 / DHS661 DHS680 / HS012G | 164095-8 | | |
| | für Parallelanschlag | 251896-4 | | |
| | Druckfeder | für Fixierschraube | 231007-7 | |
| | | DHS660 / DHS661 | 199231-7 | |
| | Haken zum Aufhängen | HS004G / DHS783 DHS900 / DHS901 | 199386-8 | |
| | | HS012G | 122D67-3 | |



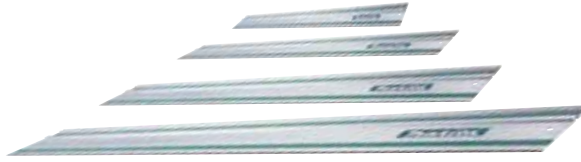







FÜHRUNGSSCHIENEN



| Beschreibung | Geeignet für Modelle | Bestell-Nr. | Preis inkl. MwSt |
|--|---|-------------|------------------|
| Führungsschiene 1.0 m | SP6000 / DSP600 / DSP601 / SP001 | 199140-0 | |
| Führungsschiene 1.4 m | HS004G / DHS900 DHS782 / DHS783 | 194368-5 | |
| Führungsschiene 1.9 m | + weitere Handkreissägen und Stichsägen nur mit passendem Adapter (siehe nächste Seite) | 194925-9 | |
| Führungsschiene 3.0 m | | 194367-7 | |
| Führungsschienenverbinder Set 2 Stk. | Alle Führungsschienen | 198885-7 | |
| Schraubzwingen | Alle Führungsschienen | 194385-5 | |
| Klemmzwingen | Alle Führungsschienen | 199826-6 | |
| Parallelführung für Führungsschienen | Alle Führungsschienen | 1913K7-3 | |
| Rückschlagstopp für Führungsschienen Bietet mehr Sicherheit in Verbindung handgeführter Sägen mit Führungsschienen | DSP600, DSP601 SP001G, SP6000 | 1913J9-2 | |
| Schnellspanner für Führungsschienen Zur schnellen Befestigung und Lösung der Führungsschiene | Alle Führungsschienen | 1913K5-7 | |
| Schutztasche für Führungsschienen | max. 2 Führungsschienen Länge 100 cm | E-05670 | |
| | max. 2 Führungsschienen Länge 140 / 150 cm | E-05664 | |
| | max. 2 Führungsschienen Länge 190 cm | E-10920 | |
| | max. 2 Führungsschienen Länge 300 cm | E-10936 | |



FÜHRUNGSSCHIENEN

| Beschreibung | Höhenverlust für Schnitt mit Adapter (mm) | Geeignet für Modelle | Bestell-Nr. | Preis inkl. MwSt |
|---|---|--|-------------|------------------|
|  | | Alle Führungsschienen | 196664-7 | |
|  | 15 | 5903R | 192506-3 | |
|  | 18 | HS0600 | 198570-2 | |
|  | 5 | 5603R / 5017RKB / 5705R / 5703R | 192505-5 | |
|  | 5 | DHS680 / HS012G | 196953-0 | |
|  | 5 | HS6601 | 197462-2 | |
|  | 5 | DHS660 / DHS661 / DSS610 CS002G | 199232-5 | |
|  | 5 | HS7601 / HS7610 / HS7611 | 197005-0 | |
|  | 5 | HS6101 / HS7101 BHS630 / DHS630 / DHS710 HS7100 / HS7101 / HS6101 | 197252-3 | |
|  | - | 4350CT / 4351FCT DJV140 / DJV180 / DJV181 DJV182 / DJV184 / DJV185 | | |
|  | - | DJV140D / DJV180D 4329 / 4350CT / 4351FCT JV0600 / DJV181 / DJV182 | 193517-1 | |
| | | 3.0 m Führungsschiene | 413102-7 | |
| | | 1.9 m Führungsschiene | 451330-6 | |
| | | 1.4 m Führungsschiene | 413101-9 | |
| | | 10 m Rolle | 194416-0 | |
| | | 3.0 m Führungsschiene | 194419-4 | |
| | | 1.9 m Führungsschiene | 194910-2 | |
| | | 1.4 m Führungsschiene | 194418-6 | |
| | | 3.0 m Führungsschiene | 423362-3 | |
| | | 1.9 m Führungsschiene | 423390-8 | |
| | | 1.4 m Führungsschiene | 423361-5 | |



TISCH- / GEHRUNGSSÄGEN

| Beschreibung | Geeignet für Modelle | Bestell-Nr. | Preis inkl. MwSt |
|---|--|--|------------------|
|  | LS002G | 127693-9 | |
| | DLS600 | 122940-3 | |
| | BLS713 / DLS713 / BLS820 LS0714 / LS0714FL / LS1214 / LS1214FL | 122571-8 | |
| | LF1000 | 122728-1 | |
| | LH1040 / LH1040F / LS1040 / LS1010F | 122536-0 | |
| | LS1214 / LS1214F / LS1214L | 122540-9 | |
| | LS1019L / DLS211 / LS1219 | 126617-2 | |
| | LS1018L | JM23100502 | |
| | LS0815FL | JM23510009 | |
| | LS0816 / LS1110F | JM00000432 | |
|  | LS0714 / LS0714FL / LH1040 LH1040F / LS1040 / LS1040F / LS1440 | 122563-7 | |
| | LS0714 / LS0714FL / LS002G | 122567-9 | |
| | LS1016L / LS1013 / LS1013F / LS1013L LS1214 / LS1214F / LS1214L / DLS211 | 122470-4 | |
|  | LS1216L / LS1018L | 122930-6 | |
| | DLS713 / BLS820 / LS1040 / LS0714 LH1040 / LH1040F | 322312-4 | |
| | LS1016L / LS1216L | 195240-4 | |
| | LS1019L | 326978-2 | |
| | LS1018L / LH1200FL / LH1201FL LS1013 / LS1013L / LS1214F / LS1214L MLT100 / LS0815 | JM23100500 322932-4 JM23000127 | |
|  | LS1219/DLS111/DLS211/LS1019 | 191C01-8 | |
| | LS004G | 191U61-8 | |
|  | LS1013 / LS1019L/LS1214L/DLS211 | 192628-9 | |
| | LS1013L / LS1016L / LS1040FS | 192669-5 | |
|  | Schiebestock | Alle Modelle | JM21080290 |
|  | Winkeleinstellendreieck | Alle Modelle | 762001-3 |
|  | Zusatzanschlag - rechts | LS1013 / LS1013F / LS1013L LS1214 / LS1214F / LS1214L | 153896-9 |
| |  | LF1000 | 122729-9 |
| LH1040 / LH1040F / LS1040 | | 122707-9 | |
| MLT100X | | JM27000202 | |
| LH1200FL / LH1201FL | | JM23300008 | |
|  | Winkelanschlag | 2712 | JM27110005 |
| | LF1000 | 122730-4 | |
|  | MLT100X | JM27000224 | |
| | Schutzhaube | LF1000 | 123104-2 |
|  | Absaugset | LF1000 | 122732-0 |

TISCH- / GEHRUNGSSÄGEN



| Beschreibung | Geeignet für Modelle | Bestell-Nr. | Preis inkl. MwSt |
|--|---|-------------|------------------|
| Stütz-Fuss zur Seitenverlängerung (für lange Teile) | LS0714F / LS0714FL | 192713-8 | |
| | LS1040F | 122446-1 | |
| Stange Ø 12 mm x 2m | LS1040 | 256812-1 | |
| Anschlag (für wiederholtes und gleichmässiges Schneiden) | LS0714F / LS0714FL / LH200FL LH1040 / LH1040F / LS1040FS | 122472-0 | |



| Beschreibung | Geeignet für Modelle | Bestell-Nr. | Preis inkl. MwSt |
|---------------------|---|-------------|------------------|
| Leuchtstoffröhre | LS0714F / LS1013F / LS1013FL LS1040F / LS1214F / LS1214FL | 193730-1 | |
| Montageschlüssel | LF1000 / LS1018L LH1200FL / LH1201LH | JM23100197 | |
| | LH1040 / LS1040 / LS1040F LS1013 / LS1013F / LS1013L LS1214 / LS1214F LS1214L / LS1440 | 782212-4 | |
| Imbusschlüssel 6 mm | LS1016L / LS1216L | 783204-6 | |
| | LS1019L / LS1219L / DLS111 | 781044-6 | |

TISCH- / GEHRUNGSSÄGEN

STAUBSACK



| Beschreibung | Geeignet für Modelle | Bestell-Nr. | Preis inkl. MwSt |
|---------------------------|--|-------------|------------------|
| | LS002G | 127512-9 | |
| | LS0714 / LF1000 / LS1040 / LS1013 LH1040 / LH1040L / LS1214 / LS1214L LS1016L / LS1216 / LS1216L LS1019L / DLS211 / DLS714 LS003G / LS004G / LS1110F | 122852-0 | |
| Staub sack | LS1018L / LH1200FL / LH1201FL | JM23100501 | |
| | LS0815 | JM23510010 | |
| | LS0816F | JM00000535 | |
| | SP001G / DSP600 / DSP601 | 126599-8 | |
| | DLS600 | 122884-7 | |
| Gleitverschluss 180 mm | Staubsäcke | 410602-8 | |

STAUBBOX UND ZUBEHÖR

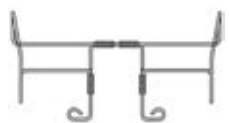

| Beschreibung | Geeignet für Modelle | Bestell-Nr. | Preis inkl. MwSt |
|---|--|-------------|------------------|
| Staubbox | LS0714F/FL / LS1013L / LS1016L LS1040FS / LS1214F/-L / LS1216 | 194175-6 | |
| Halter aus Metall für Staubbox | LS0714F/FL / LS1013L / LS1016L LS1040FS / LS1214F/-L / LS1216 | 168429-7 | |
| Um den Halter zu installieren brauchen Sie ausserdem : 2 Imbusschrauben M6x20 Art. 265708-5 2 Mutter M6 Art. 931302-2 | | | |

TISCH- / GEHRUNGSSÄGEN



TISCHKREISSÄGE 2704



Beschreibung

Gleitführung - Schiebeschlitten

Bestell-Nr.

199376-1

Preis inkl.
MwstWinkelanschlag komplett
für präzise Gehrungsschnitte von 60° bis -60°

127069-0



Parallelanschlag komplett

122739-6



Tischverlängerung links (ca. 28 cm)

194086-5



Schiebestock

416772-1



Absauganschluss

419093-0



Schlüssel 19 mm

781038-1



Schlüssel 13-22 mm

782024-5



Imbusschlüssel 5 mm

783203-8









Arbeitstisch verstellbar
Tischhöhe (ohne Maschine) :
111 x 67 x 62 cm (komplett offen)
111 x 67 x 25 cm (zusammengeklappt)
27 kg

194093-8



Einfaches Mitnehmen !

UNTERGESTELLE

| | Beschreibung | Geeignet für | Bestell-Nr. | Preis inkl. MwSt. |
|--|--|--|-------------|-------------------|
|  | <p>WST01 Untergestell 36 kg - Robust 5 Arbeitshöhen - max. 83 cm Masse 140/275 x 65 cm Gleitschienen an der Maschine Zusammenklappbar Trägt bis 100 kg max.</p> | <p>alle Makita Kapp- und Gehrungssägen – auch für viele Mitbewerber verwendbar</p> | 198687-1 | |
|  | <p>Untergestell 30 kg 2 Arbeitshöhen 55 und 80 cm Masse 117/270 x 50 cm Gleitschienen an der Maschine Zusammenklappbar</p> | <p>alle Makita Kapp- und Gehrungssägen – auch für viele Mitbewerber verwendbar</p> | DEAWST05 | |
|  | <p>Untergestell 18 kg - Kompakt Arbeitshöhe 85 cm Masse 176,5/383 x 75 cm Inklusiv neues Schnellwechsel-Set Gleitschienen an der Maschine Zusammenklappbar mit Räder</p> | <p>alle Makita Kapp- und Gehrungssägen – auch für viele Mitbewerber verwendbar</p> | DEAWST07 | |
|  | <p>Untergestell 15 kg - Kompakt Arbeitshöhe 85 cm Masse 115/255 x 75 cm Inklusiv Schnellwechsel-Set Gleitschienen an der Maschine Zusammenklappbar mit Räder Trägt bis 225 kg max.</p> | <p>alle Makita Kapp- und Gehrungssägen – auch für viele Mitbewerber verwendbar</p> | DEBWST06 | |
|  | Befestigungs-Set | DEAWST06 DEAWST07 | JM23610050 | |
|  | Schnellbefestigungs-Set | DEAWST06 DEAWST07 | JM00000219 | |
|  | <p>Untergestell 9.9 kg 2 Arbeitshöhen 70.8 cm und 84 cm Zusammenklappbar</p> | <p>Dickenhobel 2012NB sowie alle Makita Kapp- und Gehrungssägen</p> | 198688-9 | |
|  | Untergestell verstellbar | 2704 | 194093-8 | |
|  | Untergestell verstellbar | MLT100 / MLT100N | JM27000300 | |



BANDSÄGEN UND AKKU-BANDSÄGEN

ZUBEHÖR FÜR 2106, 2107FK, BPB180, DPB180, DPB181



| Beschreibung | Modell | Stk/Pkg | Bestell-Nr. | Preis inkl. MwSt |
|--------------------------------------|------------------|---------|-------------|------------------|
| Schneidwachs | Alle | 1 | 191897-9 | |
| Fluoreszenz-Röhre 5W | 2107F | 1 | 193730-1 | |
| Sägebandabdeckung | 2107F DPB180 | 1 | 194070-0 | |
| Stationäreinrichtung und Schutzhaube | 2107F DPB180 | 1 | 196326-7 | |
| Schutzhaube | DPB181 DPB182 | 1 | 197975-3 | |
| | DPB184 | 1 | 412550-7 | |

ZUBEHÖR FÜR LB1200F



| Beschreibung | Bestell-Nr. | Preis inkl. MwSt |
|--|-------------|------------------|
| Parallelanschlag | JM21080230 | |
| Gehrungsanschlag | JM21080260 | |
| Schiebestock | JM21080290 | |
| Tischverlängerung/-Verbreiterung | JM21000300 | |
| Schleifbandführung | JM21000330 | |
| Schleifbänder - 20 x 2240mm - Korn 80 - 5 Stk | B-42581 | |
| Schleifbänder - 20 x 2240mm - Korn 120 - 5 Stk | B-42597 | |

BANDSÄGEBLÄTTER

BANDSÄGEBLÄTTER FÜR 2106, 2107FK, BPB180, DPB180, PB002G



Die robusten Bandsägeblätter von Makita sind von hoher Qualität und besonders widerstandsfähig.

Die Original-Sägeblätter sind aus BiM und haben 18 Zähne/Zoll aus HCS-Cobalt.



| Beschreibung | Zähne/ Zoll | Material- Dicke (mm) | Anwendungs- bereich | Stk/Pkg | Bestell-Nr. | Preis inkl. Mwst |
|--|----------------|-------------------------|---|---------|-------------|------------------------|
| | 6 | | Holz | 3 | 792567-9 | |
| HCS Sägebänder Länge 1140 mm Breite 13 mm Stärke 0.5 mm | 14 | mehr als 5 | Kunststoffe, NE-Me- talle, Weichstahl, Aluminium | 3 | 792560-3 | |
| | 18 | von 4-5 | | 3 | 792559-8 | |
| | 24 | weniger als 4 | | 3 | 792558-0 | |
| BiM Sägebänder mit Zähnen aus HCS-Cobalt Länge 1140 mm Breite 13 mm Stärke 0.5 mm | 10 | Plus de 5.5 | Kunststoffe, NE-Me- talle, Weichstahl, Gusseisen, Gussstahl, harter Stahl, rostfreier Stahl | 1 | B-30128 | |
| | 14 | mehr als 5 | | 1 | 792557-2 | |
| | 18 | von 4-5 | | 1 | 792556-4 | |
| | 24 | weniger als 4 | | 1 | 194692-6 | |

BANDSÄGEBLÄTTER FÜR DPB181 / DPB182



| Beschreibung | Zähne/ Zoll | Material- Dicke (mm) | Anwendungs- bereich | Stk/Pkg | Bestell-Nr. | Preis inkl. Mwst |
|---|----------------|-------------------------|---|---------|-------------|------------------------|
| BiM Sägebänder mit Zähnen aus HCS-Cobalt Länge 835 mm Breite 13 mm Stärke 0.5 mm | 14 | 3-6 | Plastik und NE-Metalle, Weichstahl, Gussstahl und Gusseisen | 5 | B-40543 | |
| | 18 | 2-3 | | 5 | B-40559 | |
| | 24 | 0-2 | | 5 | B-40565 | |

BANDSÄGEBLÄTTER FÜR DPB184



| Beschreibung | Zähne/ Zoll | Material- Dicke (mm) | Anwendungs- bereich | Stk/Pkg | Bestell-Nr. | Preis inkl. Mwst |
|--|----------------|-------------------------|---|---------|-------------|------------------------|
| BiM Sägebänder mit Zähnen aus HCS-Cobalt Länge 730mm Breite 13 mm Stärke 0.5 mm | 14 | 3-6 | Plastik und NE-Metalle, Weichstahl, Gussstahl und Gusseisen | 5 | E-04101 | |
| | 18 | 2-3 | | 5 | E-04117 | |
| | 24 | 0-2 | | 5 | E-04123 | |

BANDSÄGEBLÄTTER FÜR LB1200F

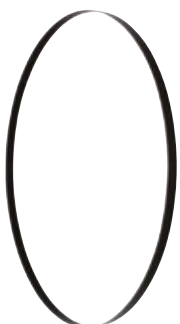

| Beschreibung | Zähne/ Zoll | Breite (mm) | Anwendungsbereich | Stk/Pkg | Bestell-Nr. | Preis inkl. Mwst |
|--|----------------|----------------|-----------------------------|---------|-------------|------------------------|
| HCS Sägebänder Länge 2240 mm Stärke 0.5 mm | 4 | 16 | Holz - Auftrennen | 3 | B-16667 | |
| | 4 | 13 | Holz - Universeller Schnitt | 3 | B-16673 | |
| | 6 | 6 | Holz - Kurvenschnitt | 3 | B-16689 | |
| | 14 | 16 | Metall - Nicht eisenhaltig | 3 | B-16695 | |

KETTENSTEMMER 7104L



| Beschreibung | Kettenbreite | Bestell-Nr. | Preis inkl. MwSt |
|--------------------------|--------------|-------------|------------------|
| Fräskette (Original) | 16.5 mm | A-16570 | |
| Schwert (Original) | | 133571-3 | |
| Kettenantrieb (Original) | | 221501-7 | |
| Fräskette | 30 mm | A-16617 | |
| Schwert | | 122235-4 | |
| Kettenantrieb | | 221502-5 | |
| Schlüssel 13 - 17 | | 781204-0 | |



GIPSKARTONSÄGEN

AKKU GIPSKARTONSÄGEN DSD180 / SD100D



| Beschreibung | Stk/Pkg | Bestell-Nr. | Preis inkl. MwSt |
|---------------------------------------|---------|-------------|------------------|
| Sägeblätter für Trockenbau/Gipskarton | 2 | B-49703 | |
| | 10 | B-49703-10 | |
| Sägeblätter für Holz | 2 | B-49719 | |
| | 10 | B-49719-10 | |
| Klingenschutz | 1 | 456632-5 | |
| Gleitschutzplatte aus Plastik | 1 | 456624-4 | |
| Imbus-Schlüssel | 1 | 783201-2 | |



HOBELMESSER



| Beschreibung | Masse (mm) | Geeignet für Modelle | Stk/Pkg | Bestell-Nr. | Preis inkl. Mwst |
|--|------------|--|---------|-------------|------------------|
| HSS-Hobelmesser | 82x 0x | | 2 | D-16346 | |
| HM Wendemesser | 82x .5x .2 | 1100 / 1901 / 1902 N1923B / 1923H KP0810 / KP0810C KP0800 / BKP180 DKP180 / DKP181 KP001G | 2 | D-07945 | |
| Winkelstift | 82 | | 10 | D-35302 | |
| Druckplatte | 82 | | 1 | 347027-2 | |
| Schraube | M4x | | 1 | 343433-9 | |
| Für ein komplettes Klemmplatten-Set braucht man 2 Winkelstifte, 2 Druckplatten und 4 Schrauben | | | | | |
| HSS Hobelmesser | 110x 0x .1 | 1911B | 2 | D-71211 | |
| HM Hobelmesser | 110 | | 2 | D-08822 | |
| HSS Hobelmesser | 155x 2x | 1805 | 2 | D-70910 | |
| HSS Hobelmesser | 170x 5x | 1806B | 2 | D-63666 | |
| HSS Wendemesser | 312x x | KP312S | 2 | B-02870 | |
| Chrome-Vanadium Messer | 300x 8.5x | KP301 | 12 | P-19825 | |

HOBEL - VERSCHIEDENES ZUBEHÖR

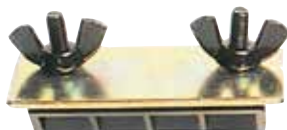



| Beschreibung | Masse (mm) | Geeignet für Modelle | Bestell-Nr. | Preis inkl. Mwst |
|---|------------|---|-------------|------------------|
| Messer Einstelllehre | 82 | 1902 / 1911B / N1923 / 1923H KP0810 / KP0810C / KP0800 DKP180 / DKP181 / KP001G | 191C19-9 | |
| Messer Einstellwinkel | | 1806 / 1806B / KP312S / KP001G | 762001-3 | |
| Messerhalter mit Nachschärfen für HSS Messer | 82 | 1902 / N1923 / 1923H / KP0810 / KP0810C / KP0800 DKP180 / DKP181 / KP001G | 191C17-3 | |
| Steckchisel 9 mm | | 1100 / 1805B / 1902 1923B / 1923H / N1923B DKP180 / DKP181 KP0800 / KP0810 / KP0810C KP001G | 782209-3 | |

HOBELN - VERSCHIEDENES

ANSCHLÄGE

| Beschreibung | Geeignet für Modelle | Bestell-Nr. | Preis inkl. MwSt |
|---|---|-------------|------------------|
|  | 1806B | 123053-3 | |
| | 1911B / 1923H | 165259-7 | |
| | KP0800 / BKP180 DKP180 / N1923B | 195055-9 | |
| | KP0810 / KP0810C DKP181 / KP001G | 191C23-8 | |
| 45° Anschlag (1 Stück) | KP0810 / KP0810C DKP181 / KP001G | 122791-4 | |
| 45° Anschlag (1 Paar) | KP0810 / KP0810C DKP181 / KP001G | 191C22-0 | |
| Tiefenanschlag | KP0810 / KP0810C DKP181 / KP001G N1923B | 342390-8 | |

SPÄNEAUSWURF

| Beschreibung | Geeignet für Modelle | Bestell-Nr. | Preis inkl. MwSt |
|--|---|-------------|------------------|
|  | LF1000 / KP0800 / KP0810 / KP0810C DKP180 / DKP181 / KP001G | 416368-8 | |
| | 1923H | 122354-6 | |
| | N1923B | A 122194 | |
|  | N1923B | 152122-3 | |
| | 1923H | 192065-7 | |
| | KP312/S | 193733-5 | |
| | KP0800/BKP180/DKP180 | 451329-1 | |

SPÄNESÄCKE

| Beschreibung | Geeignet für Modelle | Bestell-Nr. | Preis inkl. MwSt |
|---|--|-------------|------------------|
|  | 1902 / N1923B | 122230-4 | |
| | 1923H | 192268-3 | |
| | KP0810 / KP0810C / KP0800 BKP180 / DKP180 / DKP181 / KP001G | 122793-0 | |
| Gleitverschluss für Staubsack | Staubsack 122793-0 / Länge 180 mm | 410602-8 | |

STATIONÄRHOBEL 2012NB



| Beschreibung | Bestell-Nr. | Preis inkl. MwSt |
|--|-------------|------------------|
| HSS Wendemesser 2 Stk/Pkg | 793346-8 | |
| Innensechskantschlüssel 2,5 mm | 783208-8 | |
| Steckschlüssel 9 mm | 782203-5 | |
| Absaugvorrichtung Ø aussen 76 mm | 193036-7 | |
| Schiebestock | 416772-1 | |
| Arbeitsstuhl zweistufig höhenverstellbar Passt auch für alle Makita Kapp- und Gehrungssägen | 198688-9 | |



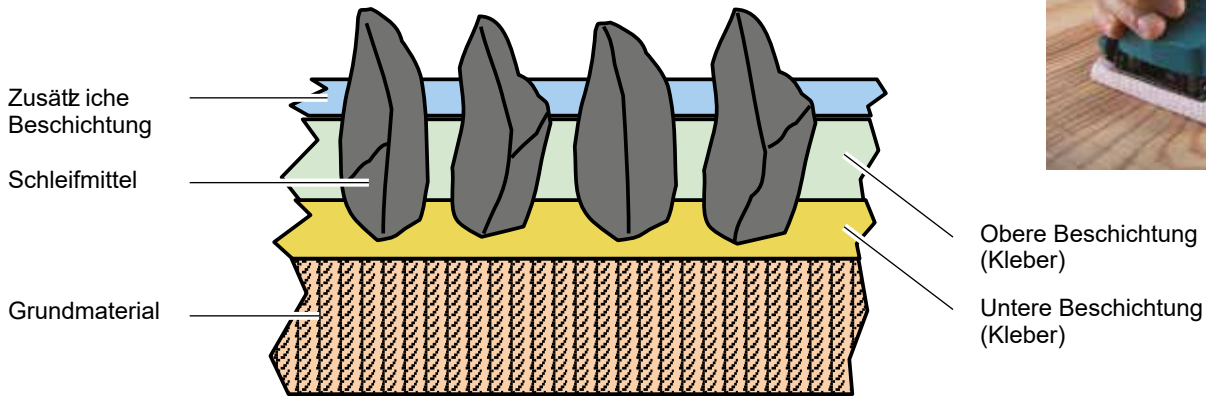

ERKLÄRUNG ZUM SCHLEIFPAPIER

Aufbau



Schleifmittel

| Material Typ | Korund | Siliz umkarbid | Zirkon |
|--------------|---|--|---|
| Abbildung |  |  |  |
| Abkürzung | A & WA | C | Z |
| Anwendung | Holz Metall, etc. | Stein, Druck guss, Glas, etc. | Stahl, Faserplatten, etc. |

Korngrösse

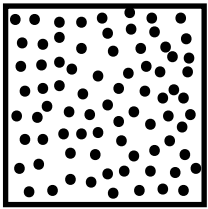
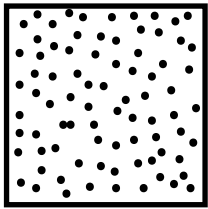
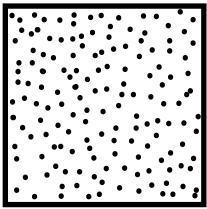
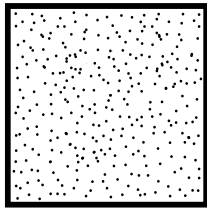
| | Grob | Mittel | Fein | Extra fein |
|-----------|---|---|--|---|
| Körnung | - 80 | 80 - 120 | 120 - 400 | 400 - |
| Abbildung |  |  |  |  |

BANDSCHLEIFER

SCHLEIFPAPIERE FÜR BANDSCHLEIFER

Gewebeschleifbänder 76 x 457 mm

Geeignet für: Buntmetalle, Kunststoffe,
Holz Metall

Geeignet für Modelle: 9911



| Körnung | Stk/Pkg | Bestell-Nr. | Preis inkl. MwSt |
|-----------|----------|-------------|------------------|
| 40 | 5 | P-37091 | |
| 60 | 5 | P-37100 | |
| 80 | 5 | P-37116 | |
| 100 | 5 | P-37122 | |
| 120 | 5 | P-37138 | |
| 150 | 5 | P-37144 | |
| 240 | 5 | P-37150 | |
| 40/80/120 | 3 (je 1) | P-37166 | |



Gewebeschleifbänder 76 x 533 mm

Geeignet für: Buntmetalle, Kunststoffe,
Holz Metall

Geeignet für Modelle: 9903 / 9900B



| Körnung | Stk/Pkg | Bestell-Nr. | Preis inkl. MwSt |
|---------|---------|-------------|------------------|
| 40 | 5 | P-37172 | |
| 60 | 5 | P-37188 | |
| 80 | 5 | P-37194 | |
| 100 | 5 | P-37203 | |
| 120 | 5 | P-37219 | |
| 150 | 5 | P-37225 | |
| 240 | 5 | P-37231 | |

Gewebeschleifbänder 100 x 610 mm

Geeignet für: Buntmetalle, Kunststoffe,
Holz Metall

Geeignet für Modelle: 9924DB / 9402 / 9403 / 9404



| Körnung | Stk/Pkg | Bestell-Nr. | Preis inkl. MwSt. |
|---------|---------|-------------|-------------------|
| 40 | 5 | P-36887 | |
| 60 | 5 | P-36893 | |
| 80 | 5 | P-36902 | |
| 100 | 5 | P-36918 | |
| 120 | 5 | P-36924 | |
| 150 | 5 | P-36930 | |
| 240 | 5 | P-36946 | |

GRAPHITPLATTEN

Auflagefläche mit verbesserter Gleitfähigkeit



| Für Modell | Grösse | Bestell-Nr. | Preis inkl. MwSt |
|-------------|-----------|-------------|------------------|
| 9401 / 9402 | 178 x 110 | A-86262 | |
| 9403 | 168 x 109 | 421648-9 | |
| 9404 | 188 x 111 | 423317-8 | |
| 9903 / 9902 | 150 x 90 | 193197-3 | |
| 9900B | 148 x 98 | 423027-7 | |
| 9924DB | 180 x 100 | 423036-6 | |

KORKPLATTEN

Wärmeisolierung



| Für Modell | Grösse | Bestell-Nr. | Preis inkl. MwSt |
|--------------------|-----------|-------------|------------------|
| 9401 / 9402 / 9403 | 171 x 110 | 421093-8 | |
| 9404 | 190 x 112 | 423314-4 | |
| 9903 / 9902 | 150 x 90 | 193199-9 | |
| 9924DB | 179 x 99 | 423035-8 | |

BANDSCHLEIFER - VERSCHIEDENES



| Beschreibung | Geeignet für Modelle | Bestell-Nr. | Preis inkl. MwSt |
|-------------------------------|----------------------------|-------------|------------------|
| Schraubzwingen / Paar | 9911 | 192694-6 | |
| Stationär-Einrichtung | 9902 / 9903 9404 / 9920 | 193055-3 | |
| | BS001G | 1915E3-1 | |
| Standfuss für Bandschleifer | 9401/ 9402 | 342332-2 | |
| Schleifrahmen | 9903 | 193070-7 | |
| | 9404 | 193072-3 | |
| Staubsack | 9401 / 9402 | 122297-2 | |
| | 9403 | 122562-9 | |
| | 9404 / 9903 | 122591-2 | |
| | 9910 / 9911 | 122548-3 | |
| Gleitverschluss für Staubsack | 9924DB / 9900B | 122296-4 | |
| | Alle (Länge 180 mm) | 410602-8 | |



EXZENTERSCHLEIFER

SCHLEIFPAPIERE FÜR EXZENTERSCHLEIFER 125 MM

Schleifpapiere Ø 125 mm
(Klett, 8 Löcher)

Geeignet für: **Holz und Metall**
Buntmetalle, Kunststoffe



Geeignet für Modelle: BO5010 / BO5012 / BO5030
BO5031 / BO5020 / BO5021
BO5041 / BBO180 / DBO180

Schleifpapiere Ø 125 mm
(Klett, 8 Löcher)

Geeignet für: **Lacke und Farben**
Buntmetalle, Kunststoffe,
Holz Metall



Geeignet für Modelle: BO5010 / BO5012 / BO5030
BO5031 / BO5020 / BO5021
BO5041 / BBO180 / DBO180

| Körnung | Stk/Pkg | Bestell-Nr. | Preis inkl. MwSt |
|---------|---------|-------------|------------------|
| 40 | 10 | P-43533 | |
| | 50 | P-43620 | |
| 60 | 10 | P-43549 | |
| | 50 | P-43636 | |
| 80 | 10 | P-43555 | |
| | 50 | P-43642 | |
| 100 | 10 | P-43561 | |
| | 50 | P-43658 | |
| 120 | 10 | P-43577 | |
| | 50 | P-43664 | |
| 180 | 10 | P-43583 | |
| | 50 | P-43670 | |
| 240 | 10 | P-43599 | |
| | 50 | P-43686 | |
| 320 | 10 | P-43608 | |
| | 50 | P-43692 | |
| 400 | 10 | P-43614 | |
| | 50 | P-43701 | |

| Körnung | Stk/Pkg | Bestell-Nr. | Preis inkl. MwSt |
|---------|---------|-------------|------------------|
| 40 | 10 | P-33342 | |
| | 50 | P-37384 | |
| 60 | 10 | P-33358 | |
| | 50 | P-37390 | |
| 80 | 10 | P-33364 | |
| | 50 | P-37409 | |
| 100 | 10 | P-33370 | |
| | 50 | P-37415 | |
| 120 | 10 | P-33386 | |
| | 50 | P-37421 | |
| 180 | 10 | P-33392 | |
| | 50 | P-37437 | |
| 240 | 10 | P-33401 | |
| | 50 | P-37443 | |
| 320 | 10 | P-33417 | |
| | 50 | P-37459 | |
| 400 | 10 | P-33423 | |
| | 50 | P-37465 | |

GRIF FÜR EXZENTERSCHLEIFER 125 MM



| Beschreibung | Geeignet für Modell | Bestell-Nr. | Preis inkl. MwSt |
|--------------|---------------------|-------------|------------------|
| Vordergriff | BO5040 / BO5041 | 125779-3 | |
| Seitengriff | DPO500 | 144163-3 | |

EXZENTERSCHLEIFER

SCHLEIFPAPIERE FÜR EXZENTERSCHLEIFER 150 MM

Schleifpapiere Ø 150 mm (Klett, 8 Löcher)

Geeignet für: Buntmetalle, Kunststoffe, Holz Metall,



Geeignet für Modelle: BO6030 / BO6040 / BO6050

Schleifpapiere Ø 150 mm (Klett, 8 Löcher)

Geeignet für: Lacke und Farben, Buntmetalle, Kunststoffe, Holz, Metall



Geeignet für Modelle: BO6030 / BO6040 / BO6050

| Körnung | Stk/Pkg | Bestell-Nr. | Preis inkl. MwSt |
|---------|---------|-------------|------------------|
| 40 | 10 | P-31918 | |
| | 50 | P-32574 | |
| 60 | 10 | P-31924 | |
| | 50 | P-32580 | |
| 80 | 10 | P-31930 | |
| | 50 | P-32596 | |
| 100 | 10 | P-31946 | |
| | 50 | P-32605 | |
| 120 | 10 | P-31952 | |
| | 50 | P-32611 | |
| 150 | 10 | P-31968 | |
| | 50 | P-32633 | |
| 180 | 10 | P-31974 | |
| | 50 | P-32633 | |
| 240 | 10 | P-31996 | |
| | 50 | P-32677 | |
| 320 | 10 | P-32007 | |
| | 50 | P-32661 | |
| 400 | 10 | P-32013 | |
| | 50 | P-32677 | |

| Körnung | Stk/Pkg | Bestell-Nr. | Preis inkl. MwSt |
|---------|---------|-------------|------------------|
| 40 | 10 | P-37839 | |
| | 50 | P-37948 | |
| 60 | 10 | P-37845 | |
| | 50 | P-37954 | |
| 80 | 10 | P-37851 | |
| | 50 | P-37960 | |
| 100 | 10 | P-37867 | |
| | 50 | P-37976 | |
| 120 | 10 | P-37873 | |
| | 50 | P-37982 | |
| 150 | 10 | P-37889 | |
| | 50 | P-38009 | |
| 180 | 10 | P-37895 | |
| | 50 | P-37998 | |
| 240 | 10 | P-37910 | |
| | 50 | P-38009 | |
| 320 | 10 | P-37926 | |
| | 50 | P-38015 | |
| 400 | 10 | P-37932 | |
| | 50 | P-38021 | |

SCHLEIFPAPIERE FÜR EXZENTERSCHLEIFER 150 MM

Schleifpapiere Ø 150 mm (Klett, 14 Löcher)

Geeignet für Modelle: BO6030 / BO6040 / BO6050



Universal-Gebrauch : Holz Metall, Farbe, NE-Metalle, Plättli, Fiberglas, Stein

Geeignet für Modelle: BO6030/BO6040/BO6050

| Körnung | Stk/Pkg | Bestell-Nr. | Preis inkl. MwSt |
|---------|---------|-------------|------------------|
| 40 | 50 | B-39300 | |
| 60 | 50 | B-39316 | |
| 80 | 100 | B-39322 | |
| 100 | 100 | B-39338 | |
| 120 | 100 | B-39344 | |
| 240 | 100 | B-39350 | |

| Körnung | Stk/Pkg | Bestell-Nr. | Preis inkl. MwSt |
|---------|---------|-------------|------------------|
| 320 | 100 | B-39366 | |
| 360 | 100 | B-39372 | |
| 400 | 100 | B-39388 | |
| 500 | 100 | B-39394 | |
| 600 | 100 | B-39403 | |
| 800 | 100 | B-39419 | |
| 1000 | 100 | B-39425 | |

LANGHALSSCHLEIFER

SCHLEIFPAPIERE FÜR LANGHALSSCHLEIFER 225 MM DSL800 / DSL801



| Körnung | Stk/Pkg | Bestell-Nr. | Preis inkl. MwSt. |
|---------|---------|-------------|-------------------|
| 40 | 25 | B-68389 | |
| 80 | 25 | B-68395 | |
| 120 | 25 | B-68404 | |
| 180 | 25 | B-68410 | |
| 320 | 25 | B-68426 | |

SCHLEIFTELLER 210 MM FÜR LANGHALSSCHLEIFER DSL800 / DSL801



Mit Klettverschluss!

| Beschreibung | Bestell-Nr. | Preis inkl. MwSt. |
|--------------|-------------|-------------------|
| Hart | 199938-5 | |
| Weich | 199939-3 | |
| Mittel | 199940-8 | |

TELESKOP-VERLÄNGERUNG UND VERSCHIEDENES



| Beschreibung | Bestell-Nr. | Preis inkl. MwSt. |
|--|-------------|-------------------|
| Verstellbare Verlängerung 1,1 bis 1,52 Meter Für eine Max male Länge von 2.1 Meter Mit Gürtel und Tragtasche | 199937-7 | |
| Transporttasche Mit 4 sätz icken Taschen innen und aussen Masse (L x B x H): 1200 x 350 x 120 mm | 195638-5 | |
| AWS-Einheit für Bluetooth-Funk ion Verbindet den Akk -Staubsauger n r Maschine und ermöglicht somit automatischen Start der Absaugung ohne Kabel (siehe Seite 250) | 198900-7 | |
| Adapter-Set WUT02 für Elek ro-Staubsauger. Um AWS Bluetooth-Funk ion mit Elek ro-Staubsauger zu verbinden. Ermöglicht automatischen Start der Absaugung ohne Kabel. Ink usiv AWS-Einheit. | 199803-8 | |



POLIER- UND BÜRSTMASCHINEN

VERSCHIEDENES ZUBEHÖR FÜR DPV300 UND PV301



| Beschreibung | Menge | Bestell-Nr. | Preis inkl. MwSt. |
|--|-------|-------------|-------------------|
| Polierteller Ø 75 mm | 1 | 743125-4 | |
| Schwamm m Auftragen von Wachs Ø 80 mm | 1 | 191N90-9 | |
| Schwamm m Polieren Ø 80 mm | 1 | 191N91-7 | |
| Polierhaube aus Wolle Ø 80 mm | 1 | 191N92-5 | |

| Beschreibung | Korn | Menge | Bestell-Nr. | Preis inkl. MwSt. |
|--------------------------------------|-----------|-------|-------------|-------------------|
| Adapter für Schleifteller Ø 50 mm | | 1 | 743126-2 | |
| Schleifteller Ø 50 mm | | 1 | 743124-6 | |
| Polierscheiben Ø 50 mm starr | Grob | 25 | E-07462 | |
| | Mittel | 25 | E-07478 | |
| | Fein | 25 | E-07484 | |
| Polierscheiben Ø 50 mm weich | Mittel | 25 | E-07490 | |
| | Fein | 25 | E-07509 | |
| | Sehr fein | 25 | E-07515 | |
| Schleifscheiben Ø 50 mm | A60 | 25 | E-07412 | |
| | A80 | 25 | E-07428 | |
| | A120 | 25 | E-07434 | |
| Schleifscheiben Ø 50 mm | Z60 | 25 | E-07440 | |
| | Z80 | 25 | E-07456 | |



SCHLEIF- UND POLIERTELLER

SCHLEIFTELLER FÜR EXZENTERSCHLEIFER



| Beschreibung | Durchmesser (mm) | Geeignet für Modelle | Bestell-Nr. | Preis inkl. MwSt. |
|---|------------------|--|-------------|-------------------|
| Klett (Original für Ø 125 mm) | 123 | BO5010 / BO5012 / BO5030 BO5021 / BO5031 / BO5041 BBO180 / DBO180 | 197468-0 | |
| Klett - Hart / α m Polieren | 130 | | 197317-1 | |
| Klett - Hart Für grobe Schleifarbeiten | 150 | | 197315-5 | |
| Klett - Weich Für alle Schleifarbeiten (Originalteller von BO6050) | 150 | BO6050 | 197314-7 | |
| Klett - Superweich Für feinsten Schliff | 150 | | 197316-3 | |
| Klett - Hart Für grobe Schleifarbeiten | 150 | | 196685-9 | |
| Klett - Weich Für alle Schleifarbeiten (Originalteller von BO6030/BO6040) | 150 | BO6030 / BO6040 | 196684-1 | |
| Klett - Superweich Für feinsten Schliff | 150 | | 196686-7 | |

SCHLEIF- UND POLIERTELLER



| Beschreibung | Durchmesser (mm) | Geeignet für Modelle | Bestell-Nr. | Preis inkl. MwSt. |
|--|------------------|--|-------------|-------------------|
| Polierteller - Klett | 125 | | 197922-4 | |
| | 150 | PO5000C / DPO500 | 197928-2 | |
| Polierteller - Klett (Original) Ideal für Polierhaube Art. 192629-7 | 165 | 9237CB / PV7000C PV001G | 743053-3 | |
| Zentrierrohr um die Polierhaube aus Lammfell 192629-7 zu fixieren. | | für 743053-3 | 262542-4 | |
| Polierteller - Klett / M14 Ideal für Klett-Schwämme | 115/125 | 9565CVL / 9565CVR SA5040C | 743060-6 | |
| Schleifteller - elastisch / M14 inkl. Spannmutter Ideal für Metallschliff | 125 | | P-05898 | |
| mit Fiberscheiben "Corundum" | 180 | Polierschleifer und Winkelschleifer | P-05913 | |
| Schleifteller für groben Metallschliff Original SA7000C und 9218SB inkl. Spannmutter M14 x 48mm Ideal mit Fiberscheiben "Corundum" von Seite 173 | 170 | 9218SB / SA7000C | 743012-7 | |
| Weicher Polierrteller für Polierhaube aus Lammfell Art. P-21755 Max 2'100 U/min | 200 | PV7000C | P-21761 | |

POLIERHAUBEN UND SCHWÄMME

Gemäss Durchmesser der Schleifteller : BO6040 / BO5010 / BO5012 / BO5030 / BO5031 / BO5020 / BO5021 BO5041 / DBO180 / BO6030 / BO6040 / BO6050 / PO5000C / DPO500 / 9237CB / PV7000C / 9565CVL / 9565CVR / 9237CB / 9227CB / SA7000C SA5040C / 9218SB / SA7000C

| Beschreibung | Durchmesser (mm) | Geeignet für Modelle | Bestell-Nr. | Preis inkl. MwSt |
|---|------------------|-----------------------------------|-------------|------------------|
|  Filz pad mit Klett Zum Polieren von mineralischen Materialien, Acryl glas und Lacken | 125 | Polierteller Ø 125 mm | 196152-4 | |
| | 150 | Polierteller Ø 150 mm | 193288-0 | |
|  Polierhaube aus Lammfell mit Klettverschluss zum Hochglanz polieren von Wachs | 125 | Polierteller Ø 125 mm | 197897-7 | |
| | 150 | Polierteller Ø 150 mm | 794560-9 | |
|  Polierhaube aus Lammfell mit Klettverschluss passend für Schleifteller - Klett: 743053-3 | 180 | 9237CB / PV7000C / SA7000C PV001G | 192629-7 | |
| | 180 | Polierteller Ø 165 mm | 794176-0 | |
|  Polierhaube aus Lammfell Mit Befestigungs-Schnur | 225 | Polierteller Ø 200 mm | P-21755 | |
| | 230 | 9237CB / PV7000C / SA7000C | D-57146 | |
|  Lammfellscheibe Beidseitig verwendbar für 2 verschiedene Farben. Dazu nötig : Gewinde-Adapter D-56960 | M14 auf 5/8" | für D-57146 | D-56960 | |
| | 150 | Polierteller | P-21727 | |
|  Klett-Schwamm blau - weicher Schwamm zum Bearbeiten von Zellstoffen, Acryl usw. Ideal mit Polierrteller P-21777 | 150 | Polierteller | P-21733 | |
| | 150 | Polierteller | P-21749 | |
|  Klett-Schwamm orange - fester Schwamm für Polier- und Mischanforderungen / geringe Dicke für schwierige Stellen Ideal mit Polierrteller P-21777 | 123 | Polierteller | 794558-6 | |
| | 150 | Polierteller | 197894-3 | |
|  Klett-Schwamm zum Auftragen von Wachs | 190 | 9237CB / PV7000C / SA7000C | 193470-1 | |
| | 190 | 9237CB / PV7000C / SA7000C | 193470-1 | |

POLIER-SET

| Beschreibung | Geeignet für Modelle | Bestell-Nr. | Preis inkl. MwSt |
|---|--|-------------|------------------|
| Polier-Set mit folgenden Artikeln : P-21761 Weicher Schleifteller Ø 200 mm + P-21755 Polierhaube aus Lammfell + P-21777 Schleifteller mit Klett Ø117 mm + P-21727 Klett-Schwamm weiss (2-Schicht-Farbsystem) + P-21733 Klett-Schwamm blau (Zellstoffen, Acryl, usw) + P-21749 Klett-Schwamm orange (für schwierige Stellen) | PV7000C oder Modelle bis max 2'500 U/min | P-35346 | |

SCHWINGSCHLEIFER

SCHLEIFPAPIERE FÜR SCHWINGSCHLEIFER

Schleifpapiere 114 x 102 mm (Klett, 6 Loch)

Geeignet für: **Metall, Holz**, Buntmetalle, Kunststoffe,



Geeignet für Modelle: BO4555 / BO4565
DBO480 / DBO484

Schleifpapiere 114 x 102 mm (Klett, 6 Loch)

Geeignet für: **Lacke und Farben**, Buntmetalle,
Kunststoffe, Holz, Metall



Geeignet für Modelle: BO4555 / BO4565
DBO480 / DBO484

| Körnung | Stk/Pkg | Bestell-Nr. | Preis inkl. MwSt |
|---------|---------|-------------|------------------|
| 40 | 10 | P-33087 | |
| 60 | 10 | P-33093 | |
| 80 | 10 | P-33102 | |
| 100 | 10 | P-33118 | |
| 120 | 10 | P-33124 | |
| 150 | 10 | P-33130 | |
| 180 | 10 | P-33146 | |
| 240 | 10 | P-33152 | |
| 320 | 10 | P-33168 | |

| Körnung | Stk/Pkg | Bestell-Nr. | Preis inkl. MwSt |
|---------|---------|-------------|------------------|
| 40 | 10 | P-35807 | |
| 60 | 10 | P-35813 | |
| 80 | 10 | P-35829 | |
| 100 | 10 | P-35835 | |
| 120 | 10 | P-35841 | |
| 150 | 10 | P-35857 | |
| 180 | 10 | P-35863 | |
| 240 | 10 | P-35879 | |
| 320 | 10 | P-35885 | |

Schleifpapier 95 x 95 x 95 mm (Klett, 6 Loch)

Geeignet für: **Metall, Holz**, Buntmetalle,
Kunststoffe,



Geeignet für Modelle: BO4565 / DBO480

Schleifpapier 95 x 95 x 95 mm (Klett, 6 Loch)

Geeignet für: **Lacke und Farben**, Buntmetalle,
Kunststoffe, Holz, Metall



Geeignet für Modelle: BO4565 / DBO480

| Körnung | Stk/Pkg | Bestell-Nr. | Preis inkl. MwSt. |
|---------|---------|-------------|-------------------|
| 40 | 10 | P-33255 | |
| 60 | 10 | P-33261 | |
| 80 | 10 | P-33277 | |
| 100 | 10 | P-33283 | |
| 120 | 10 | P-33299 | |
| 150 | 10 | P-33308 | |
| 180 | 10 | P-33314 | |
| 240 | 10 | P-33320 | |
| 320 | 10 | P-33336 | |

| Körnung | Stk/Pkg | Bestell-Nr. | Preis inkl. MwSt |
|---------|---------|-------------|------------------|
| 40 | 10 | P-42684 | |
| 60 | 10 | P-42690 | |
| 80 | 10 | P-42709 | |
| 100 | 10 | P-42715 | |
| 120 | 10 | P-42721 | |
| 150 | 10 | P-42737 | |
| 180 | 10 | P-42743 | |
| 240 | 10 | P-42759 | |
| 320 | 10 | P-42765 | |

SCHWINGSCHLEIFER

SCHLEIFPAPIERE FÜR SCHWINGSCHLEIFER

Schleifpapiere 93 x 230 mm (8 Löcher)

Geeignet für: Buntmetalle, Kunststoffe, Holz, Metall

Geeignet für Modelle:
DBO380 / DBO382 / BO3700 / BO3710 / BO3711

Achtung : Benötigt Grundplatte ohne Klettverschluss, **mit Klammern**



| Körnung | Stk/Pkg | Bestell-Nr. | Preis inkl. MwSt |
|---------|---------|-------------|------------------|
| 40 | 10 | P-31837 | |
| 60 | 10 | P-31843 | |
| 80 | 10 | P-31859 | |
| 100 | 10 | P-31865 | |
| 120 | 10 | P-36011 | |
| 150 | 10 | P-36027 | |
| 180 | 10 | P-36033 | |
| 240 | 10 | P-36049 | |

Schleifpapiere 93 x 185 mm (Klett, 8 Löcher)

Geeignet für: Buntmetalle, Kunststoffe, Holz, Metall

Geeignet für Modelle:
DBO380 / DBO382 / BO3700 / BO3710 / BO3711



| Körnung | Stk/Pkg | Bestell-Nr. | Preis inkl. MwSt. |
|---------|---------|-------------|-------------------|
| 40 | 10 | P-31871 | |
| 60 | 10 | P-31887 | |
| 80 | 10 | P-31893 | |
| 100 | 10 | P-31902 | |
| 120 | 10 | P-35891 | |
| 150 | 10 | P-35900 | |
| 180 | 10 | P-35916 | |
| 240 | 10 | P-35922 | |

Schleifpapiere 115x 280 mm (14 Löcher)

Geeignet für: Buntmetalle, Kunststoffe, Holz, Metall

Geeignet für Modelle: BO4900V / 9046

Achtung : Benötigt Grundplatte ohne Klettverschluss, **mit Klammern**



| Körnung | Stk/Pkg | Bestell-Nr. | Preis inkl. MwSt |
|---------|---------|-------------|------------------|
| 40 | 10 | P-33009 | |
| 60 | 10 | P-33015 | |
| 80 | 10 | P-33021 | |
| 100 | 10 | P-33037 | |
| 120 | 10 | P-33043 | |
| 150 | 10 | P-33059 | |
| 180 | 10 | P-33065 | |
| 240 | 10 | P-33071 | |

Schleifpapiere 115 x 230 mm (Klett, 10 Löcher)

Geeignet für: Buntmetalle, Kunststoffe, Holz, Metall

Geeignet für Modelle: BO4900V / 9046



| Körnung | Stk/Pkg | Bestell-Nr. | Preis inkl. MwSt |
|---------|---------|-------------|------------------|
| 40 | 10 | P-33174 | |
| 60 | 10 | P-33180 | |
| 80 | 10 | P-33196 | |
| 100 | 10 | P-33205 | |
| 120 | 10 | P-33211 | |
| 150 | 10 | P-33227 | |
| 180 | 10 | P-33233 | |
| 240 | 10 | P-33249 | |

GRUNDPLATTEN UND LOCHERPLATTEN

| Beschreibung | Geeignet für Modelle | Bestell-Nr. | Preis inkl. MwSt |
|--|---|-------------|------------------|
| Original Grundplatte ohne Klett Für Schleifpapier 93 x 230 mm | DBO380 / DBO382 BO3700 / BO3710 / BO3711 | 197464-8 | |
| Spezial Grundplatte Klett 93 x 185 mm | DBO380 / DBO382 BO3700 / BO3710 / BO3711 | 194930-6 | |
| Grundplatte Klett Quadrat | DBO480 | 191Y24-8 | |
| Grundplatte für Hacken Quadrat (ohne Klett) | DBO480 | 191Y25-6 | |
| Grundplatte Klett | BO4900V | 193521-0 | |
| Grundplatte Klett | 9046 | 197469-8 | |
| Grundplatte Klett | BO4555 | 197465-6 | |
| Grundplatte Klett Delta | DBO480 | 191Y22-2 | |
| Grundplatte Klett Delta | BO4565 | 197467-2 | |
| Locherplatte 93 x 228 mm / 8 Loch | DBO380 / BO3700 / BO3710 / BO3711 | 192989-7 | |
| Locherplatte 114 x 102 mm / 6 Loch | BO4555 / BO4556 / BO4557 DBO480 | 450066-4 | |
| Locherplatte 115 x 280 mm / 8 Loch | BO4900V / 9046 | 192523-3 | |



SCHWINGSCHLEIFER VERSCHIEDENES



Papiersack alter ink. Papiersack (kurz) -
Passender Staubsack ist 193712-3

Geeignet für Modelle

Bestell-Nr.

Preis inkl. MwSt

BO4565 / BO4555
BO5010 / BO5012

193932-9



5 Stk Papierstaubsäcke (kurz) -
Passend für Staubsack alter (kurz) 193932-9

193712-3



Staubbox ink. Papiersack -
Passender Filtersack 168557-8 / Passendes
Papiersack Set: 194746-9

135246-0



5 Stk Papierstaubsäcke -
Passend zu Staubbox 135246-0

BO4565 / BO4555
BO3700 / BO3710
BO5030 / BO5031 / BO5041
DBO180 / DOB380
DBO480

194746-9



1 Stk Gewebestaubsack
- Passend zu Staubbox 135246-0

168557-8



Papiersack alter ink. Papiersack (lang) -
Passender Staubsack ist Art. 193293-7

193294-5

9046 / BO4900V
BO6030 / BO5021



5 Stk Papierstaubsäcke (lang) -
Passend für Staubsack alter (lang) Art.193294-5

193293-7



Staubsauger-Adapter 22<24
für Anschlussgröße 24
(siehe Kapitel 12 - Saugen)

BO4565 / BO4555 / BO4900V
BO3700 / BO3710
BO5031 / BO6030 / BO6040
9031

417408-5



192349-3



Akku-Schutz - dient auch als Griff

DBO380

422807-8



Staubsack aus Stoff

DBO380

140115-2



BANDFEILEN

SCHLEIFPAPIER FÜR BANDFEILEN 9032 UND DBS180

Universal Einsatz. Geeignet für: Buntmetalle, Kunststoffe, Holz, Metall



Schleifbänder 6 x 533 mm

| Körnung | Stk/ Pkg | Bestell-Nr. | Preis inkl. MwSt |
|---------|----------|-------------|------------------|
| 40 | 5 | P-43181 | |
| 60 | 5 | P-43197 | |
| 80 | 5 | P-43206 | |
| 100 | 5 | P-43212 | |
| 120 | 5 | P-43228 | |
| 150 | 5 | P-43234 | |
| 240 | 5 | P-43240 | |

Schleifbänder 9 x 533 mm

| Körnung | Stk/ Pkg | Bestell-Nr. | Preis inkl. MwSt |
|---------|----------|-------------|------------------|
| 40 | 5 | P-43256 | |
| 60 | 5 | P-43262 | |
| 80 | 5 | P-43278 | |
| 100 | 5 | P-43284 | |
| 120 | 5 | P-43290 | |
| 150 | 5 | P-43309 | |
| 240 | 5 | P-43315 | |

Schleifbänder 13 x 533 mm

| Körnung | Stk/ Pkg | Bestell-Nr. | Preis inkl. MwSt |
|---------|----------|-------------|------------------|
| 40 | 5 | P-43321 | |
| 60 | 5 | P-43337 | |
| 80 | 5 | P-43343 | |
| 100 | 5 | P-43359 | |
| 120 | 5 | P-43365 | |
| 150 | 5 | P-43371 | |
| 240 | 5 | P-43387 | |

Hochleistungsschleifbänder. Geeignet für harten Einsatz auch für Inox :

Schleifbänder 6 x 533 mm

| Körnung | Stk/ Pkg | Bestell-Nr. | Preis inkl. MwSt |
|---------|----------|-------------|------------------|
| 40 | 10 | A-34512 | |
| 60 | 10 | A-34528 | |
| 80 | 10 | A-34534 | |
| 100 | 10 | A-34540 | |
| 120 | 10 | A-34556 | |

Schleifbänder 9 x 533 mm

| Körnung | Stk/ Pkg | Bestell-Nr. | Preis inkl. MwSt |
|---------|----------|-------------|------------------|
| 40 | 10 | A-34447 | |
| 60 | 10 | A-34453 | |
| 80 | 10 | A-34469 | |
| 100 | 10 | A-34475 | |
| 120 | 10 | A-34481 | |

Schleifbänder 13 x 533 mm

| Körnung | Stk/ Pkg | Bestell-Nr. | Preis inkl. MwSt |
|---------|----------|-------------|------------------|
| 40 | 10 | A-34562 | |
| 60 | 10 | A-34578 | |
| 80 | 10 | A-34584 | |
| 100 | 10 | A-34590 | |
| 120 | 10 | A-34609 | |



BANDFEILEN

SCHLEIFPAPIER FÜR BANDFEILE 9031

Schleifbänder 30 x 533 mm

Geeignet für: Buntmetalle, Kunststoffe, Holz, Metall

Geeignet für Modell 9031



| Körnung | Stk/Pkg | Bestell-Nr. | Preis inkl. MwSt |
|---------|---------|-------------|------------------|
| 40 | 5 | P-36675 | |
| 60 | 5 | P-36681 | |
| 80 | 5 | P-36697 | |
| 100 | 5 | P-36706 | |
| 120 | 5 | P-36712 | |
| 150 | 5 | P-36728 | |
| 240 | 5 | P-36734 | |

Schleifbänder 30 x 533 mm (Glas)

Geeignet für: Glas-Trockenschliff, Keramik, auch für Naturstein, Beton Aus Silizium Karbid

Geeignet für Modelle 9031



| Körnung | Stk/Pkg | Bestell-Nr. | Preis inkl. MwSt |
|---------|---------|-------------|------------------|
| 40 | 5 | P-01395 | |
| 60 | 5 | P-01404 | |
| 80 | 5 | P-01199 | |
| 100 | 5 | P-01208 | |
| 120 | 5 | P-01214 | |
| 150 | 5 | P-01220 | |
| 180 | 5 | P-01236 | |

SONSTIGES ZUBEHÖR BANDFEILEN

| Beschreibung | Geeignet für Modelle | Bestell-Nr. | Preis inkl. MwSt. |
|---|----------------------|-------------|-------------------|
|  6 mm Führungsarm (inkl. 2 Platten) | | 125157-7 | |
|  9 mm Führungsarm (inkl. 2 Platten) | | 125158-5 | |
|  13 mm Führungsarm (inkl. 2 Platten) | | 125159-3 | |
|  Ersatz Metallplatte mit Kork Breite 6 mm - 1 Stk | | 153313-9 | |
|  Ersatz Metallplatte mit Kork Breite 9 mm- 1 Stk | 9032 / DBS180 | 153314-7 | |
|  Ersatz Metallplatte mit Kork Breite 13 mm- 1 Stk | | 153315-5 | |
|  Führungsschlitten | | 193618-5 | |
|  Absaugstutzen | | 122652-8 | |
|  Metall Gleitplatte | 9030 / 9031 | 342152-4 | |



Für hohe Bewegungsfreiheit bei der Staubabsaugung siehe hochflexibler Absaugschlauch auf Seite 232.

BÜRSTEN



BÜRSTEN FÜR BÜRSTENSCHLEIFER 9741



| Beschreibung | Körnung | Kern | Bestell-Nr. | Preis inkl. MwSt |
|---|---------|----------------|------------------|------------------|
| Schleifnylon-Bürste | 60 | | P-04422 | |
| Zum strukturieren von Weichholz und zur Nachbearbeitung von strukturierten Harthölzern. Zur Hervorhebung der Holzstruktur und Entfernung von vorhandenen Holzfasern. Zur optimalen Oberflächenvorbehandlung für Lack- und Beizarbeiten. Zur Herstellung eines Schlibbildes auf Edelstahl und Aluminium. | 80 | Kunststoffkern | P-04438 | |
| | 120 | | P-04444 | |
| | 80 | Metallkern | 794384-3 | |
| | 120 | | 794379-6 | |
| Beschreibung | Körnung | Bestell-Nr. | Preis inkl. MwSt | |
| Walzenbürste mit Vlies Zum feinen Strukturieren von Edelstahl und Feinschliff von Holzoberflächen. | 80 | P-18035 | | |
| | 120 | P-18041 | | |
| | 180 | P-18029 | | |
| Lamellenschleifbürste Zum Schleifen von Oberflächen, Anschleifen von Farben etc. | 40 | P-01127 | | |
| | 80 | P-01155 | | |
| Stahldrahtbürste vermessingt 0,3 mm Zur Holzstrukturierung, sehr gut geeignet für hohen Abrieb auf Weich- und Hartholz Entrosten und Reinigen | | | P-65648 | |
| Fiberbürste Zum Einarbeiten von Beizen und Lack und zum anschließenden Glätten | | | P-04416 | |
| Baumwoll-Polierbürste Zum Polieren von metallischen Oberflächen auch unter Zugabe von entsprechenden Polierpasten | | | 794381-9 | |

SONSTIGES ZUBEHÖR BÜRSTENSCHLEIFER 9741



| Beschreibung | Bestell-Nr. | Preis inkl. MwSt |
|------------------------------------|-------------|------------------|
| Absaugstutzen für Bürstenschleifer | 410899-9 | |

TELLERBÜRSTEN FÜR POLIER- UND BÜRSTMASCHINE PV7000C

Auch für Modelle 9227CB, 9237CB und andere, mit Werkzeugaufnahme M14



| Beschreibung | Korn | Bestell-Nr. | Preis inkl. MwSt |
|--|------|-------------|------------------|
| Tellerbürste Ø 150 mm aus Silizium - M14 Ideal zum Holzstrukturieren, Rost, alte Lacke und Farben entfernen, sowie allgemeine Oberflächenreinigung. | 46 | P-81094 | |
| | 60 | P-81103 | |
| | 80 | P-81119 | |
| | 120 | P-81125 | |



HM-FRÄSER

NUTFRÄSER GERADE MIT 1 SCHNEIDE

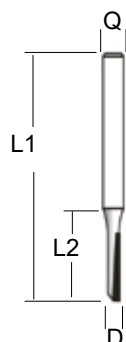
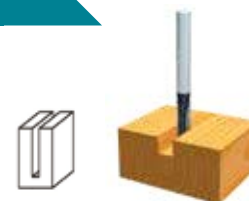

| Schaft Ø Q (mm) | Durchmesser D (mm) | Gesamtlänge L1 (mm) | Arbeitslänge L2 (mm) | Bestell-Nr. | Preis inkl. MwSt |
|-----------------|--------------------|---------------------|----------------------|-------------|------------------|
| 6 | 6 | 50,8 | 19 | D-47416 | |
| 8 | 3 | 51 | 13 | D-47379 | |
| 8 | 4 | 51 | 13 | D-47385 | |
| 8 | 5 | 48 | 13 | D-47391 | |

NUTFRÄSER GERADE MIT 2 SCHNEIDEN

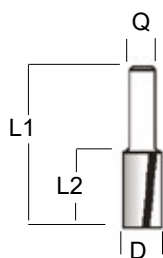
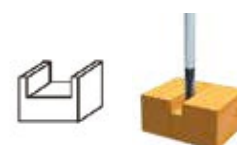

| Schaft Ø Q (mm) | Ø D (mm) | Gesamtlänge L1 (mm) | Arbeitslänge L2 (mm) | Bestell-Nr. | Preis inkl. MwSt |
|-----------------|----------|---------------------|----------------------|-------------|------------------|
| 6 | 8 | 51 | 19 | D-47444 | |
| 6 | 10 | 57,4 | 25,4 | D-47466 | |
| 6 | 20 | 51 | 19 | D-47494 | |
| 8 | 6 | 48 | 16 | D-47503 | |
| 8 | 6 | 51 | 19 | D-47519 | |
| 8 | 8 | 51 | 19 | D-47525 | |
| 8 | 10 | 51 | 19 | D-47531 | |
| 8 | 12 | 51 | 19 | D-47547 | |
| 8 | 16 | 51 | 19 | D-47569 | |
| 8 | 18 | 51 | 19 | D-47575 | |
| 8 | 24 | 57 | 25,4 | D-47606 | |

PANEL PILOT FRÄSER

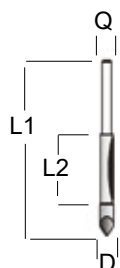

| Schaft Ø Q (mm) | Ø D (mm) | Gesamtlänge L1 (mm) | Arbeitslänge L2 (mm) | Bestell-Nr. | Preis inkl. MwSt |
|-----------------|----------|---------------------|----------------------|-------------|------------------|
| 6 | 6.35 | 65 | 19 | D-47771 | |
| 8 | 6.35 | 65 | 19 | D-47787 | |

ZINKENFRÄSER

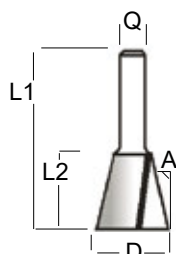
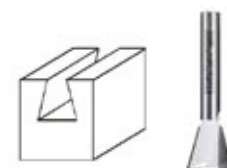

A = Winkel

| Schaft Ø Q (mm) | Ø D (mm) | Gesamtlänge L1 (mm) | Arbeitslänge L2 (mm) | Winkel A ° | Bestell-Nr. | Preis inkl. MwSt |
|-----------------|----------|---------------------|----------------------|------------|-------------|------------------|
| 8 | 6.35 | 63.5 | 8 | 7.5 | D-48050 | |
| 8 | 12.7 | 45 | 13 | 14 | D-48072 | |
| 8 | 15 | 52 | 14.3 | 15 | D-48088 | |

HM-FRÄSER

RUNDNASE FRÄSER

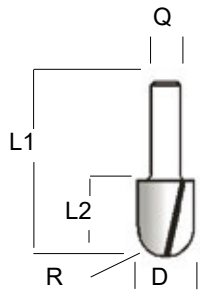

| Schaft Ø Q (mm) | Ø D (mm) | Gesamtlänge L1 (mm) | Arbeitslänge L2 (mm) | Radius R | Bestell-Nr. | Preis inkl. Mwst |
|--------------------|-------------|------------------------|-------------------------|-------------|-------------|---------------------|
| 6 | 6.35 | 44.5 | 12.7 | 3.2 | D-47802 | |
| 6 | 12.7 | 51 | 19 | 6.35 | D-47824 | |
| 8 | 6.35 | 38.3 | 6.35 | 3.2 | D-47977 | |
| 8 | 6.35 | 44.5 | 12.7 | 3.2 | D-47830 | |
| 8 | 7.9 | 40 | 8 | 4 | D-47983 | |
| 8 | 9.5 | 41.3 | 9.5 | 4.8 | D-47999 | |
| 8 | 9.5 | 44.5 | 12.7 | 4.8 | D-47846 | |
| 8 | 12.7 | 41.5 | 10 | 6.35 | D-48000 | |
| 8 | 12.7 | 51 | 19 | 6.35 | D-47852 | |
| 8 | 15.8 | 44.5 | 12.7 | 7.9 | D-48016 | |

BÜNDIGFRÄSER MIT ANLAUFLAGER STIRNSEITIG 2 SCHNEIDEN

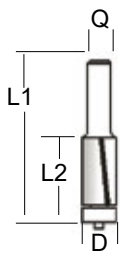

| Schaft Ø Q (mm) | Ø D (mm) | Gesamtlänge L1 (mm) | Arbeitslänge L2 (mm) | Bestell-Nr. | Preis inkl. Mwst |
|--------------------|-------------|------------------------|-------------------------|-------------|---------------------|
| 6 | 9.5 | 66.9 | 26 | D-47690 | |
| 6 | 12.7 | 56 | 13 | D-47709 | |
| 6 | 12.7 | 68.5 | 26 | D-47715 | |
| 8 | 9.5 | 67 | 26 | D-47721 | |
| 8 | 12.7 | 55.7 | 13 | D-47737 | |
| 8 | 12.7 | 68.5 | 26 | D-47743 | |

BÜNDIGFRÄSER MIT ANLAUFLAGER STIRNSEITIG 3 SCHNEIDEN

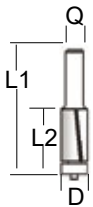
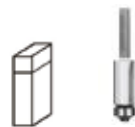

| Schaft Ø Q (mm) | Ø D (mm) | Gesamtlänge L1 (mm) | Arbeitslänge L2 (mm) | Bestell-Nr. | Preis inkl. Mwst |
|--------------------|-------------|------------------------|-------------------------|-------------|---------------------|
| 8 | 12.7 | 68.5 | 26 | D-47759 | |

KLASSISCHE EINTAUCH-PROFILFRÄSER ABGERUNDET

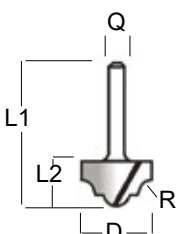
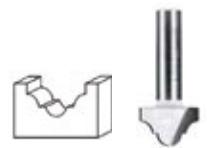

| Schaft Ø Q (mm) | Ø D (mm) | Gesamtlänge L1 (mm) | Arbeitslänge L2 (mm) | Radius R | Bestell-Nr. | Preis inkl. Mwst |
|--------------------|-------------|------------------------|-------------------------|-------------|-------------|---------------------|
| 8 | 12.7 | 42 | 10 | 2.4 | D-48206 | |
| 8 | 19 | 44.7 | 12.7 | 4 | D-48212 | |

HM-FRÄSER

V GROOVE FRÄSER



A = Winkel

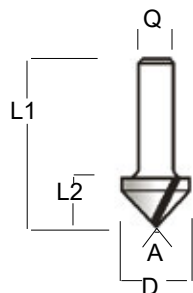

| Schaft Ø Q (mm) | Ø D (mm) | Gesamtlänge L1 (mm) | Arbeitslänge L2 (mm) | Winkel A ° | Bestell-Nr. | Preis inkl. Mwst |
|--------------------|-------------|------------------------|-------------------------|---------------|-------------|---------------------|
| 6 | 12.7 | 44.7 | 12.7 | 90 | D-47868 | |
| 8 | 12.7 | 44.7 | 12.7 | 90 | D-47896 | |
| 8 | 12.7 | 48 | 16 | 60 | D-47961 | |
| 8 | 15.9 | 44 | 12.7 | 90 | D-47905 | |
| 8 | 19 | 48 | 16 | 90 | D-47933 | |

KLASSISCHE PROFILFRÄSER

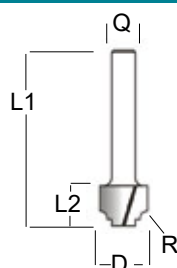

| Schaft Ø Q (mm) | Ø D (mm) | Gesamtlänge L1 (mm) | Arbeitslänge L2 (mm) | Radius R | Bestell-Nr. | Preis inkl. Mwst |
|--------------------|-------------|------------------------|-------------------------|-------------|-------------|---------------------|
| 8 | 12.7 | 41.5 | 9.5 | 2 | D-48240 | |
| 8 | 19 | 43.1 | 11 | 3.2 | D-48256 | |

KLASSISCHE PROFILFRÄSER MIT ANLAUFLAGER SCHAFTSEITIG

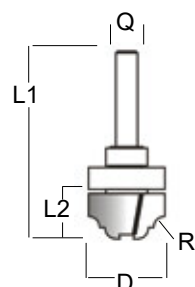

| Schaft Ø Q (mm) | Ø D (mm) | Gesamtlänge L1 (mm) | Arbeitslänge L2 (mm) | Radius R | Bestell-Nr. | Preis inkl. Mwst |
|--------------------|-------------|------------------------|-------------------------|-------------|-------------|---------------------|
| 8 | 22 | 54 | 13 | 3.2 | D-48262 | |

PROFILFRÄSER OGEE

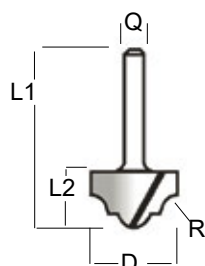
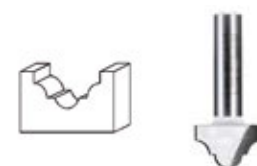

| Schaft Ø Q (mm) | Ø D (mm) | Gesamtlänge L1 (mm) | Arbeitslänge L2 (mm) | Radius R | Bestell-Nr. | Preis inkl. Mwst |
|--------------------|-------------|------------------------|-------------------------|-------------|-------------|---------------------|
| 8 | 19 | 42.4 | 11 | 3.2 | D-48181 | |
| 8 | 31.3 | 47.9 | 16 | 6.35 | D-48197 | |

EINTAUCH-PROFILFRÄSER RUNDKANTEN

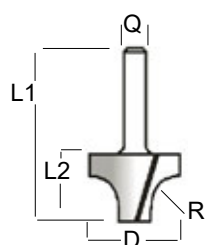

| Schaft Ø Q (mm) | Ø D (mm) | Gesamtlänge L1 (mm) | Arbeitslänge L2 (mm) | Radius R | Bestell-Nr. | Preis inkl. Mwst |
|--------------------|-------------|------------------------|-------------------------|-------------|-------------|---------------------|
| 8 | 19 | 44.7 | 12.7 | 6.35 | D-48153 | |
| 8 | 25.4 | 47.6 | 16 | 9.5 | D-48169 | |
| 8 | 38.1 | 60.3 | 28.6 | 12.7 | D-48175 | |

HM-FRÄSER

RUNDKANTENFRÄSEN MIT ANLAUFLAGER

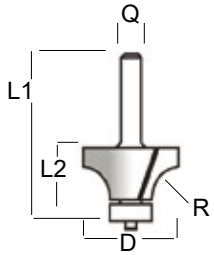

| Schaft Ø Q (mm) | Ø D (mm) | Gesamtlänge L1 (mm) | Arbeitslänge L2 (mm) | Radius R | Bestell-Nr. | Preis inkl. Mwst |
|--------------------|-------------|------------------------|-------------------------|-------------|-------------|---------------------|
| 6 | 19 | 53.4 | 9.5 | 3.2 | D-48290 | |
| 6 | 20.6 | 58.6 | 10 | 4 | D-48309 | |
| 6 | 25.4 | 56.5 | 13.5 | 6.35 | D-48315 | |
| 6 | 31.8 | 59.7 | 16.7 | 9.5 | D-48337 | |
| 8 | 17.3 | 51 | 8 | 2.3 | D-48343 | |
| 8 | 19 | 53.4 | 9.5 | 3.2 | D-48359 | |
| 8 | 20.7 | 52.3 | 10 | 4 | D-48365 | |
| 8 | 22.2 | 55 | 12.7 | 4.8 | D-48371 | |
| 8 | 25.4 | 56.5 | 13.5 | 6.35 | D-48387 | |
| 8 | 28.6 | 57.3 | 14.5 | 7.9 | D-48393 | |
| 8 | 31.8 | 59.7 | 16.7 | 9.5 | D-48402 | |
| 8 | 38.1 | 62 | 19 | 12.7 | D-48418 | |

ABRUND PROFILFRÄSER MIT ANLAUFLAGER

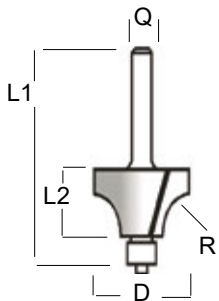

| Schaft Ø Q (mm) | Ø D (mm) | Gesamtlänge L1 (mm) | Arbeitslänge L2 (mm) | Radius R | Bestell-Nr. | Preis inkl. Mwst |
|--------------------|-------------|------------------------|-------------------------|-------------|-------------|---------------------|
| 6 | 17 | 49.1 | 8 | 2.3 | D-48430 | |
| 6 | 19 | 51.6 | 9.5 | 3.2 | D-48446 | |
| 6 | 22.2 | 53.2 | 12.7 | 4.8 | D-48468 | |
| 6 | 28.6 | 55.5 | 14.5 | 7.9 | D-48474 | |
| 8 | 17.3 | 49.1 | 8 | 2.3 | D-48480 | |
| 8 | 19 | 51.6 | 9.5 | 3.2 | D-48496 | |
| 8 | 20.7 | 50.5 | 10 | 4 | D-48505 | |
| 8 | 22.2 | 53.2 | 13 | 4.8 | D-48511 | |
| 8 | 25.4 | 54.7 | 13.5 | 6.35 | D-48527 | |
| 8 | 28.6 | 55.5 | 14.5 | 7.9 | D-48533 | |
| 8 | 31.8 | 57.9 | 17 | 9.5 | D-48549 | |
| 8 | 38.1 | 60.2 | 19 | 12.7 | D-48555 | |

PROFILFRÄSER OVOLO

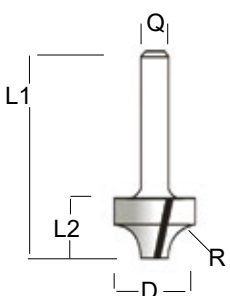

| Schaft Ø Q (mm) | Ø D (mm) | Gesamtlänge L1 (mm) | Arbeitslänge L2 (mm) | Radius R | Bestell-Nr. | Preis inkl. Mwst |
|--------------------|-------------|------------------------|-------------------------|-------------|-------------|---------------------|
| 6 | 19 | 42.5 | 9.5 | 3.2 | D-48278 | |
| 6 | 25.4 | 45.5 | 13.5 | 6.35 | D-48284 | |

HM-FRÄSER

DOPPEL ABRUND PROFILFRÄSER MIT ANLAUFLAGER

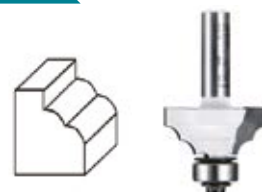
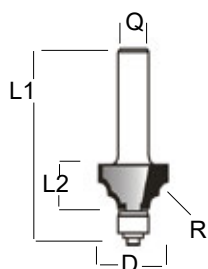

| Schaft Ø Q (mm) | Ø D (mm) | Gesamtlänge L1 (mm) | Arbeitslänge L2 (mm) | Radius R | Bestell-Nr. | Preis inkl. Mwst. |
|--------------------|-------------|------------------------|-------------------------|-------------|-------------|----------------------|
| 8 | 28.6 | 50.8 | 12.7 | 4 | D-48577 | |

PROFILFRÄSER OGEE MIT ANLAUFLAGER

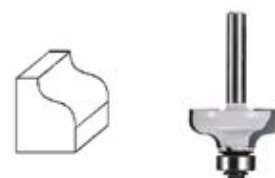
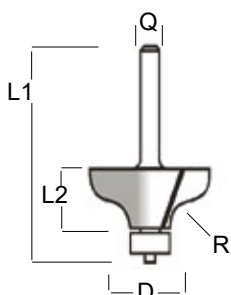

| Schaft Ø Q (mm) | Ø D (mm) | Gesamtlänge L1 (mm) | Arbeitslänge L2 (mm) | Radius R | Bestell-Nr. | Preis inkl. Mwst. |
|--------------------|-------------|------------------------|-------------------------|-------------|-------------|----------------------|
| 8 | 31.8 | 55.6 | 12.7 | 4.8 | D-48773 | |
| 8 | 38.1 | 58.9 | 16 | 6.35 | D-48789 | |

PROFILFRÄSER ROMAN OGEE MIT ANLAUFLAGER

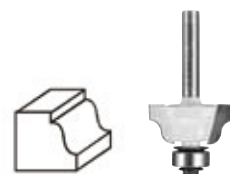
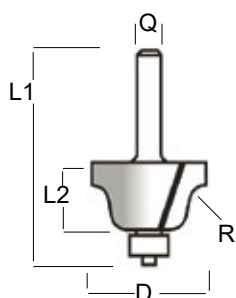

| Schaft Ø Q (mm) | Ø D (mm) | Gesamtlänge L1 (mm) | Arbeitslänge L2 (mm) | Radius R | Bestell-Nr. | Preis inkl. Mwst. |
|--------------------|-------------|------------------------|-------------------------|-------------|-------------|----------------------|
| 6 | 25.4 | 52.5 | 9.5 | 3.2 | D-48804 | |
| 6 | 28.6 | 55.3 | 13 | 4 | D-48810 | |
| 8 | 28.6 | 55,3 | 13 | 4 | D-48751 | |
| 8 | 38.1 | 60 | 17,5 | 6,35 | D-48767 | |

HALBHOHLKEHLFRÄSER MIT ANLAUFLAGER

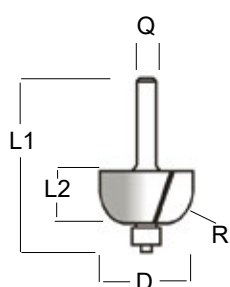

2-schneidig

| Schaft Ø Q (mm) | Ø D (mm) | Gesamtlänge L1 (mm) | Arbeitslänge L2 (mm) | R1 | Bestell-Nr. | Preis inkl. Mwst. |
|--------------------|-------------|------------------------|-------------------------|------|-------------|----------------------|
| 8 | 15.9 | 49.2 | 6.35 | 1.6 | D-48583 | |
| 8 | 17.5 | 49 | 6.35 | 2.4 | D-48599 | |
| 8 | 19 | 45.6 | 9.7 | 3.2 | D-48608 | |
| 8 | 22.2 | 55.6 | 12.7 | 4.8 | D-48614 | |
| 8 | 28.6 | 55.5 | 12.7 | 7.9 | D-48620 | |
| 8 | 31.8 | 56 | 14 | 9.5 | D-48636 | |
| 8 | 38.1 | 58.3 | 15.4 | 12.7 | D-48642 | |

HALBHOHLKEHLFRÄSER MIT RAND MIT ANLAUFLAGER

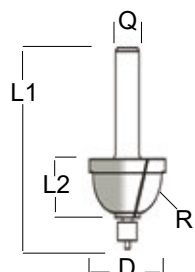

| Schaft Ø Q (mm) | Ø D (mm) | Gesamtlänge L1 (mm) | Arbeitslänge L2 (mm) | R1 | Bestell-Nr. | Preis inkl. Mwst. |
|--------------------|-------------|------------------------|-------------------------|-----|-------------|----------------------|
| 6 | 25.4 | 53.7 | 12.7 | 4.8 | D-48795 | |

HM-FRÄSER

FASEN- / PROFILFRÄSER MIT ANLAUFLAGER

A = Winkel

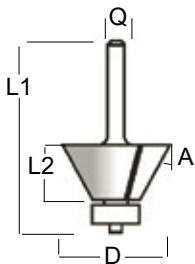
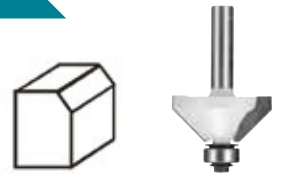

| Schaft Ø Q (mm) | Ø D (mm) | Gesamtlänge L1 (mm) | Arbeitslänge L2 (mm) | Winkel A° | Bestell-Nr. | Preis inkl. MwSt. |
|-----------------|----------|---------------------|----------------------|-----------|-------------|-------------------|
| 6 | 22,2 | 56,1 | 12,7 | 25 | D-48664 | |
| 6 | 25,4 | 51,0 | 11,0 | 45 | D-48658 | |
| 8 | 30,2 | 54,5 | 12,7 | 45 | D-48670 | |
| 8 | 31,8 | 55,1 | 13,5 | 45 | D-48686 | |
| 8 | 34,9 | 58,9 | 16,0 | 45 | D-48692 | |
| 8 | 41,3 | 58,9 | 20,0 | 45 | D-48701 | |

FALZFRÄSER MIT ANLAUFLAGER

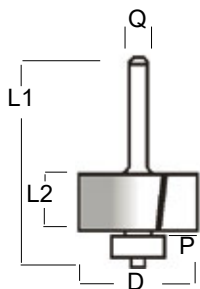
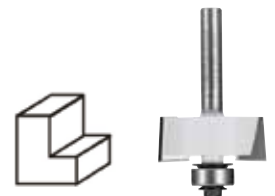

2-schneidig

| Schaft Ø Q (mm) | Ø D (mm) | Tiefe P (mm) | Gesamtlänge L1 (mm) | Gesamtlänge L2 (mm) | Bestell-Nr. | Preis inkl. MwSt. |
|-----------------|----------|--------------|---------------------|---------------------|-------------|-------------------|
| 8 | 31,8 | 9,5 | 54,6 | 12,2 | D-48739 | |

NUTFRÄSER MIT ANLAUFLAGER



3-schneidig

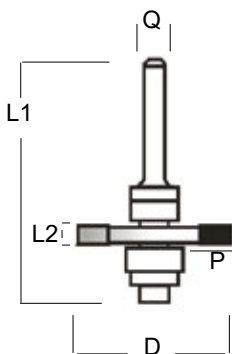

| Schaft Ø Q (mm) | Ø D (mm) | Schnitttiefe P (mm) | Gesamtlänge L1 (mm) | Schnittbreite L2 (mm) | Bestell-Nr. | Preis inkl. MwSt. |
|-----------------|----------|---------------------|---------------------|-----------------------|-------------|-------------------|
| 8 | 47,6 | 12,7 | 59 | 2 | D-48941 | |
| 8 | 47,6 | 12,7 | 59 | 2,5 | D-48957 | |
| 8 | 47,6 | 12,7 | 59 | 3 | D-48963 | |
| 8 | 47,6 | 12,7 | 59 | 4 | D-48979 | |
| 8 | 47,6 | 12,7 | 59 | 5,5 | D-48991 | |

REVERSIBLE KLEBER FRÄSER

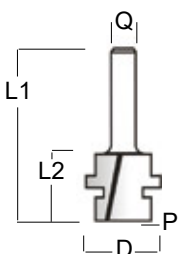

| Schaft Ø Q (mm) | Ø D (mm) | Tiefe P (mm) | Gesamtlänge L1 (mm) | Arbeitslänge L2 (mm) | Bestell-Nr. | Preis inkl. MwSt. |
|-----------------|----------|--------------|---------------------|----------------------|-------------|-------------------|
| 8 | 30,1 | 6,35 | 57,2 | 25,4 | D-48913 | |

HM-FRÄSER SETS

FRÄSER-SET 12-TEILIG - SCHAFT 6 MM



| Beschreibung | Schaft | Bestell-Nr. | Preis inkl. MwSt |
|-----------------|--------|-------------|------------------|
| 12-teiliges Set | 6 mm | D-57065 | |

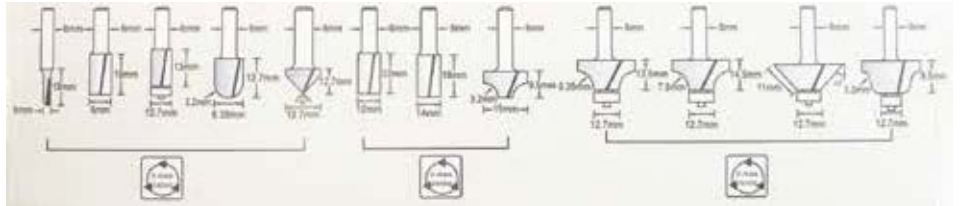

FRÄSER-SET 4- UND 6-TEILIG - SCHAFT 8 MM



| Beschreibung | Schaft | Bestell-Nr. | Preis inkl. MwSt |
|----------------|--------|-------------|------------------|
| 4-teiliges Set | 8 mm | D-53534 | |
| 6-teiliges Set | 8 mm | D-53540 | |

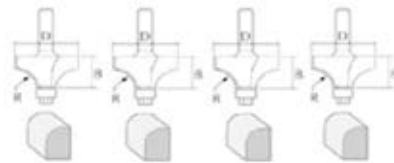

| | #1 | #2 | #3 | #4 | |
|-----|------------------------|----------------------------|---------------------------|--------------------------|---------|
| 8mm | D:19 R:3.2 B:9.5 | D:25.4 R:6.35 B:13.5 | D:31.8 R:9.5 B:16.7 | D:38.1 R:12.7 B:19 | D-53534 |

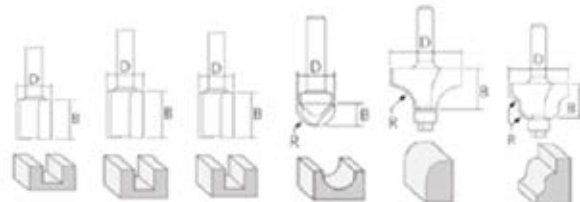

| | #1 | #2 | #3 | #4 | #5 | #6 | |
|-----|-------------|--------------|--------------|--------------------------|---------------------------|-----------------------|---------|
| 8mm | D:6 B:16 | D:10 B:19 | D:12 B:19 | D:12.7 R:6.35 B:10 | D:31.8 R:9.5 B:16.7 | D:28.6 R:4 B:13 | D-53540 |



HM-FRÄSER SETS

FRÄSER-SET 12-TEILIG - SCHAFT 8 MM

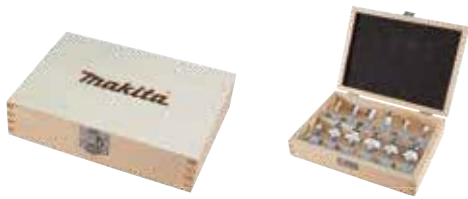

| Beschreibung | Schaft | Bestell-Nr. | Preis inkl. MwSt |
|-----------------|--------|-------------|------------------|
| 12-teiliges Set | 8 mm | A-88054 | |
| 12-teiliges Set | 8 mm | D-53556 | |

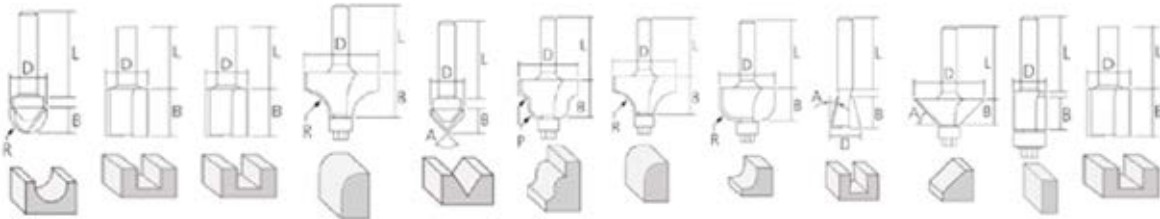

| (mm) | | | | | | | | | | | | | Artikel Nr |
|----------|-------------------------------------|----------------------------|---------------------------|-------------------------------------|------------------------------------|-------------------------------------|-------------------------------------|-------------------------------------|-------------------------------------|-------------------------------------|----------------------------|----------------------------|------------|
| Schaft Ø | #1 | #2 | #3 | #4 | #5 | #6 | #7 | #8 | #9 | #10 | #11 | #12 | |
| 8mm | D:12.7 R:6.35 B:8.8 L:29.0 | D:16.0 B:20.0 L:28.0 | D:6.0 B:20.0 L:25.0 | D:28.6 R:9.5 B:17.0 L:25.5 | D:12.7 B:9.1 A:90° L:29.0 | D:25.0 R:4.0 B:16.0 L:26.5 | D:22.2 R:6.3 B:13.5 L:25.0 | D:22.0 R:6.3 B:12.7 L:26.5 | D:12.7 B:12.7 A:14° L:29.0 | D:32.0 B:12.2 A:45° L:30.0 | D:12.7 B:13.0 L:29.0 | D:12.0 B:20.0 L:28.0 | A-88054 |

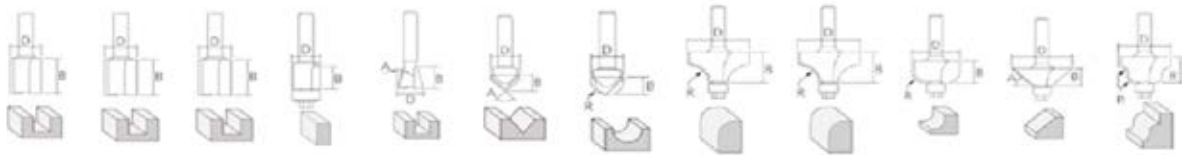

| (mm) | | | | | | | | | | | | | Artikel Nr |
|----------|-------------|--------------|--------------|----------------|-------------------------|---------------------------|--------------------------|----------------------------|---------------------------|-------------------------|---------------------------|-----------------------|------------|
| Schaft Ø | #1 | #2 | #3 | #4 | #5 | #6 | #7 | #8 | #9 | #10 | #11 | #12 | |
| 8mm | D:6 B:16 | D:12 B:19 | D:16 B:19 | D:12.7 B:13 | D:12.7 B:13 A:14° | D:12.7 B:12.7 A:90° | D:12.7 R:6.35 B:10 | D:25.4 R:6.35 B:13.5 | D:31.8 R:9.5 B:16.7 | D:31.8 R:9.5 B:14 | D:31.5 B:13.5 A:45° | D:28.6 R:4 B:13 | D-53556 |

FRÄSER-SET 22-TEILIG - SCHAFT 8 MM



| Beschreibung | Schaft | Bestell-Nr. | Preis inkl. MwSt |
|-----------------|--------|-------------|------------------|
| 22-teiliges Set | 8 mm | D-74778 | |
| 22-teiliges Set | 8 mm | D-74784 | |



- Das Set D-74778 besteht aus :
- 3 Nutfräser gerade mit 1 Schneide
 - 5 Nutfräser gerade mit 2 Schneiden
 - 1 Zinkfräser
 - 1 Rundnase Fräser
 - 1 Panel Pilot Fräser
 - 2 Bündigfräser 2 Schneider mit Anlauflager
 - 2 V Groove Fräser
 - 4 Rundkantenfräser mit Anlauflager
 - 1 Halbhohlkehlfräser mit Anlauflager
 - 1 Fasen- / Profilfräser mit Anlauflager
 - 1 Falzfräser mit Anlauflager



- Das Set D-74784 besteht aus :
- 2 Nutfräser gerade mit 1 Schneide
 - 5 Nutfräser gerade mit 2 Schneiden
 - 3 Zinkfräser
 - 6 Rundnase Fräser
 - 1 Panel Pilot Fräser
 - 2 V Groove Fräser
 - 1 Bündigfräser 2 Schneider mit Anlauflager
 - 1 Schlüssellochfräser
 - 1 Kugelfräser

FRÄSEN

KOPIERHÜLSEN

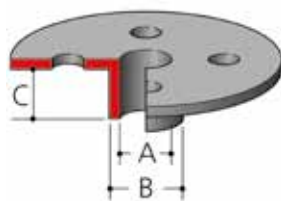

| A (mm) | B (mm) | C (mm) | Geeignet für Modell | Bestell-Nr. | Preis inkl. MwSt. |
|--------|--------|--------|---|-------------|-------------------|
| 8 | 10 | 10 | 3707 / 3708/F / 3709 / 3711 RT0700C / DRT50 / RT001G | 343577-5* | |
| 7,7 | 9,5 | 11,5 | | 164379-4** | |
| 9 | 11 | 13 | | 164775-6** | |
| 10 | 12 | 9 | | 164388-3** | |
| 11 | 12,7 | 13 | | 164776-4** | |
| 14 | 17 | 20 | | 165366-6** | |
| 14,5 | 16 | 13 | RP001G / RT001G RP1800FX / RP2300F RP2302F | 344364-5** | |
| 18 | 20 | 13 | 3612 / RP0900 DRT50 | 164393-0** | |
| 22 | 24 | 13 | RT0700C / RT0702C | 165364-0** | |
| 24 | 27 | 13 | | 164470-8** | |
| 25 | 29 | 15 | | 163080-8** | |
| 27 | 30 | 13 | | 164471-6** | |
| 27 | 40 | 13 | | 164472-4** | |
| 37 | 40 | 13 | | 165046-4** | |
| 9 | 11 | 11,5 | | 193331-5 | |
| 10,5 | 12 | 14 | | 193332-3 | |
| 11 | 12,7 | 11,5 | | 193333-1 | |
| 14 | 17 | 20 | | 165365-8 | |
| 14,5 | 16 | 11,5 | RP0910 RP1110C RP1111C | 193334-9 | |
| 18 | 20 | 13 | | 193335-7 | |
| 22 | 24 | 13 | | 193340-4 | |
| 24 | 27 | 13 | | 193336-5 | |
| 27 | 30 | 13 | | 193338-1 | |
| 37 | 40 | 13 | | 193339-9 | |

* RT0700C/RT0702C/DRT50 nur mit Kantenfräsmodul

** RT0700C/RT0702C/DRT50 nur mit Eintauchmodul



FRÄSEN

ANSCHLÄGE / FÜHRUNGEN

| | Beschreibung | Geeignet für Modelle | Bestell-Nr. | Preis inkl. MwSt. |
|---|---|--|----------------------|-------------------|
|  | Kantenfräsmodul | 3709 / 3711 | 194267-1 | |
|  | Anschlag aus Plexiglas, durchsichtig, neigbar | 3709 / 3711 | 194270-2 | |
|  | Parallelanschlag | 3707 / 3708 3709 / 3711 | 122391-0 122704-5 | |
|  | Parallelanschlag | RT0700C / RT0702C DRT50 / RT001G | 122965-7 | |
|  | Parallelanschlag | RP001G 3612 / 3612C | 342428-9 | |
|  | Set Parallelanschlag feinjustierbar aus Aluminium inkl. usive Führungsstangen 2x Ø 10 mm und 2x Ø 8 mm | 3620 / RP0910 RP1110C / RP1111C RP0900 / DRT50 | 164834-6 | |
|  | Führungshalter | RP001G / RT001G RP1800FX / RP2300F / RP2302F RP0900 / RP0910 / RP1110C RT0700 / RT0702 DRT50 | 195136-9 | |
|  | Führungshalter | RT0700C / RT0702 DRT50 / RT001G | 195564-8 | |
|  | Führungshalter | 3612 / 3612C RP2300F / RP2302F | 122256-6 | |
|  | Führungsrolle | 3709 / 3710 / 3711 RT0700C / RT0702C DRT50 / RT001G | 122703-7 | |
|  | Führungsrolle mit Halter | 3620 / RP0900 | STEX122385 | |
|  | Führungsrolle | 3612 / 3612C RP2300F / RP2302F | 123022-4 | |
|  | Schraube für Tiefeneinstellung für einen umgekehrten Einsatz der Maschine M6 x 135mm <i>Man braucht folgende Schraube dazu : 941152-7</i> | RP1800F RP2300F / RP2302F | 266491-7 | |

FRÄSEN

FRÄSMODULE FÜR RT0700C / RT0702C / DRT50 / RT001G



| Beschreibung | Geeignet für Modelle | Bestell-Nr. | Preis inkl. MwSt |
|------------------------|-------------------------------------|-------------|------------------|
| Kantenfräsmodule | RT0700C / RT0702C DRT50 / RT001G | 196613-4 | |
| Fräsmodule schwenkbar | RT0700C / RT0702C DRT50 / RT001G | 198987-9 | |
| Fräsmodule mit Versatz | RT0700C / RT0702C DRT50 / RT001G | 195562-2 | |
| Eintauchmodule | RT0700C / RT0702C DRT50 / RT001G | 195563-0 | |

VERSCHIEDENES



| Beschreibung | Geeignet für Modelle | Bestell-Nr. | Preis inkl. MwSt |
|---|--|-------------|------------------|
| Ersatz Gleitplatte für Kantenfräsmodule | RT0700C / RT0702C DRT50 / RT001G | 454842-8 | |
| Ersatz Gleitplatte für Fräsmodule schwenkbar | RT0700C / RT0702C DRT50 / RT001G | 413150-6 | |
| Ersatz Gleitplatte für Fräsmodule mit Versatz | RT0700C / RT0702C DRT50 / RT001G | 413148-3 | |
| Ersatz Gleitplatte für Eintauchmodule | RT0700C / RT0702C DRT50 / RT001G | 450819-1 | |
| Griffset | RT0700C / RT0702C DRT50 / RT001G | 196924-7 | |
| Absaugstutzen für Einhandfräse | RT0700C / RT0702C DRT50 / RT001G | 195559-1 | |
| Absaugstutzen für Oberfräse | RP001G / RP2300F / RP2302F | 194934-8 | |
| | 3612/3612C | 415412-8 | |
| | RP0900 / DRT50 RT0700C / RT0702C / RT001G | 194733-8 | |
| Absaugstutzen für Oberfräse | RP0910 RP1110C / RP1111C | 122615-4 | |
| Spanableiter für Oberfräse (Nur in Verwendung von Absaugstutzen 122615-4) | RP0910 RP1110C / RP1111C | 122609-9 | |

FRÄSEN

ADAPTER ZU FÜHRUNGSSCHIENEN

Führungsschienen siehe Seite 113.



| Beschreibung | Höhenverlust für Schnitt mit Adapter | Geeignet für Modelle | Bestell-Nr. | Preis inkl. MwSt |
|-----------------------------|--------------------------------------|--|-------------|------------------|
| Adapter für Führungsschiene | 5 mm | RP001G / RT001G 3612 / 3612C RP0900 / RP0910 / RP1110C RP2300FCX / RP2302FCX RT0700C / RT0702C / DRT50 | 194579-2* | |

* Einhandfräsen und Kantenfräsen nur mit Eintauchmodul

SPANNZANGEN / HÜLSEN



| Beschreibung | Durchmesser | Geeignet für Modelle | Bestell-Nr. | Preis inkl. MwSt |
|-----------------|---------------|---|-------------|------------------|
| Reduktionshülse | 12 mm > 6 mm | RP001G RP2300F / RP2302F 3600 / 3601 / 3612 | 763801-4 | |
| | 12 mm > 8 mm | | 763804-8 | |
| | 12 mm > 10 mm | | 763807-2 | |
| | 12 mm > 1/4" | | 763808-0 | |
| | 1/2" > 10 mm | | 763806-4 | |
| | 1/2" > 3/8" | | 763805-6 | |
| | 1/2" > 1/4" | 763803-0 | | |



| | | | | |
|---------------------------|----------------|---|---|----------|
| Spannzange | 12 mm | RP001G RP2300F / RP2302F 3612 | 763628-2 | |
| | 1/2" | | 763622-4 | |
| Spannzange | 6 mm | 3700B / 3703 / 3707FC / 3709 / 3711 | 763607-0 | |
| | 1/4" (6.35) | | 763608-8 | |
| | 6 mm | | A-86197 | |
| | 6.35 mm (1/4") | | RP0900 RT0700C / RT0702C DRT50 / RT001G | 763637-1 |
| Set Spannzange + Mutter | 8 mm | RP0910 / RP1110C / RP1111C | A-86181 | |
| | 9.52 mm (3/8") | | 763619-3 | |
| | 6 mm | | 193180-0 | |
| Set Spannzange + Aufnahme | 6.35 mm (1/4") | 3600 / 3600B / 3601B | 193179-5 | |
| | 8 mm | | 193178-7 | |
| Spannmutter | 12 mm | 3700B / 3703 / 3707FC / 3709 / 3711 | 763606-2 | |
| | | RP0910 / RP1110C / RP1111C RP0900 / RT0700C / RT0702C / RT001G | 763652-5 763615-1 | |

NUTFRÄSEN

NÜTFRÄSER



| Beschreibung | Geeignet für Modelle | Grösse Ø | Bestell-Nr. | Preis inkl. MwSt. |
|--|-------------------------------|-----------------|-------------|-------------------|
| Nutfräser HM 6 Zähne Dicke = 4 mm (Original) | 3901/PJ 000/ BPJ 80/DPJ 80 | 100 x 22 x 6 Z. | B-20644 | |

ANSCHLÄGE



| Beschreibung | Geeignet für Modelle | Bestell-Nr. | Preis inkl. MwSt. |
|-------------------------|---------------------------|-------------|-------------------|
| Anschlag-Schutzplatte | 3901/PJ 000/BPJ 80/DPJ 80 | 415579-2 | |
| Winkelanschlag komplett | 3901 | 122473-8 | |
| | PJ 000/BPJ 80/DPJ 80 | 123149-0 | |

STAUBSACK UND SCHLÜSSEL



| Beschreibung | Geeignet für Modelle | Bestell-Nr. | Preis inkl. MwSt. |
|------------------------|----------------------|-------------|-------------------|
| Staubsaug | 3901 | 122474-6 | |
| | PJ 000/BPJ 80/DPJ 80 | 123150-5 | |
| Gleitverschluss 180 mm | Staubsaug | 410602-8 | |
| Nockenschlüssel | 3901 | 782401-1 | |



TROCKENBAUFRÄSEN



Für Modelle 3706 / 3709 / 3711 und DCO180 / DCO181



| Beschreibung | Verwendung | Menge Stk | Grösse Ø | Bestell-Nr. | Preis inkl. MwSt. |
|-----------------|--------------------------|-----------|-------------------|-------------|-------------------|
| Schneidebit | Trockenbauplatten, Gips | 1 | 3,18 mm (1/8") | 191G69-8 | |
| | | 5 | | 191G68-0 | |
| Spannringe | Trockenbauplatten, Gips | 1 | 6,35 mm (1/4") | 193447-6 | |
| | Holz Spanthetisch | 1 | 3,18 mm (1/8") | 193483-2 | |
| Spannmutter | | 1 | 3,18 mm (1/8") | 763677-9 | |
| | | 1 | 6,35 mm (1/4") | 763676-1 | |
| Spannmutter | | 1 | 6 mm | 763675-3 | |
| | | 1 | 6,35 mm (1/4") | 763258-9 | |
| Reduktionshülse | | 1 | 6.35 mm > 3.18 mm | 324149-5 | |
| Spannschlüssel | | 1 | SW17 | 781008-0 | |
| Kreisschneider | Kreisausschnitt 10-34 cm | 1 | 10-34 cm | 193448-4 | |
| Absaugadapter | DCO181 | 1 | | 193449-2 | |

PLATTENFRÄSE

HM-FRÄSER FÜR MODELL CA5000X



| Fräser Ø (mm) | Bohr Ø (mm) | Zähne | Fräs-winkel ° | Winkel | max. Drehzahl | Beschreibung | Bestell-Nr. | Preis inkl. MwSt. |
|---------------|-------------|-------|---------------|--------|---------------|-----------------|-------------|-------------------|
| 118 | 20 | 6 | 5 | 135° | 12.940 | Für 45° Biegung | B-48860 | |
| 118 | 20 | 6 | 5 | 90° | 12.940 | Für 90° Biegung | B-48832 | |









MULTIFUNKTIONSWERKZEUGE

STARLOCK

Starlock Aufnahmen passen auf alle Multifunktionswerkzeuge mit OIS, Starlock und Starlock Max Aufnahme.

(z B: Modelle DTM50 / DTM51 / DTM52 / TM3010C)

Die Farbe des Blatts ist mit einer Farbe gekennzeichnet und erleichtert so eine schnelle Auswahl.

| | | | | | |
|--|----------------|---|-----------|---|-----------------|
|  | Multi Material |  | Metall |  | Holz und Metall |
|  | Holz |  | Baustoffe | | |

STARLOCK MAX

Starlock Max Aufnahmen passen nur auf Multifunktionswerkzeuge mit Starlock Max Aufnahme. (z B Modell DTM52)









MULTIFUNKTIONSW. STARLOCK



Starlock Aufnahmen passen auf alle Multifunktionswerkzeuge mit OIS, Starlock und Starlock Max Aufnahme. (z B: Modelle DTM50 / DTM51 / DTM52 / TM3010C / TM001G)

EINTAUCH- UND SEGMENT-SÄGEBLÄTTER FÜR HOLZ UND METALL

*TPI = Zähne pro Zoll

| | Code | Grösse (BxL) oder (Ø) mm | TPI* | Blatt-Material | Aufnahme | Stk/Pkg | Bestell-Nr. | Preis inkl. MwSt |
|---|--------|--------------------------|------|----------------|----------|---------|-------------|------------------|
|  | TMA057 | 10 x 30 | 20 | BiM | Starlock | 1 | B-64917 | |
|  | TMA058 | 20 x 30 | 20 | BiM | Starlock | 1 | B-64923 | |
| | | | | | | 5 | B-64923-5 | |
|  | TMA047 | 28 x 50 | 20 | BiM | Starlock | 1 | B-64814 | |
| | | | | | | 5 | B-64814-5 | |
| | | | | | | 20 | B-64814-20 | |
|  | TMA048 | 65 x 40 | 20 | BiM | Starlock | 1 | B-64820 | |
| | | | | | | 5 | B-64820-5 | |
|  | TMA046 | 100 | 15 | BiM | Starlock | 1 | B-64808 | |
|  | TMA045 | 85 | 18 | BiM | Starlock | 1 | B-64799 | |

MULTIFUNKTIONSWERKZEUGE STARLOCK



Starlock Aufnahmen passen auf alle Multifunktionswerkzeuge mit OIS, Starlock und Starlock Max Aufnahme.
(z B: Modelle DTM50 / DTM51 / DTM52 / TM3010C / TM001G)

EINTAUCHSÄGEBLÄTTER FÜR HOLZ

*TPI = Zähne pro Zoll



| Code | Grösse (BxL) oder (Ø) mm | TPI* | Blatt- Material | Aufnahme | Stk/Pkg | Bestell-Nr. | Preis inkl. Mwst |
|--------|--------------------------------|------|------------------------|----------|---------|-------------|---------------------|
| TMA050 | 20 x 30 | 18 | HCS | Starlock | 1 | B-64842 | |
| | | | | | 5 | B-64842-5 | |
| TMA051 | 32 x 40 | 18 | HCS | Starlock | 1 | B-64858 | |
| | | | | | 5 | B-64858-5 | |
| | | | | | 20 | B-64858-20 | |
| TMA054 | 32 x 50 | 14 | HCS | Starlock | 1 | B-64886 | |
| | | | | | 5 | B-64886-5 | |
| TMA053 | 32 x 40 | 14 | BiM | Starlock | 1 | B-64870 | |
| | | | | | 5 | B-64870-5 | |
| | | | | | 20 | B-64870-20 | |
| TMA052 | 65 x 40 | 20 | HCS | Starlock | 1 | B-64864 | |
| | | | | | 5 | B-64864-5 | |
| TMA056 | 65 x 40 | 14 | HCS | Starlock | 1 | B-64901 | |
| | | | | | 5 | B-64901-5 | |
| TMA055 | 65 x 40 | 14 | BiM | Starlock | 1 | B-64892 | |
| | | | | | 5 | B-64892-5 | |
| TMA049 | 85 | 18 | HCS, Offset Bauform | Starlock | 1 | B-64836 | |



EINTAUCHSÄGEBLÄTTER FÜR METALL

*TPI = Zähne pro Zoll



| Code | Grösse (B x L) | TPI* | Blatt- Material | Aufnahme | Stk/Pck | Bestell-Nr. | Preis inkl. Mwst |
|--------|-------------------|------|--------------------|----------|---------|-------------|---------------------|
| TMA059 | 32 x 30 | 20 | BiM | Starlock | 1 | B-64939 | |
| | | | | | 5 | B-64939-5 | |
| TMA079 | 45 x 40 | 23 | HM/TC | Starlock | 1 | B-69755 | |



MULTIFUNKTIONSWERKZEUGE STARLOCK

Starlock Aufnahmen passen auf alle Multifunktionswerkzeuge mit OIS, Starlock und Starlock Max Aufnahme.
(z B: Modelle DTM50 / DTM51 / DTM52 / TM3010C / TM001G)

EINTAUCH- UND SEGMENT-SÄGEBLÄTTER MULTI MATERIAL



| Code | Grösse (BxL) oder (Ø) mm | TPI* | Blatt-Material | Aufnahme | Stk/Pkg | Bestell-Nr. | Preis inkl. MwSt |
|--------|--------------------------|------|--|----------|---------|-------------|------------------|
| TMA064 | 85 | 18 | BiM-TiN, flache Bauform | Starlock | 1 | B-64973 | |
| TMA080 | 32 x 35 | 20 | HM/TC | Starlock | 1 | B-69761 | |
| TMA063 | 100 | - | BiM, flache Bauform (für Linoleum, Teppiche, Matten) | Starlock | 1 | B-64967 | |
| TMA081 | 53 x 40 | 14 | BiM (für Trockenbau) | Starlock | 1 | B-69777 | |

SCHABER STARLOCK

Ideal zum Entfernen von Mörtel, Keramikplatten, Beton- und Kleber-Resten



| Code | Grösse (B x L) | Blattmaterial | Aufnahme | Bestell-Nr. | Preis inkl. MwSt |
|--------|----------------|---------------|----------|-------------|------------------|
| TMA065 | 52 x 26 | HCS, starr | Starlock | B-64989 | |
| TMA066 | 52 x 45 | HCS, flexibel | Starlock | B-64995 | |

KLINGEN FÜR ISOLIER-MATERIAL, FENSTERKIT UND SILIKON

Das zu bearbeitende Material wird nicht verquetscht und bleibt formstabil



| Code | Grösse (B x L) | Blattmaterial | Aufnahme | Stk/Pkg | Bestell-Nr. | Preis inkl. MwSt |
|--------|----------------|---------------|----------|---------|-------------|------------------|
| TMA067 | 28 x 50 | HCS | Starlock | 1 | B-65006 | |
| | | | | 5 | B-65006-5 | |
| TMA068 | 32 x 50 | HCS | Starlock | 1 | B-65012 | |



MULTIFUNKTIONSWERKZEUGE STARLOCK

Starlock Aufnahmen passen auf alle Multifunktionswerkzeuge mit OIS, Starlock und Starlock Max Aufnahme.
(z B: Modelle DTM50 / DTM51 / DTM52 / TM3010C / TM001G)

RIFF UND DIAMANT BLÄTTER



| Code | Grösse (BxL) oder (Ø) mm | Blattmaterial | Aufnahme | Bestell-Nr. | Preis inkl. MwSt |
|--------|--------------------------|-----------------------------------|----------|-------------|------------------|
| TMA075 | 32 x 30 | RIFF TC/HM K50 Dicke 2 mm | Starlock | B-65084 | |
| TMA071 | Ø 65 | RIFF TC/HM K50 Dicke 1.6 mm | Starlock | B-65040 | |
| TMA069 | Ø 85 | RIFF TC/HM K30 Dicke 2.5 mm | Starlock | B-65028 | |
| TMA070 | Ø 85 | RIFF Diamant K40 Dicke 2 mm | Starlock | B-65034 | |



FRÄS- UND RASPELPLATTE STARLOCK



| Code | Durchmesser (mm) | Blattmaterial | Verwendungszweck | Bestell-Nr. | Preis inkl. MwSt |
|--------|------------------|----------------------|---|-------------|------------------|
| TMA074 | 70 | HM K40 Dicke 3 mm | Abraspeln von Fugen und Mörtel, Fräsen von Löchern in Fliesen | B-65078 | |

RIFF CARBIDE SCHLEIFPLATTEN



| Code | Durchmesser (mm) | Korn | Material | Bestell-Nr. | Preis inkl. MwSt |
|--------|------------------|------|--|-------------|------------------|
| TMA073 | 78 | 30 | Mörtel Fliesenkleber Kleberreste | B-65062 | |
| TMA083 | 90 | 20 | | B-69799 | |
| TMA084 | 90 | 30 | | B-69808 | |
| TMA085 | 90 | 60 | Holz | B-69814 | |
| TMA086 | 90 | 100 | | B-69820 | |



MULTIFUNKTIONSWERKZEUGE STARLOCK



Starlock Aufnahmen passen auf alle Multifunktionswerkzeuge mit OIS, Starlock und Starlock Max Aufnahme.
(z B: Modelle DTM50 / DTM51 / DTM52 / TM3010C / TM001G)

SCHLEIFTELLER STARLOCK



| Code | Beschreibung | Bestell-Nr. | Preis inkl. MwSt |
|--------|--|-------------|------------------|
| TMA078 | Schleifplatte für Delta Schleifpapier, Polierfell u. Vlies - Klett | B-65115 | |

SCHLEIFPAPIER - HOLZ

Papiergrösse: 93 mm - Klett
Geeignet zur Schleifen von Holz Hartholz Spanplatten.



| Körnung | Stk/Pkg | Bestell-Nr. | Preis inkl. MwSt |
|-----------------------------|-------------------|-------------|------------------|
| 60 | 10 | B-21565 | |
| 80 | 10 | B-21571 | |
| 100 | 10 | B-21587 | |
| 120 | 10 | B-21593 | |
| 180 | 10 | B-21602 | |
| 240 | 10 | B-22931 | |
| 60/80/100/ 120/180 – Set | 10 (je 2 Stk) | B-21559 | |

SCHLEIFPAPIER - HOLZ (HIGH QUALITY)

Papiergrösse: 93 mm - Klett
Geeignet zur Schleifen von Holz Hartholz Spanplatten, Bauplatten und Metall.



| Körnung | Stk/Pkg | Bestell-Nr. | Preis inkl. MwSt |
|---------|---------|-------------|------------------|
| 60 | 10 | P-33261 | |
| 80 | 10 | P-33277 | |
| 100 | 10 | P-33283 | |
| 120 | 10 | P-33299 | |
| 180 | 10 | P-33314 | |
| 240 | 10 | P-33320 | |

SCHLEIFPAPIER - FARBE

Papiergrösse: 93 mm - Klett
Geeignet zur Schleifen von Farbe, Lack oder Verputz



| Körnung | Stk/Pkg | Bestell-Nr. | Preis inkl. MwSt |
|-----------------------------|-------------------|-------------|------------------|
| 60 | 10 | B-21680 | |
| 80 | 10 | B-21696 | |
| 100 | 10 | B-21705 | |
| 120 | 10 | B-22969 | |
| 240 | 10 | B-21711 | |
| 320 | 10 | B-21727 | |
| 60/80/100/ 240/320 – Set | 10 (je 2 Stk) | B-21674 | |

SCHLEIFPAPIER - STEIN

Papiergrösse: 93 mm - Klett
Geeignet zur Schleifen von extrem harten Materialien, wie Stein oder Glas.



| Körnung | Stk/Pkg | Bestell-Nr. | Preis inkl. MwSt |
|--------------------------------|-------------------|-------------|------------------|
| 240 | 10 | B-21755 | |
| 400 | 10 | B-21761 | |
| 600 | 10 | B-21777 | |
| 1200 | 10 | B-21783 | |
| 120/240/400/ 600/1200 – Set | 10 (je 2 Stk) | B-21733 | |

VLIESE

Papiergrösse: 93 mm - Klett
Geeignet zur Entfernung von Rost und den Schmutz von Holz



| Körnung | Stk/Pkg | Bestell-Nr. | Preis inkl. MwSt |
|--------------------|---------|-------------|------------------|
| mittel - 100 | 1 | B-21799 | |
| grob - 280 | 1 | B-21808 | |
| Vlies ohne Körnung | 1 | B-21814 | |

POLIERFILZ

Papiergrösse: 93 mm - Klett
Geeignet zur Vorpolieren sehr schmutziger oder zerkratzter Oberflächen.



| Härtegrad | Stk/Pkg | Bestell-Nr. | Preis inkl. MwSt |
|-----------|---------|-------------|------------------|
| hart | 1 | B-21820 | |

MULTIFUNKTIONSWERKZEUGE STARLOCK



Starlock Aufnahmen passen auf alle Multifunktionswerkzeuge mit OIS, Starlock und Starlock Max Aufnahme.
(z.B: Modelle DTM50 / DTM51 / DTM52 / TM3010C / TM001G)

ZUBEHÖR SETS MIT STARLOCK AUFNAHME

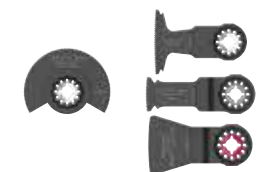
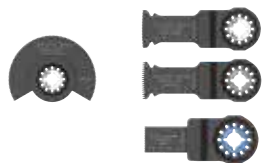

| Inhalt | Verwendungszweck | Bestell-Nr. | Preis inkl. MwSt |
|--------------------------------------|------------------|-------------|------------------|
| TMA045 TMA047 TMA053 TMA058 | Renovierungs-Set | B-67480 | |
| TMA058 TMA065 TMA069 TMA073 | Plattenleger-Set | B-67496 | |
| TMA045 TMA048 TMA051 TMA066 | Bodenleger-Set | B-67505 | |
| TMA045 TMA047 TMA053 TMA078 | Schreiner-Set | B-67511 | |

VERSCHIEDENES

ABSAUGUNG

Speziell für Schleifarbeiten mit aggressiver Staubbewältigung



| Beschreibung | Geeignet für Modelle | Bestell-Nr. | Preis inkl. MwSt |
|------------------------------|----------------------|-------------|------------------|
| Absaugstutzen Multitool | TM3010C | 196550-2 | |
| | TM3000C | 196022-7 | |
| Absaugstutzen Akku-Multitool | BTM50/DTM50 | 199621-4 | |
| | DTM51 | 199627-2 | |
| | TM30D | 199630-3 | |
| | DTM52 / TM001G | 191R02-6 | |

VERSCHIEDENES



| Beschreibung | Bestell-Nr. | Preis inkl. MwSt |
|---|-------------|------------------|
| Zubehörbox 95 x 170 x 110 mm | 821538-0 | |
| Imbusschlüssel 5 mm für DTM50 und TM30D | 783233-9 | |

MULTIFUNKTIONSW. STARLOCK MAX

STARLOCK MAX

Starlock Max Aufnahmen passen nur auf Multifunktionswerkzeuge mit Starlock Max Aufnahme (z B Modell DTM52 / TM001G).

EINTAUCHSÄGEBLATT FÜR HOLZ

*TPI = Zähne pro Zoll



| Code | Grösse (B x L) | TPI* | Blatt-Material | Aufnahme | Stk/Pck | Bestell-Nr. | Preis inkl. MwSt |
|--------|----------------|------|----------------|--------------|---------|-------------|------------------|
| MAM004 | 32 x 80 | 18 | HCS | Starlock MAX | 1 | B-66438 | |
| | | | | | 5 | B-66438-5 | |

EINTAUCHSÄGEBLATT FÜR METALL



| Code | Grösse (B x L) | TPI* | Blatt-Material | Aufnahme | Stk/Pck | Bestell-Nr. | Preis inkl. MwSt |
|--------|----------------|------|----------------|--------------|---------|-------------|------------------|
| MAM005 | 32 x 70 | 23 | TC/HM | Starlock MAX | 1 | B-66444 | |

EINTAUCH- UND SEGMENT- SÄGEBLÄTTER FÜR HOLZ UND METALL

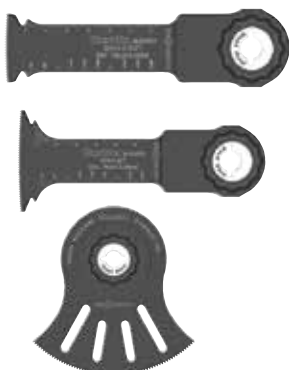

| Code | Grösse (B x L) | TPI* | Blatt-Material | Aufnahme | Stk/Pck | Bestell-Nr. | Preis inkl. MwSt |
|--------|----------------|------|----------------|--------------|---------|-------------|------------------|
| MAM001 | 32 x 80 | 20 | BiM | Starlock MAX | 1 | B-66400 | |
| | | | | | 5 | B-66400-5 | |
| MAM002 | 52 x 70 | 20 | BiM | Starlock MAX | 1 | B-66416 | |
| | | | | | 5 | B-66416-5 | |
| MAM003 | 100 x 45 | 15 | BiM | Starlock MAX | 1 | B-66422 | |

EINTAUCH- UND SEGMENT- SÄGEBLÄTTER MULTI-MATERIAL



| Code | Masse (B x L) | TPI* | Blatt-Material | Aufnahme | Stk/Pck | Bestell-Nr. | Preis inkl. MwSt |
|--------|---------------|------|----------------|--------------|---------|-------------|------------------|
| MAM006 | 32 x 70 | 20 | TC/HM | Starlock MAX | 1 | B-66450 | |

KLINGEN FÜR ISOLIER-MATERIAL, FENSTERKIT UND SILIKON

Das zu bearbeitende Material wird nicht zuquetscht und bleibt formstabil



| Code | Grösse (B x L) | Blattmaterial | Aufnahme | Bestell-Nr. | Preis inkl. MwSt |
|--------|----------------|---------------|--------------|-------------|------------------|
| MAM007 | 32 x 70 | HCS | Starlock MAX | B-66466 | |
| MAM008 | 32 x 60 | HCS | Starlock MAX | B-66472 | |

MULTIFUNKTIONSWERKZEUGE STARLOCK MAX

Starlock Max Aufnahmen passen nur auf Multifunktionswerkzeuge mit Starlock Max Aufnahme (z B Modell DTM52 / TM001G).

RIFF UND DIAMANT BLÄTTER



| Code | Grösse (B x L) | Blatt-Material | Aufnahme | Bestell-Nr. | Preis inkl. Mwst |
|--------|--------------------------|----------------|---------------|-------------|------------------|
| MAM009 | 68 x 10 | RIFF TC/HM K50 | Starlock MAX* | B-66494 | |
| MAM010 | 68 x 30 | RIFF TC/HM K30 | Starlock MAX* | B-66503 | |
| MAM013 | 68 x 30 | RIFF TC/HM K40 | Starlock MAX* | B-66531 | |
| MAM014 | 100 x 45 | RIFF TC/HM K40 | Starlock MAX* | B-66547 | |
| MAM012 | 68 x 10 (1.5 mm dick) | Diamant K40 | Starlock MAX* | B-66525 | |
| MAM011 | 68 x 30 (2.2mm dick) | Diamant K40 | Starlock MAX* | B-66519 | |

RIFF CARBIDE SCHLEIFPLATTEN



| Code | Grösse (Ø) (mm) | Korn | Material | Aufnahme | Bestell-Nr. | Preis inkl. Mwst |
|--------|-----------------|------|--|---------------|-------------|------------------|
| MAM015 | 116 | 20 | Mörtel Fliesenkleber Kleberreste | Starlock MAX* | B-66553 | |
| MAM016 | 116 | 40 | | | B-66569 | |
| MAM017 | 116 | 60 | Holz | Starlock MAX* | B-66575 | |
| MAM018 | 116 | 100 | | | B-66581 | |





SÄGEBLÄTTER FÜR METALL



EFFICUT SÄGEBLÄTTER FÜR AKKU-METALL-TRENNSÄGEN

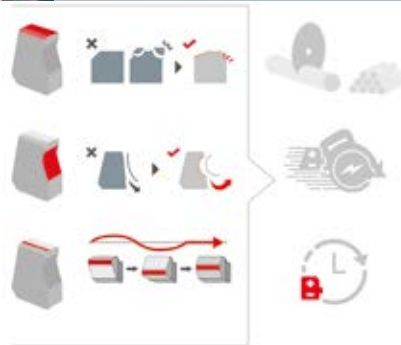

| Blatt (D) / Bohr (B) Ø (mm) | Zahnstärke (mm) (K) | Zähne | Blattstärke (mm) (T) | Winkel° (R) | ID Nr | max. Drehzahl | Material-Typ | Bestell-Nr. | Preis inkl. MwSt. |
|-----------------------------|---------------------|-------|----------------------|-------------|-------------|---------------|--------------|-------------|-------------------|
| 136/20 | 1,1 | 45 | 0,95 | | MCCS13630E | 4'500 | Weichstahl | B-69319 | |
| 150/20 | 1,1 | 33 | 0,95 | | MCCS15033E | 4'500 | Weichstahl | B-69325 | |
| | 1,1 | 48 | 0,95 | | MCCS15048E | 4'500 | Edelstahl | B-69294 | |
| 185/30 | 1,4 | 45 | 1,2 | | MCCS18545GL | 5'800 | Weichstahl | E-12859 | |

Efficut Sägeblätter für Aluminium für Akku-Handkreissägen und Akku-Tauchsägen, siehe Seite 98.

SPEZIALISED FÜR AKKU-METALL-TRENNSÄGEN



Besonders dünne Scheiben - Speziell für Akku-Maschinen



Die neu entwickelten Metallsägeblätter sorgen für noch präzisere und schnellere Schnitte als bisher. Ein neu zusammengesetzter Hartmetall-Werkstoff, kombiniert mit einzigartigem Zahndesign sorgt für eine ausgezeichnete Bruchresistenz.

| Blatt (D) / Bohr (B) Ø (mm) | Zahnstärke (mm) (K) | Zähne | Blattstärke (mm) (T) | Winkel° (R) | Zahnform | max. Drehzahl | Material-Typ | Bestell-Nr. | Preis inkl. MwSt. |
|-----------------------------|---------------------|-------|----------------------|-------------|----------|---------------|--------------|-------------|-------------------|
| 150/20 | 1,5 | 32 | 1,2 | | MTCG | 4'680 | Weichstahl | B-47036 | |
| | 1,6 | 52 | 1,0 | | ATB | 4'680 | Aluminium | B-47064 | |
| | 1,4 | 52 | 1,1 | -15 | ATB | 4'680 | Dünnes Blech | B-47042 | |
| | 1,1 | 60 | 0,95 | | SMTCG | 4'680 | Edelstahl | B-47058 | |

SÄGEBLÄTTER FÜR METALL



SPEZIALISED FÜR METALL-KREISSÄGE



| Blatt (D) / Bohr (B) Ø (mm) | Zahnstärke (mm) (K) | Zähne | Blattstärke (mm) (T) | Winkel° (R) | Zahnform | max. Drehz hl | Material-Typ | Bestell-Nr. | Preis inkl. MwSt. |
|-----------------------------|---------------------|-------|----------------------|-------------|----------|---------------|--------------------|-------------|-------------------|
| 185/30 | 1,9 | 36 | 1,5 | | ATB | 5'800 | Weichstahl | B-09743 | |
| | 2,0 | 48 | 1,6 | | MTCG | 5'800 | Dünnere Weichstahl | B-33451 | |
| | 1,85 | 48 | 1,5 | | SMTCG | 5'800 | Weichstahl** | B-33722 | |
| | 1,8 | 56 | 1,5 | | SMTCG | 5'800 | Dünnere Baustahl** | B-33738 | |
| | 1,7 | 70 | 1,3 | -10 | FTG | 5'800 | Wellblech | B-33445 | |
| | 1,6 | 64 | 1,3 | | SMTCG | 5'160 | Edelstahl* | B-33984 | |

**Long life - extra langlebig

*Laserslit

SPEZIALISED FÜR METALL-GEHRUNGSSÄGE



Modell LC1230

| Blatt (D) / Bohr (B) Ø (mm) | Zahnstärke (mm) (K) | Zähne | Blattstärke (mm) (T) | Winkel° (R) | Zahnform | max. Drehz hl | Material-Typ | Bestell-Nr. | Preis inkl. MwSt. |
|-----------------------------|---------------------|-------|----------------------|-------------|----------|---------------|--------------|-------------|-------------------|
| 305/25,4 | 2,1 | 60 | 1,7 | | SMTCG | 2'000 | Weichstahl | B-33439 | |
| | 1,95 | 100 | 1,65 | -3 | SMTCG | 2'000 | Edelstahl* | B-33750 | |

*Laserslit

SPEZIALISED - ALUMINIUM

Sägeblätter für Handk eis-, Tischk eis-, Kapp- und Gehrungssägen siehe Seite 99.

ORIGINAL SÄGEBLÄTTER (ODER GLEICHWERTIG)

| Blatt (D) / Bohr (B) Ø (mm) | Zahnstärke (mm) (K) | Zähne | Blattstärke (mm) (T) | Material-Typ | Modell | Bestell-Nr. | Preis inkl. MwSt. |
|-----------------------------|---------------------|-------|----------------------|--------------|-----------------|-------------|-------------------|
| 136/20 | 1,1 | 30 | 0,95 | | DCS550 / DCS552 | B-69303 | |
| 150/20 | 1,5 | 32 | 1,2 | | DCS551 / DCS553 | B-47036 | |
| 185/30 | 1,9 | 36 | | | 4131 | B-03931 | |
| 185/30 | 1,4 | 45 | 1,2 | | CS002G | E-12859 | |
| 305/25,4 | 2,0 | 63 | 1,7 | Weichstahl* | LC1230 | E-12055 | |

*Laserslit

VERSCHIEDENES - METALL-TRENNsäGEN



| Beschreibung | Modell | Bestell-Nr. | Preis inkl. MwSt. |
|------------------------|--------|-------------|-------------------|
| Handk eis- m Aufhängen | DCS553 | 199296-9 | |

TRENN- UND SCHRUPPSCHEIBEN

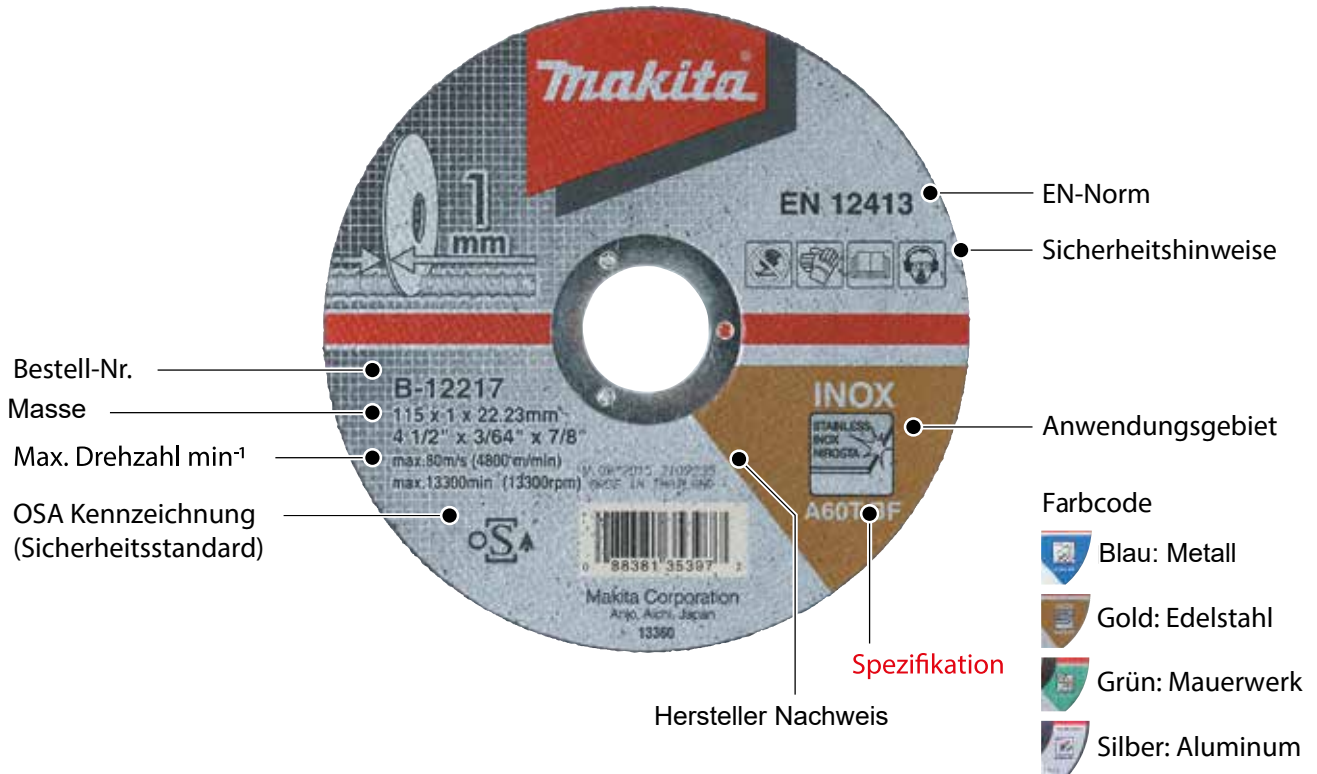

Was bedeutet die Spezifikation?

Schleifmittel

Normalkorund: A Siliziumkarbid: C

Weisskorund: WA Zirkon: Z

Kornung

24 36 60 80 120

Grob ←————→ Fein

Härtegrad der Trennscheibe

Weiche Trennscheibe > Hartes Werkz. ück

Harte Trennscheibe > Weiches Werkz. ück

| sehr weich | weich | mittel | hart | sehr hart |
|------------|-------|--------|-------|-----------|
| A - G | H - K | L - O | P - S | T - Z |

Art der Bindemittels

Kunstharz ebunden/Faserverstärk = BF

X-LOCK SYSTEM



Für schnellen, werkzeuglosen Scheibenwechsel (Winkelschleifer mit X-Lock System).

Das X-LOCK-System verbindet Sicherheit und Effizienz.

Auch mit Winkelschleifer ohne X-Lock System kompatibel (Scheibenwechsel mit Werkzeug).

XLOCK



TRENN- UND SCHRUPPSCHEIBEN

Scheibentypen

Gekröpfte Scheibe

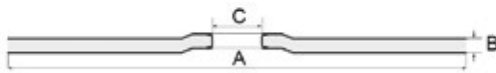

TYPE 42

Flache Scheibe



TYPE 41

TRENN- UND SCHRUPP- SCHEIBEN 2 IN 1

Multifunkt ionscheibe für Trennen und Schruppen - Auch für Akku -Maschinen



| Scheibe / Bohrung Ø (mm) | Ideal für | Scheibenstärke (mm) | Stk/Pkg | Für Material | Drehzahl max. min ⁻¹ | Spzifikation | Typ | Bestell-Nr. | Preis inkl. MwSt |
|--------------------------|-----------|---------------------|---------|--------------|---------------------------------|--------------|-----|-------------|------------------|
| 125/22,23 | | 2,2 | 1 | Inox | 12'250 | SA46PBF | 42 | B-51655 | |

TRENNSCHEIBEN

| Scheibe / Bohrung Ø (mm) | Ideal für | Scheibenstärke (mm) | Stk/Pkg | Für Material | Drehzahl max. min ⁻¹ | Spzifikation | Typ | Bestell-Nr. | Preis inkl. MwSt |
|--------------------------|--------------|---------------------|---------|--------------|---------------------------------|--------------|-----|-------------|------------------|
| 115/22,23 | | 1.0 | 10 | Inox | 13'300 | A60T | 41 | B-12217-10 | |
| 125/22,23 | | 0,8 | 25 | Inox | 12'250 | Z60U | 41 | E-10877-25 | |
| 125/22,23 | | 0,8 | 1 | Inox | 12'250 | Z60T | 42 | B-46953 | |
| 125/22,23 | | 1.0 | 10 | Inox | 12'250 | A60T | 41 | B-12239-10 | |
| 125/22,23 | | 1.0 | 10 | Aluminium | 12'230 | A60T | 41 | B-45331 | |
| 125/22,23 | XLOCK | 1.2 | 1 | Inox | 12'250 | A60T | 41 | E-00418 | |
| 125/22,23 | | 2.5 | 1 | Metall | 12'230 | A30R | 41 | A-85313 | |
| 230/22,23 | | 2.5 | 1 | Metall | 6'650 | A30R | 41 | A-85335 | |

WOLFRAMKARBID TRENNSCHEIBEN FÜR PVC ROHRE UND GIPSPLATTEN

| Scheibe / Bohrung Ø (mm) | Ideal für | Scheibenstärke (mm) | Stk/ Pkg | Für Material | Aus | Drehzahl max. min ⁻¹ | Bestell-Nr. | Preis inkl. MwSt |
|--------------------------|---|---------------------|----------|---------------------|---------------|---------------------------------|-------------|------------------|
| 125/22,23 | | 1,0 | 1 | Rohre / Gipsplatten | Wolframkarbid | 12'250 | B-57722 | 24,00 |
| 125/22,23 |  | 1,0 | 1 | Rohre / Gipsplatten | Wolframkarbid | 12'250 | E-11776 | |

TRENNSCHEIBEN FÜR TRENNSCHLEIFMASCHINEN

| Scheibe / Bohrung Ø (mm) | Ideal für | Scheibenstärke (mm) | Stk/ Pkg | Für Modell | Spezifikation | Bestell-Nr. | Preis inkl. MwSt |
|--------------------------|---|---------------------|----------|------------|---------------|-------------|------------------|
| 355/25,4 | | 3,0 | 5 | LW1400 | A36PBF | B-19881-5 | |
| 355/25,4 |  | 2,5 | 5 | | A30PBF | B-49448-5 | |
| 355/25,4 | | 2,5 | 5 | DLW140 | A36PBF | B-64696-5 | |

TRENNSCHEIBE FÜR AKKU-TRENNSCHLEIFMASCHINE

| Scheibe / Bohrung Ø (mm) | Ideal für | Scheibenstärke (mm) | Stk/ Pkg | Für Modelle | Für Material | Spezifikation | Drehzahl max. min ⁻¹ | Bestell-Nr. | Preis inkl. MwSt |
|--------------------------|---|---------------------|----------|------------------|--------------|---------------|---------------------------------|-------------|------------------|
| 230/22,23 |  | 2,0 | 1 | DCE090 CE003G | Inox | WA36R | 6'650 | E-03006 | |

SCHRUPPSCHEIBEN FÜR METALL

Bei den Makita-Schruppscheiben handelt es sich um mittelharte Universalscheiben für den Einsatz in allen Bereichen der Metallverarbeitung. Die Schruppscheiben besitzen eine grobe Körnung und werden dann verwendet, wenn hohe Abtragsleistungen gefordert sind. Das Schliffbild ist entsprechend grob.

Anwendungsgebiete: Verputzen von Schweißnähten / Putzen von Gussstücken / Kanten- und Flächenschliff / Bearbeiten von Kehlnähten / Wurzelnahbearbeitung / Entgraten.

| Scheibe / Bohrung Ø (mm) | Ideal für | Scheibenstärke (mm) | Stk/ Pkg | Für Material | Drehzahl max. min ⁻¹ | Spezifikation | Bestell-Nr. | Preis inkl. MwSt |
|--------------------------|---|---------------------|----------|--------------|---------------------------------|---------------|-------------|------------------|
| 125/22,23 |  | 4,0 | 1 | Inox | 12'250 | WA36P | B-53110 | |
| 125/22,23 | | 6,0 | 1 | Inox | 12'200 | WA36N | B-46361 | |
| 125/22,23 | | 6,0 | 1 | Metall | 12'230 | A36P | A-80933 | |
| 125/22,23 |  | 6,0 | 1 | Inox | 12'250 | WA36N | E-00402 | |
| 125/22,23 |  | 6,0 | 1 | Metall | 12'250 | A36P | E-00393 | |
| 230/22,23 | | 6,0 | 1 | Metall | 6'680 | A36P | A-80955 | |

FIBERSCHEIBEN "CORUNDUM"

Kunstharz gebundene, mit dem Schleifmittel Korund beschichtete Fiberscheibe. Das Trägermaterial besteht aus besonders widerstandsfähiger Glasfaser. Für die Anwendung mit einem elastischen Schleifteller.

Anwendungsgebiete:

- Entrosten und Reinigen von metallischen Oberflächen
- Abschleifen alter Lack- und Grundierungsschichten
- Einebnen von Schweissnähten und Graten, Kantenschliff
- Entgraten und Schleifen im Behälter- und Apparatebau

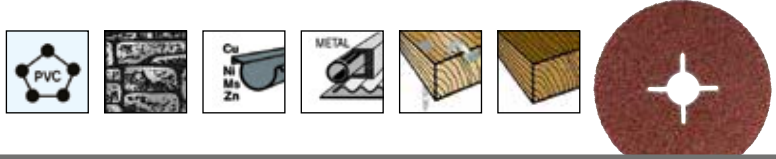

| Scheibe/Bohrung Ø (mm) | Körnung | Stk/Pkg | Geeignet für | Bestell-Nr. | Preis inkl. Mwst |
|---------------------------|---------|---------|---|-------------|---------------------|
| 125/22,0 | 24 | 5 | 125 mm Winkel Schleifer Elastischer Schleifteller Art. P-05898 Schleifteller siehe Seite 134 | P-00957 | |
| | 36 | 5 | | P-00963 | |
| | 40 | 5 | | P-00979 | |
| | 60 | 5 | | P-00985 | |
| | 80 | 5 | | P-00991 | |
| | 100 | 5 | | P-01002 | |
| | 120 | 5 | | P-01018 | |
| 180/22,0 | 16 | 5 | 180 mm Winkel Schleifer Elastischer Schleifteller Art. P-05913 Schleifteller für Modelle SA7000C und 9218SB Art. 743012-7 Schleifteller siehe Seite 134 | P-01024 | |
| | 24 | 5 | | P-01030 | |
| | 36 | 5 | | P-01046 | |
| | 50 | 5 | | P-01068 | |
| | 60 | 5 | | P-01074 | |
| | 80 | 5 | | P-01080 | |
| | 100 | 5 | | P-01096 | |
| 120 | 5 | P-01105 | | | |

Siehe Schleif- und Polierteller auf Seite 134 , Schwämme und Polierhauben auf Seite 135.



FÄCHER- UND REINIGUNGSSCHEIBEN

Merkmale

Reinigungsscheibe



Fächerscheibe

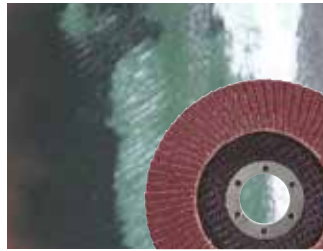

Schruppscheibe

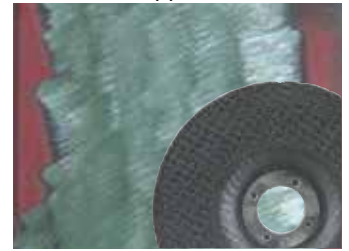

Anwendung

Entfernen von Farbe



Entrosten







Bearbeitung von Schweißnähten



FÄCHERSCHEIBEN



| MATERIAL | A | Z | Ce |
|---|-----------------|------------------|------------------------|
| AA: Ideale Anwendung A: Mögliche Anwendung | Aluminium ox de | Zirconia alumina | Ceramic aluminum ox de |
|  Holz | A | | |
|  Plastic | A | | |
|  Metall | AA | AA | AA |
|  Ohne Eisen | A | A | AA |
|  Inox | | AA | AA |

REINIGUNGSSCHEIBEN

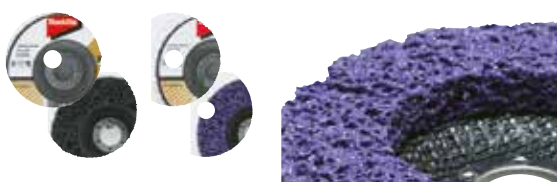

| Farbe | Typ | Arbeitsfortschritt | Lebensdauer |
|---------|-----------|--------------------|-------------|
| Schwarz | Standard | 100% | 100% |
| Lila | Long Life | 94% | 130% |

Speziell für hartnäckige Reinigungsarbeiten

Schleifmittel (Siliziumoxid) Vlies wird mit Siliziumoxid überzogen. Dies gewährleistet einen hohen Wirkungsgrad bei gleichzeitig geringem Kraftaufwand. Der Trägerteller besteht aus einem Glasfaser, welche als Dämpfung agiert und das Werkstück vor Kratzen und Beschädigungen schützt. Reinigungsscheiben erzielen sehr feine Oberflächen

FÄCHERSCHEIBEN



FÄCHERSCHEIBEN METALL "ALUMINIUM OXIDE"



Aluminum ok de



| Scheibe/Bohrung Ø (mm) | Körnung | Stk/Pkg | max. Drehzahl min ⁻¹ | Bezeichnung | Bestell-Nr. | Preis inkl. MwSt |
|------------------------|---------|---------|---------------------------------|--|-------------|------------------|
| 125/22,23 | 36 | 1 | 12.200 | Fiberglas Abgewinkelte It  | D-27078 | |
| | 40 | 1 | 12.200 | | D-27084 | |
| | 60 | 1 | 12.200 | | D-27090 | |
| | 80 | 1 | 12.200 | | D-27109 | |
| | 120 | 1 | 12.200 | | D-27115 | |

FÄCHERSCHEIBEN FÜR INDUSTRIE "ZIRCONIA ALUMINIUM"



Zirconia alumina

Hohe Effizienz, langes Leben, ideal für Anwendung in Industrie



| Scheibe/Bohrung Ø (mm) | Körnung | Stk/Pkg | max. Drehzahl min ⁻¹ | Bezeichnung | Bestell-Nr. | Preis inkl. MwSt |
|------------------------|---------|---------|---------------------------------|--|-------------|------------------|
| 125/22,23 | 40 | 1 | | Fiberglas Abgewinkelte It  | B-53920 | |
| | 60 | 1 | | | B-53936 | |
| | 80 | 1 | | | B-53942 | |
| | 120 | 1 | | | B-53958 | |

FÄCHERSCHEIBEN METALL "CERAMIC ALUMINIUM OXIDE"



Ceramic aluminum ok de



| Scheibe/Bohrung Ø (mm) | Körnung | Stk/Pkg | max. Drehzahl min ⁻¹ | Bezeichnung | Bestell-Nr. | Preis inkl. MwSt |
|------------------------|---------|---------|---------------------------------|--|-------------|------------------|
| 125/22,23 | 40 | 1 | | Fiberglas Abgewinkelte It  | D-28335 | |
| | 60 | 1 | | | D-28341 | |
| | 80 | 1 | | | D-28357 | |
| | 120 | 1 | | | D-28363 | |

FÄCHERSCHEIBEN FÜR FLÄCHENBEARBEITUNG

Endschliff grosser Flächen. Reinigen und leichtes Abisolieren von Schweissnähten. Abschlussarbeiten nach der Montage im Geräte- und Behälterbau.



| Scheibe/Bohrung Ø (mm) | Körnung | Stk/Pkg | max. Drehzahl min ⁻¹ | Bezeichnung | Bestell-Nr. | Preis inkl. MwSt |
|------------------------|-----------------------|---------|---------------------------------|---|-------------|------------------|
| 125/22,23 | Hart (Korn 40-60) | 1 | 12'000 | Glasfaser Abgewinkelte Oberfläche für Winkelbehandlungen von 15 bis 25° | B-40799 | |
| | Mittel (Korn 60-80) | 1 | 12'000 | | B-40808 | |
| | Fein (Korn 80-120) | 1 | 12'000 | | B-40814 | |
| | Sehr fein (Korn >120) | 1 | 12'000 | | B-40820 | |

REINIGUNGSSCHEIBEN

Trägerteller aus Glasfaser = Standardanwendungen
Trägerteller aus Nylon = Extra strapazierfähig



| Scheibe/Bohrung Ø (mm) | Typ | Farbe | Trägerteller | Stk/Pkg | Geeignet für Modelle | Bestell-Nr. | Preis inkl. MwSt |
|------------------------|-----------|---------|--------------|---------|-------------------------|-------------|------------------|
| 125/22,23 | Standard | Schwarz | Glasfaser | 1 | 125 mm Winkel schleifer | B-28983 | |
| | Long life | Lila | Glasfaser | 1 | | B-29022 | |
| | Standard | Schwarz | Nylon | 1 | | B-29066 | |
| | Long life | Lila | Nylon | 1 | | B-36267 | |

STAHLDRAHTBÜRSTEN



Anwendungsgebiete der Stahldrahtbürsten:

- Entfernen von Lacken, Zunder, Rost, Schlacke
- Entfernen von Betonresten und Dichtmassen
- Entgraten und Verputzen von Schweißnähten
- Vorbereitung von Metallflächen vor dem Lackieren

Besondere Vorteile:

- Hohe Steifigkeit der Drahtzöpfe, dadurch ergibt sich ein sehr hoher Bürsteeffekt
- Hohe Zugfestigkeit
- Ermöglicht hohe Drehzahlen
- Die Form der Stahldrahtbürste (gel- und Scheibenbürsten) erleichtert das Arbeiten an schwer zugänglichen Stellen (Innenflächen, Rillen, Nuten)

STAHLDRAHTBÜRSTEN MIT X-LOCK SYSTEM

Schnell und werkzeuglos für Winkelschleifer mit X-Lock System.
Das X-LOCK-System verbindet Sicherheit und Effizienz.
Nur für Winkelschleifer mit X-Lock System kompatibel.



STAHLDRAHTTOPFBÜRSTEN - X-LOCK SYSTEM



| Bürsten Ø (mm) | Draht Ø (mm) | Beschreibung | max. Drehzahl min ⁻¹ | Bestell-Nr. | Preis inkl. MwSt |
|----------------|--------------|---------------------------------|---------------------------------|-------------|------------------|
| 75 | 0,3 | Ideal für leichter Rost | 12'500 | D-73396 | |
| 100 | 0,3 | Ideal zum Reinigen in den Ecken | 12'500 | D-73449 | |
| 115 | 0,3 | Ideal zum Reinigen in den Ecken | 12'500 | D-73427 | |

STAHLDRAHTTOPFBÜRSTEN - GEZOPFT - X-LOCK SYSTEM



| Bürsten Ø (mm) | Draht Ø (mm) | Beschreibung | max. Drehzahl min ⁻¹ | Bestell-Nr. | Preis inkl. MwSt |
|----------------|--------------|--|---------------------------------|-------------|------------------|
| 80 | 0,35 | Ideal für schwere Arbeiten. Für eine feine Oberfläche | 12'500 | D-73374 | |
| 80 | 0,50 | Für eine rauere Oberfläche | 12'500 | D-73380 | |

STAHLDRAHTKEGELBÜRSTEN - GEZOPFT - X-LOCK SYSTEM



| Bürsten Ø (mm) | Draht Ø (mm) | Beschreibung | max. Drehzahl min ⁻¹ | Bestell-Nr. | Preis inkl. MwSt |
|----------------|--------------|--|---------------------------------|-------------|------------------|
| 115 | 0,50 | Für Rillen oder Winkel. Grob geknotet für raue Oberfläche | 12'500 | D-73405 | |
| 115 | 0,50 | Fein geknotet für eine feine Oberfläche | 12'500 | D-73411 | |

STAHLDRAHTBÜRSTEN MIT INNENGEWINDE M14

STAHLDRAHTTOPFBÜRSTEN - GEZOPFT - M14



| Bürsten Ø (mm) | Draht Ø (mm) | Beschreibung | max. Drehzahl min ⁻¹ | Bestell-Nr. | Preis inkl. MwSt |
|----------------|--------------|--------------|---------------------------------|-------------|------------------|
| 65 | 0,5 | 18 Zöpfe | 12'500 | P-04488 | |

STAHLDRAHTKEGELBÜRSTEN - GEZOPFT - M14





| Bürsten Ø (mm) | Draht Ø (mm) | Beschreibung | max. Drehzahl min ⁻¹ | Bestell-Nr. | Preis inkl. MwSt |
|----------------|--------------|--------------|---------------------------------|-------------|------------------|
| 100 | 0,5 | 18 Zöpfe | 12'500 | D-39861 | |

WINKELSCHLEIFER

BEFESTIGUNG

| Ø (mm) | Befestigung | Modelle |
|--------|---|---|
| 115 | Werkzeuglos 3 Nocken mit Schnellspanner | DGA452 |
| | Werkzeuglos 5 Nocken mit Knopf | GA4550R, GA004G, GA007G, GA012G, GA022G, GA028G |
| | Mit Schraube | 9558HNR |
| 125 | Werkzeuglos 3 Nocken mit Schnellspanner | 9565C, DGA504, DGA505, DGA506, DGA508, DGA513, DGA514, DGA517, DGA518, GA5040, GA5041 |
| | Werkzeuglos 5 Nocken mit Knopf | GA5050R, GA004G, GA005G, GA013G, GA022G, GA023G, GA028G, GA029G, GA032G, GA050G, GA5091, GA5093, GA5094 |
| | X-Lock XLOCK | DGA519, DGA521, GA5080R, GA5091, GA5093, GA5094, GA041G, GA044G, GA047G |
| 150 | Werkzeuglos 3 Nocken mit Schnellspanner | GA6040C, GA6040R, 9566C 9566CR, 9566CV |
| 230 | Werkzeuglos 3 Nocken mit Schnellspanner | GA9012C, GA9020, GA9030, GA9040, GA9050, GA9061, GA9063, GA9071, DGA900, DGA90, GA038G |

ABSAUGHAUBEN

| Beschreibung | Befestigung | Ø (mm) | Bestell-Nr. | Preis inkl. MwSt |
|---|--|--------------|-------------|------------------|
|  Absaughaube Alu mit Eintauchfunktion, Saugabgang Ø 38 mm, Max. Schnitttiefe 25 mm | Werkzeuglose Befestigung 3 Nocken mit Schnellspanner | 115 / 125 mm | 196845-3 | |
| | XLOCK Befestigung mit X-Lock System | 115 / 125 mm | 191G05-4 | |
| | Werkzeuglose Befestigung 5 Nocken mit Knopf | 115 / 125 mm | 191G06-2 | |
|  Absaughaube mit Eintauchfunktion, Saugabgang Ø 38 mm, Max. Schnitttiefe 60 mm | Werkzeuglose Befestigung 3 Nocken mit Schnellspanner | 230 mm | 198440-5 | |
| | | | | |
|  Absaughaube, Saugabgang Ø 38 mm | | 115 / 125 mm | 193794-5 | |

ABSAUGHAUBE ZUR VERWENDUNG MIT DIAMANT-TOPFSCHLEIBEN

| Beschreibung | Befestigung | Ø (mm) | Bestell-Nr. | Preis inkl. MwSt |
|--|--|--------------------|-------------|------------------|
|  Absaughaube Absauganschluss Ø 38 mm | Werkzeuglose Befestigung 3 Nocken mit Schnellspanner | 115 / 125 / 150 mm | 122B42-7 | |
| | Werkzeuglose Befestigung 5 Nocken mit Knopf | 115 / 125 mm | 191W05-0 | |
| Ersatzbürsten lang | Für Absaughauben 122B42-7 und 191W05-0 | 115 / 125 mm | 743129-6 | |
| Ersatzbürsten kurz | | | 743130-1 | |
|  Absaughaube Absauganschluss Ø 38 mm | Werkzeuglose Befestigung 3 Nocken mit Schnellspanner | 180 / 230 mm | 195385-8 | |
| | | | | |
| Ersatzbürsten lang | Für Absaughaube 195385-8 | 180 / 230 mm | 743334-5 | |
| Ersatzbürsten kurz | | | 743335-3 | |
| Ersatzbürsten-Kit | Für Absaughaube 195239-9 (altes Modell) | 115 / 125 mm | 196880-1 | |

SCHUTZHAUBEN



| BEFESTIGUNG | Ø 115 | Preis inkl. MwSt | Ø 125 | Preis inkl. MwSt | Ø 230 | Preis inkl. MwSt |
|--|----------|------------------|----------------------|------------------|----------|------------------|
| Mit Schraube | 141P27-8 | | 123099-9 | | 122891-0 | |
| Werkzeuglos 3 Nocken mit Schnellspanner | 123144-0 | | 123145-8 | | 122847-3 | |
| Werkzeuglos 5 Nocken mit Knopf | 347479-7 | | 347480-2 | | 127714-7 | |
| XLOCK X-Lock System em LXT X-Lock System em XGT | 347617-1 | | 347618-9 141L27-4 | | | |

| BEFESTIGUNG | Ø 115 | Preis inkl. MwSt | Ø 125 | Preis inkl. MwSt | Ø 230 | Preis inkl. MwSt |
|---|----------|------------------|----------|------------------|----------|------------------|
| Werkzeuglos 3 Nocken mit Schnellspanner | 122910-2 | | 122911-0 | | 122913-6 | |
| XLOCK X-Lock System em | 162707-7 | | 162708-5 | | | |

SCHUTZHAUBENABDECKUNG ZUM TRENNEN



| Beschreibung | Geeignet für Modelle | Ø | Bestell-Nr. | Preis inkl. MwSt |
|---|-------------------------------------|-----|-------------|------------------|
| Die Abdeckung zum Trennen wird mit wenigen Handgriffen auf die vorhandene Schutzhaube aufgesteckt. Passen auf alle aktuellen Makita Winkelschleifer ab Produktionsjahr 2014 . Einfach Einrasten und Trennen! | | 115 | 199709-0 | |
| | Für Schutzhauben mit 27-30mm Breite | 125 | 199710-5 | |



FLANSCH FÜR WINKELSCHLEIFER



| Beschreibung | Geeignet für Modelle | Bestell-Nr. | Preis inkl. MwSt |
|---|----------------------|-------------|------------------|
| Superflansch M14 Ø 47 mm (siehe unten) Einfach, effizient, schnell ! Für Winkel Schleifer ohne Motorbremse | Ø 115-230 mm | 192227-7 | |
| Innenflansch Ø 42 mm Für Winkel Schleifer ohne Motorbremse | Ø 115-230 mm | 224415-9 | |
| Innenflansch Ø 42 mm Für Winkel Schleifer mit Motorbremse | Ø 115-230 mm | 224447-6 | |
| Ezy Nut Flanschmutter M14 Nicht verwendbar in Kombination mit Superflansch | Alle Ø | 195354-9 | |
| Innenflansch für Diamantscheiben Ø 78 mm | Ø 180 / 230 mm | 224257-1 | |
| Außenflansch für Diamantscheiben Ø 78 mm | Ø 180 / 230 mm | 224256-3 | |
| Flanschmutter M14 | Alle Ø | 224554-5 | |

SUPERFLANSCH MAKITA

Nur für Winkel Schleifer ohne Motorbremse

Makita Superflansch: Werkzeugloser Scheibenwechsel : einfach, effizient, schnell

Der Scheibenwechsel mit Superflansch braucht ca 70% weniger Kraftaufwand.

Es ist ganz einfach:

- 1 – Spindel blockieren (Knopf drücken)
- 2 – Scheibe von Hand nach rechts drehen: **Fertig** (Scheibe gelöst)

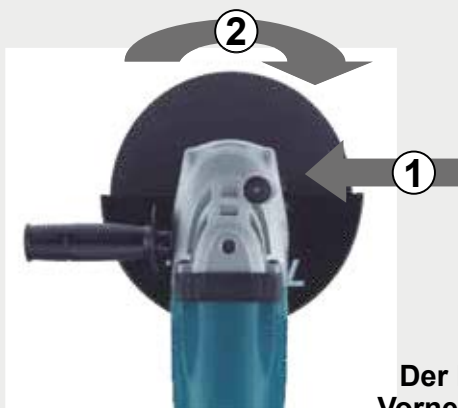

So funktioniert's:

Der Superflansch besteht aus: zwei Ringe, einer fest, einer mobil, dazwischen ein Nadellager. Der Mobile Ring dreht ungefähr auf 45°.

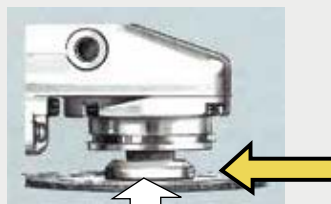

Der Makita Superflansch ist hinter der Scheibe aufgesetzt. Vorne bleibt alles flach, ohne Abnutzung oder Beschädigung.

Superflansch : Art. Nr 192227-7

VERSCHIEDENES FÜR WINKELSCHLEIFER



SCHUTZGITTER SETS FÜR WINKELSCHLEIFER



| Beschreibung | Geeignet für Modelle | Bestell-Nr. | Preis inkl. MwSt |
|---------------------------------------|---------------------------------------|-------------|------------------|
| Schutzgitter Set für Winkel Schleifer | Serien 9561/9565/9566/GA5080R | 193903-6 | |
| | GA9020, GA9030/S, GA9040S | 194289-1 | |
| | GA6040-/GA5041-/GA5040-GA4541-/GA4540 | 198719-4 | |

SEITENGRIFFE



| Gewinde | Beschreibung | Bestell-Nr. | Preis inkl. MwSt |
|---------|--|-------------|------------------|
| M8 | Standard Handgriff | 153489-2 | |
| | Gummigepolsterter Handgriff | 158237-4 | |
| | Vibrationsgedämpfter (AVT) Handgriff | 162258-0 | |
| M14 | Standard | 152539-0 | |
| | Vibrationsgedämpfter (AVT) Handgriff | 162264-5 | |
| | Griffverlegung für besseren Schwerpunkt beim Trennen | 194684-5* | |

* Griffverlegung wird ohne Handgriff geliefert

RUNDER GRIFF



| Beschreibung | Bestell-Nr. | Preis inkl. MwSt |
|---|-------------|------------------|
| Runder Griff für PC5010 Auch für Elektro-Winkel Schleifer Wird mit 2 Schrauben 922443-5 befestigt, die separat bestellt werden müssen | 458690-7 | |

NOCKENSCHLÜSSEL FÜR WINKELSCHLEIFER



| Beschreibung | Geeignet für Modelle | Bestell-Nr. | Preis inkl. MwSt |
|------------------------------|----------------------|-------------|------------------|
| Nockenschlüssel 28 mm | DIN & Old Type | 782412-6 | |
| Nockenschlüssel 35 mm | Ø 115 / 125 mm | 782423-1 | |
| Langer Nockenschlüssel 35 mm | Ø 180 / 230 mm | 197610-3 | |

UNIVERSAL TRANSPORTKOFFER



| Material | Geeignet für Modelle | Bestell-Nr. | Preis inkl. MwSt |
|----------|-------------------------|-------------|------------------|
| Metall | 125 mm Winkel Schleifer | 823256-6 | |

HANDTRENSCHLEIFER

MODELL DMC300Z



TRENSSCHEIBE AUS WOLFRAMCARBIDE



| Bezeichnung | Ø | Bestell-Nr. | Preis inkl. MwSt |
|---|------------|-------------|------------------|
| Geeignet für Trockenbau, Faserverklebungen, Gipsplatten, PVC, Kunststoff, Glasfaser | 76 x 10 mm | D-74837 | |

DIAMANTTRENSSCHEIBE



| Bezeichnung | Ø | Bestell-Nr. | Preis inkl. MwSt |
|--|------------|-------------|------------------|
| Geeignet für Keramik, Marmor- und Porzellanfliesen | 76 x 10 mm | D-77263 | |

TRENSSCHEIBE



| Bezeichnung | Ø | Bestell-Nr. | Preis inkl. MwSt |
|---|------------|-------------|------------------|
| Geeignet für Edelstahl und Metall - 5 Stück | 76 x 10 mm | D-74815-5 | |

ABSAUGHAUBE FÜR HANDTRENSCHLEIFER 76 MM



| Bezeichnung | Ø | Bestell-Nr. | Preis inkl. MwSt |
|---|------------|-------------|------------------|
| Absaughaube für DMC300 Max. Schnitttiefe mit Absaughaube 13.5 mm | 76 x 10 mm | 122C54-6 | |



GERADESCHLEIFER

SPANNZANGEN UND VERSCHIEDENES

| | Beschreibung | Geeignet für Modelle | Bestell-Nr. | Preis inkl. MwSt |
|---|-----------------------------------|--|-------------|------------------|
|  | Spannzange 3 mm | GD0600 / GD0603 | 763627-4 | |
| | Spannzange 6 mm | | 763620-8 | |
|  | Spannzange 3 mm | | 763669-8 | |
| | Spannzange 6 mm | GD0602 / DGD800 | 763670-3 | |
| | Spannzange 8 mm | | 763671-1 | |
| | Spannzange 1/4" | GD0600 / GD0603 | 763625-8 | |
| | Spannzange 1/4" | GD0602 / DGD800 | 763673-7 | |
|  | Spannmutter | GD0601 | 763664-8 | |
| | | GD0602 / DGD800 | 763668-0 | |
|  | Spannzange 1/4" inkl. Spannmutter | | 193143-6 | |
| | Spannzange 3 mm inkl. Spannmutter | GD0800C / GD0801C / GD0810C / GD0811C | 193011-3 | |
| | Spannzange 6 mm inkl. Spannmutter | | 193012-1 | |
| | Spannzange 8 mm inkl. Spannmutter | | 192988-9 | |
|  | Gabel-Schlüssel 13 mm | GD0600 / GD0602 | 781039-9 | |
| | Gabel-Schlüssel 13 mm | GD0800C / GD0810C | 781203-2 | |
| | Gabel-Schlüssel 19 mm | GD0800C / GD0810C | 781206-6 | |
|  | Seitengriff | GD0600 / GD0602 / GD0800C / GD0810C / DGD800 | 192985-5 | |
|   | Schraubstock (Klemmvorrichtung) | GD0800C / GD0801C / GD0810C / GD0811C | 193141-0 | |

GERADESCHLEIFER

SCHLEIFSTIFT

Für Modelle GD0600, GD0601C, GD0602, GD0800C, GD0801C, GD0810C, GD0811C, DGD800



| Kopf Ø (mm) | Schaft Ø (mm) | Material | Bestell-Nr. | Preis inkl. MwSt |
|-------------|---------------|----------|-------------|------------------|
| 19 | 6 | Stahl | 741614-3 | |
| 19 | 6 | Stahl | 741615-1 | |

HM FRÄSSTIFT

Für Modelle GD0600, GD0601C, GD0602, GD0800C, GD0801C, GD0810C, GD0811C



| Masse (mm) | Kopfform | Schaft Ø (mm) | Fräs-Typ | Bestell-Nr. | Preis inkl. MwSt |
|------------|------------|---------------|------------------------------|-------------|------------------|
| 10 x 20 | SA | 6 | Grob - Metall | B-52716 | |
| | | | Fein - Metall | B-52722 | |
| | | | Grob - Nichteisenmetall, PVC | B-52738 | |
| 10 x 20 | SC | 6 | Grob - Metall | B-52744 | |
| | | | Fein - Metall | B-52750 | |
| | | | Grob - Nichteisenmetall, PVC | B-52766 | |
| 10 x 20 | SC konisch | 6 | Grob - Metall | B-52772 | |
| | | | Fein - Metall | B-52788 | |
| | | | Grob - Nichteisenmetall, PVC | B-52794 | |
| 10 x 25 | SL konisch | 6 | Grob - Metall | B-52803 | |
| | | | Fein - Metall | B-52819 | |
| | | | Grob - Nichteisenmetall, PVC | B-52825 | |
| 10 x 20 | SM spitz g | 6 | Grob - Metall | B-52831 | |
| | | | Fein - Metall | B-52847 | |
| | | | Grob - Nichteisenmetall, PVC | B-52853 | |



GERADESCHLEIFER

FÄCHERSCHLEIFER

Material : Metall, Holz und PVC

Gebrauch :

Ø 30 für Modelle GD0600, GD0601, GD0602, GD0810C, GD0811C
Andere Ø für Modelle : GD0810C, GD0811C

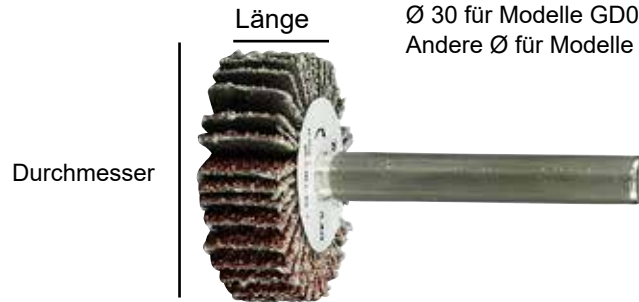

| Kopf Ø (mm) | Kopf-Länge (mm) | Shaft Ø (mm) | Max. U/ min | Korn | Bestell-Nr. | Preis inkl. MwSt |
|-------------|-----------------|--------------|-------------|------|-------------|------------------|
| 30 | 10 | 6 | 25'500 | 40 | D-75297 | |
| | | | | 60 | D-75306 | |
| | | | | 80 | D-75312 | |
| | | | | 120 | D-75328 | |
| 40 | 20 | 6 | 19'100 | 40 | D-75334 | |
| | | | | 60 | D-75340 | |
| | | | | 80 | D-75356 | |
| | | | | 120 | D-75362 | |
| 50 | 20 | 6 | 15'300 | 40 | D-75378 | |
| | | | | 60 | D-75384 | |
| | | | | 80 | D-75390 | |
| | | | | 120 | D-75409 | |

| Kopf Ø (mm) | Kopf-Länge (mm) | Shaft Ø (mm) | Max. U/ min | Korn | Bestell-Nr. | Preis inkl. MwSt |
|-------------|-----------------|--------------|-------------|------|-------------|------------------|
| 50 | 30 | 6 | 15'300 | 40 | D-75792 | |
| | | | | 60 | D-75801 | |
| | | | | 80 | D-75817 | |
| | | | | 120 | D-75823 | |
| 60 | 30 | 6 | 12'750 | 40 | D-75839 | |
| | | | | 60 | D-75845 | |
| | | | | 80 | D-75851 | |
| | | | | 120 | D-75867 | |

SCHLEIFBÖCKE

SCHLEIFSTEIN FÜR DOPPELSCHLEIFMASCHINEN



| Größe (mm) | Körnung | Modell | Bestell-Nr. | Preis inkl. MwSt |
|------------------|---------|--------|-------------|------------------|
| 150 x 16 x 12.7 | A36M | GB602 | B-51904 | |
| 150 x 16 x 12.7 | A60M | GB602 | B-51910 | |
| 150 x 16 x 12,7 | GC120H | GB602 | B-51932 | |
| 205 x 19 x 15.88 | A60P | GB801 | B-51954 | |
| 205 x 19 x 15.88 | GC120H | GB801 | B-51976 | |

SONSTIGES ZUBEHÖR



| Beschreibung | Bestell-Nr. | Preis inkl. MwSt |
|--------------------------|-------------|------------------|
| Schleifscheibenabz. eher | A-47547 | |

BLECHSCHEREN



| Beschreibung | Geeignet für Modelle | Bestell-Nr. | Preis inkl. MwSt |
|--|-----------------------------|-------------|------------------|
| Messersatz (Paar) 8 Schneidkanten - 14x 48 mm | \$ 1600/\$ 1602 | 191383-0 | |
| Messersatz (Paar) 4 Schneidkanten - 2.2x .28 mm | \$ 3200 | 792287-5 | |
| Seitenmesser (Paar) | \$ 1000 / \$ 1670 / D\$ 101 | 792536-0 | |
| | \$ 1601 / \$ 1660 / D\$ 161 | 792533-6 | |
| Zentramesser | \$ 1000 / \$ 1670 / D\$ 101 | 792537-8 | |
| | \$ 1601 / \$ 1660 / D\$ 161 | 792534-4 | |
| Ersatzpfeil | | 127486-4 | |
| Seitenmesser rechts | D\$ 200 | 725092-5 | |
| Seitenmesser links | | 725093-3 | |
| Zentramesser | | 725255-3 | |
| Ersatzpfeil | | 127488-0 | |
| Seitenmesser rechts | | 725256-1 | |
| Seitenmesser links | D\$ 131 | 725258-7 | |
| Zentramesser | | 725257-9 | |
| Einstell-Lehre 1x 0,10 mm / 0,15 mm / 0,2 mm | \$ 1601 / \$ 1660 / D\$ 161 | 762013-6 | |
| | \$ 3200 / \$ 3201 | 762007-1 | |
| Imbus-Schlüssel 3 mm | \$ 1000 / \$ 1670 / D\$ 101 | 783201-2 | |
| Imbus-Schlüssel 4 mm | \$ 3200 / \$ 3201 | 783202-0 | |

KNABBER







| Beschreibung | Geeignet für Modelle | Bestell-Nr. | Preis inkl. MwSt |
|---|----------------------|-------------|------------------|
| Kerbstift (Stempel) | N 1600 | 792265-5 | |
| | N 1601/BN 161/DN 161 | A-83951 | |
| | N 3200/N 3201 | 792728-1 | |
| Matrize komplett | N 1600 | 792264-7 | |
| Matrize | N 1601/BN 161/DN 161 | A-15051 | |
| | N 3200/N 3201 | 792292-2 | |
| Distanz Scheibe (falls die Matrize nachgeschliffen ist und Sie eine Distanz von 3.5 - 4 mm brauchen, verwenden Sie 1 oder 2 Distanzscheiben unter der Matrize) | N 3201 | 341796-7 | |
| Gabel-Schlüssel 32 mm | N 1601 | 781028-4 | |
| Gabel-Schlüssel 50 mm | N 3201 | 781019-5 | |
| Imbus-Schlüssel 2.5 mm | N 1601 | 783208-8 | |
| Imbus-Schlüssel 3 mm | N 3201 | 783201-2 | |

LOCHSTANZE



STEMPEL UND MATRIZEN FÜR DPP200

| Runde Löcher | | | | | | | | |
|---|------------|------------------|--|------------|------------------|-------------------------------------|----------------|-------------------------------------|
|  Stempel | | |  Matrize | | | Material | | |
| | | | | | | Weichstahl 450 N/mm ² | Kanal Stahl | Chromstahl 615 N/mm ² |
| Ø Loch | Bestell-Nr | Preis inkl. Mwst | Ø Loch | Bestell-Nr | Preis inkl. Mwst | Dicke (mm) | | |
| 6 | SC05340040 | | 6 | SC00000203 | 167,00 | 2 - 4 | | 3 - 4 |
| 6.5 | SC05340050 | | 6.5 | SC00000205 | 167,00 | 2 - 4 | | 3 - 4 |
| 8 | SC05340060 | | 8 | SC00000207 | 167,00 | 2 - 6 | | 3 - 4 |
| 8.5 | SC05340070 | | 8.5 | SC00000209 | 167,00 | 2 - 6 | | 3 - 4 |
| 10 | SC05340080 | | 10 | SC00000211 | 167,00 | 2 - 6 | 7.5 | 3 - 4 |
| 11 | SC05340090 | | 11 | SC00000213 | 167,00 | 2 - 8 | 7.5 | 3 - 6 |
| 12 | SC05340100 | | 12 | SC00000215 | 167,00 | 2 - 8 | 7.5 | 3 - 6 |
| 13 | SC05340110 | | 13 | SC00000217 | 167,00 | 2 - 8 | 7.5 | 3 - 6 |
| 14 | SC05340120 | | 14 | SC00000219 | 167,00 | 2 - 8 | 7.5 | 3 - 6 |
| 15 | SC05340130 | | 15 | SC00000221 | 167,00 | 2 - 8 | 7.5 | 3 - 6 |
| 16 | SC05340140 | | 16 | SC05332710 | 167,00 | 2 - 8 | 7.5 | 3 - 6 |
| 18 | SC05340150 | | 18 | SC00000223 | 167,00 | 2 - 8 | 7.5 | 3 - 6 |
| 20 | SC05340160 | | 20 | SC05352510 | 167,00 | 2 - 8 | 7.5 | 3 - 6 |

| Längliche Löcher | | | | | | | | |
|---|------------|------------------|--|------------|------------------|-------------------------------------|----------------|-------------------------------------|
|  Stempel | | |  Matrize | | | Material | | |
| | | | | | | Weichstahl 450 N/mm ² | Kanal Stahl | Chromstahl 615 N/mm ² |
| Ø Loch | Bestell-Nr | Preis inkl. Mwst | Ø Loch | Bestell-Nr | Preis inkl. Mwst | Dicke (mm) | | |
| 6.5 x 10 | SC05340200 | | 6.5 x 10 | SC00000244 | 167,00 | 2 - 6 | | 3 - 4 |
| 6.5 x 13 | SC05340210 | | 6.5 x 13 | SC00000246 | 167,00 | 2 - 6 | | 3 - 4 |
| 8.5 x 13 | SC05340220 | | 8.5 x 13 | SC00000248 | 167,00 | 2 - 6 | | 3 - 4 |
| 8.5 x 17 | SC05340230 | | 8.5 x 17 | SC00000250 | 167,00 | 2 - 6 | | 3 - 4 |
| 9 x 13.5 | SC05340240 | | 9 x 13.5 | SC00000252 | 167,00 | 2 - 6 | | 3 - 4 |
| 9 x 18 | SC05340250 | | 9 x 18 | SC00000254 | 167,00 | 2 - 6 | | 3 - 4 |
| 10 x 15 | SC05340260 | | 10 x 15 | SC00000256 | 167,00 | 2 - 8 | 7.5 | 3 - 6 |
| 10 x 20 | SC05340270 | | 10 x 20 | SC00000258 | 167,00 | 2 - 8 | 7.5 | 3 - 6 |
| 11 x 16.5 | SC05340280 | | 11 x 16.5 | SC00000260 | 167,00 | 2 - 8 | 7.5 | 3 - 6 |
| 12 x 18 | SC05340290 | | 12 x 18 | SC00000262 | 167,00 | 2 - 8 | 7.5 | 3 - 6 |
| 13 x 19.5 | SC05340300 | | 13 x 19.5 | SC00000264 | 167,00 | 2 - 8 | 7.5 | 3 - 6 |
| 14 x 21 | SC05340310 | | 14 x 21 | SC00000266 | 167,00 | 2 - 8 | 7.5 | 3 - 6 |

VERSCHIEDENES



| Beschreibung | Bestell-Nr. | Preis inkl. Mwst |
|-------------------------------|-------------|------------------------|
| Anschlag | SC03300790 | |
| Ständer für stationäre Arbeit | SC03801080 | |
| Hydraulisches Öl | 35 ml | SC00000106 |
| | 150 ml | SC00000142 |
| | 1 L | SC00000270 |

GEWINDESTANGENTRENNER



| Beschreibung | Modell | Schnittleistung | Bestell-Nr. | Preis inkl. MwSt |
|----------------------------------|-----------------|-----------------|-------------|------------------|
| Schneidbacken | DSC102 / SC103D | M6 | 199087-8 | |
| | | M8 | 199085-2 | |
| | | M10 | 199083-6 | |
| Schutzkappe für Schneidbacken | DSC102 / SC103D | | 458380-2 | |
| Gurt (+ Befestigung + Schrauben) | DSC102 / SC103D | | 199069-0 | |
| Tiefenanschlag | DSC102 / SC103D | | 415486-9 | |
| Schneidbacken | DSC121 | M8 | SC09002700 | |
| | | M10 | SC09002710 | |
| | | M12 | SC09002720 | |
| | | W3/8 | SC09002730 | |
| Hydraulisch 35 ml | DSC121 | | SC00000106 | |

BLINDNIETSETZGERÄTE

VERSCHIEDENES



| Beschreibung | Geliefert | Bestell-Nr. | Preis inkl. MwSt |
|----------------------|-----------------------------------|-------------|------------------|
| Fett | Ist geliefert mit DRV150 / DRV250 | 191D57-7 | |
| Stiftauffangbehälter | Ist geliefert mit DRV150 / DRV250 | 162500-9 | |

BLINDNIETSETZGERÄTE



BLINDNIETSETZGERÄTE, PRODUKTION AB 1.1.2023

ACHTUNG :

Diese Zubehörsets passen auf **Maschinen, die ab Januar 2023 hergestellt werden**, und sind **nicht austauschbar** mit den Zubehörsets für Maschinen, die bis Dezember 2022 produziert wurden. Die Verwendung von Zubehör, das nicht mit dem Niete-Durchmesser übereinstimmt, kann zu schlechter Befestigung, Verstopfung der Niete oder einer Funktionsstörung der Maschine führen. Bitte folgen Sie das Schema.

WO SIEHT MAN DAS PRODUKTIONS-DATUM DER MASCHINE ?



SCHEMA

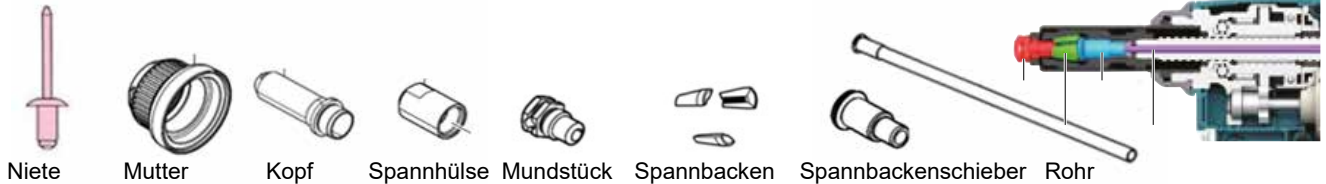

| DRV250 | Niete | Mutter | Kopf | Spannhülse | Mundstück | Spannbacken | Spannbackenschieber | Rohr | Artikel-Nr |
|----------|-------|--------|------|------------|-----------|-------------|---------------------|-------------|------------|
| Original | 6,4 | 6.4S | 6.4S | 6.4S | 6.4S | 6,4 Schwarz | 4.5 Schwarz | 4.6 Silber | 1911U8-9 |
| | 6,0 | | | | 6.0S | | 4.0 Grau | 4.2 Schwarz | 1911V0-2 |
| | 4,8 | | | | 4.8S | | 3.6 Schwarz | 4.2 Schwarz | 1911T9-0 |
| Optional | 4,0 | 6.4S | 4.8S | 4.8S | 4.0S | 4,8 Grau | 3.1 Grau | 3.4 Silber | 1911V3-6 |
| | 3,2 | | | | 3.2S | | 2.5 Schwarz | 2.6 Schwarz | 1911U4-7 |
| | 2,4 | | | | 2.4S | | 1.9 Grau | 2.2 Silber | 1911U6-3 |

| DRV150 | Niete | Mutter | Kopf | Spannhülse | Mundstück | Spannbacken | Spannbackenschieber | Rohr | Artikel-Nr |
|----------|-------|--------|------|------------|-----------|-------------|---------------------|----------|------------|
| Original | 4,8 | 4.8S | 4.8S | 4.8S | 4.8S | 6,4 Schwarz | 3.6 Schwarz | Nein | 199731-7 |
| | 4,0 | | | | 4.0S | 4,8 Grau | 3.1 Grau | Nein | 1911U1-3 |
| | 3,2 | | | | 3.2S | 2.5 Schwarz | 2.6 Schwarz | 1911U4-7 | |
| | 2,4 | | | | 2.4S | 1.9 Grau | 2.2 Silber | 1911U6-3 | |

ZUBEHÖR FÜR BLINDNIETSETZGERÄTE DRV250, PRODUKTION AB 1.1.2023



| Beschreibung | Inbegriffen | Lieferung | Bestell-Nr. | Preis inkl. MwSt |
|-------------------------------|--|--------------------------|-------------|------------------|
| Spannbacken Ø 6.4 mm | | Ist auf DRV250 montiert | 199730-9 | |
| Zubehörset für Niete Ø 6.4 mm | Mundstück Ø 6.4 mm Rohr Ø 4.6 mm Spannbackenschieber Ø 4.5 mm | Ist auf DRV250 montiert | 1911U8-9 | |
| Zubehörset für Niete Ø 6.0 mm | Mundstück Ø 6.0 mm Rohr Ø 4.1 mm Spannbackenschieber Ø 4.5 mm | Ist mit DRV250 geliefert | 1911V0-2 | |
| Spannbacken Ø 4.8 mm | | Ist mit DRV250 geliefert | 199731-7 | |
| Zubehörset für Niete Ø 4.8 mm | Mundstück Ø 4.8 mm Spannbackenschieber Ø 3.6 mm (zu gebrauchen mit Rohr Ø 4.1 mm vom Set 1911V0-2) | Ist mit DRV250 geliefert | 1911T9-0 | |
| Zubehörset für Niete Ø 4.8 mm | Mundstück Ø 4.8 mm Rohr Ø 4.1 mm Spannbackenschieber Ø 3.6 mm | Ist optional zu DRV250 | 1911V1-0 | |

Ø 4.0, 3.2 und 2.4 mm) mit dem Spannbacken Ø 4.8 mm muss man den Kopf und die Spannhülse wechseln :

| | | | |
|-------------------------------|---|------------------------|----------|
| Kopf 4.8 | Für Zubehörsets 4., 3.2 und 2.4 mm | Ist optional zu DRV250 | 327691-5 |
| Spannhülse 4.8S | Für Zubehörsets 4., 3.2 und 2.4 mm | Ist optional zu DRV250 | 327B83-0 |
| Zubehörset für Niete Ø 4.0 mm | Mundstück Ø 4.0 mm Rohr Ø 3.4 mm Spannbackenschieber Ø 3.1 mm | Ist optional zu DRV250 | 1911V3-6 |

ZUBEHÖR FÜR BLINDNIETSETZGERÄTE DRV150, PRODUKTION AB 1.1.2023



| Beschreibung | Inbegriffen | Lieferung | Bestell-Nr. | Preis inkl. MwSt |
|---------------------------------|---|--------------------------|-------------|------------------|
| Spannbacke n Ø 6.4 mm | | Ist auf DRV150 montiert | 199730-9 | |
| Zubehörset für Niete n Ø 4.8 mm | Mundstück Ø 4.8 mm Spannbackenschieber Ø 3.6 mm | Ist auf DRV150 montiert | 1911T9-0 | |
| Spannbacke n Ø 4.8 mm | | Ist mit DRV150 geliefert | 199731-7 | |
| Zubehörset für Niete n Ø 4.0 mm | Mundstück Ø 4.0 mm Spannbackenschieber Ø 3.1 mm | Ist mit DRV150 geliefert | 1911U1-3 | |
| Zubehörset für Niete n Ø 3.2 mm | Mundstück Ø 3.2 mm Rohr Ø 2.6 mm Spannbackenschieber Ø 2.5 mm | Ist mit DRV150 geliefert | 1911U4-7 | |
| Zubehörset für Niete n Ø 2.4 mm | Mundstück Ø 2.4 mm Rohr Ø 2.2 mm Spannbackenschieber Ø 1.9 mm | Ist mit DRV150 geliefert | 1911U6-3 | |

BLINDNIETSETZGERÄTE, PRODUKTION BIS 31.12.2022

ACHTUNG :

Diese Zubehörsets passen auf **Maschinen, die bis Dezember 2022 hergestellt wurden**, und sind **nicht austauschbar** mit den Zubehörsets für Maschinen, die bis Dezember 2023 produziert werden.

ZUBEHÖR FÜR BLINDNIETSETZGERÄTE DRV250, PRODUKTION BIS 31.12.22

Die Zubehörset Ø 6.4, 6.0 und 4.8 mm werden mit dem Spannbacke n Ø 6.4 mm gebraucht



Die optionalen Zubehörset Ø 4.0, 3.2 und 2.4 mm werden mit dem Spannbacke n Ø 4.8 mm gebraucht

| | | | | |
|---------------------------------|---|--------------------------|----------|--|
| Spannbacke n Ø 6.4 mm | | Ist auf DRV250 montiert | 199730-9 | |
| Zubehörset für Niete n Ø 6.4 mm | Mundstück Ø 6.4 mm Rohr Ø 4.6 mm Spannbackenschieber Ø 4.5 mm | Ist auf DRV250 montiert | 191F78-1 | |
| Zubehörset für Niete n Ø 6.0 mm | Mundstück Ø 6.0 mm Rohr Ø 4.0 mm Spannbackenschieber Ø 4.0 mm | Ist mit DRV250 geliefert | 199725-2 | |
| Zubehörset für Niete n Ø 4.8 mm | Mundstück Ø 4.8 mm Rohr Ø 4.0 mm Spannbackenschieber Ø 3.6 mm | Ist mit DRV250 geliefert | 191F79-9 | |
| Spannbacke n Ø 4.8 mm | | Ist optional z DRV250 | 199731-7 | |
| Zubehörset für Niete n Ø 4.0 mm | Mundstück Ø 4.0 mm Rohr Ø 3.5 mm Spannbackenschieber Ø 3.1 mm | Ist optional z DRV250 | 191F80-4 | |
| Zubehörset für Niete n Ø 3.2 mm | Mundstück Ø 3.2 mm Rohr Ø 2.8 mm Spannbackenschieber Ø 2.5 mm | Ist optional z DRV250 | 199728-6 | |
| Zubehörset für Niete n Ø 2.4 mm | Mundstück Ø 2.4 mm Rohr Ø 2.3 mm Spannbackenschieber Ø 1.9 mm | Ist optional z DRV250 | 199729-4 | |

ZUBEHÖR FÜR BLINDNIETSETZGERÄTE DRV150, PRODUKTION BIS 31.12.22



| | | | | |
|---------------------------------|---|--------------------------|----------|--|
| Spannbacke n Ø 4.8 mm | | Ist auf DRV150 montiert | 199731-7 | |
| Zubehörset für Niete n Ø 4.8 mm | Mundstück Ø 4.8 mm Spannbackenschieber Ø 3.6 mm | Ist auf DRV150 montiert | 191C03-4 | |
| Zubehörset für Niete n Ø 4.0 mm | Mundstück Ø 4.0 mm Spannbackenschieber Ø 3.1 mm | Ist mit DRV150 geliefert | 191C04-2 | |
| Zubehörset für Niete n Ø 3.2 mm | Mundstück Ø 3.2 mm Rohr Ø 2.8 mm Spannbackenschieber Ø 2.5 mm | Ist mit DRV150 geliefert | 199728-6 | |
| Zubehörset für Niete n Ø 2.4 mm | Mundstück Ø 2.4 mm Rohr Ø 2.3 mm Spannbackenschieber Ø 1.9 mm | Ist mit DRV150 geliefert | 199729-4 | |



DIAMANTTRENNSCHEIBEN FÜR DIE PROFESSIONELLE ANWENDUNG

Das Makita Cosmos System wurde für alle Anwendungsfälle von professionellen Nutzern entwickelt und erfüllt höchste Ansprüche.

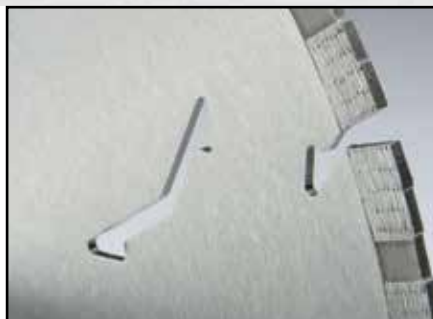
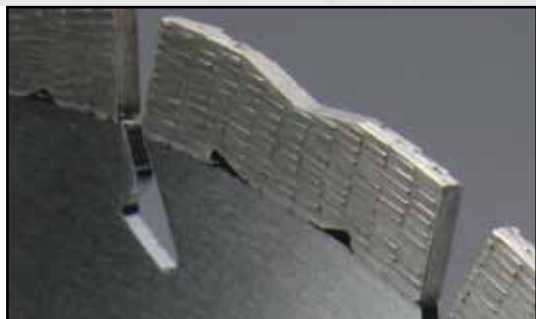

quasar

Universal Premium 3D-Diamantgitter-Scheibe für den professionellen Einsatz. Mit neuer "Stealth-Technologie" für weniger Vibration und niedrige Geräuschemissionen. Schnelle und saubere Schnitte. Für Nass- und Trockenschnitt.







comet







Semi-professionelle Diamantscheibe mit 3D-Diamantgitter-Struktur und optional mit "Stealth-Technologie". Als Enduro oder Rapide Segment lieferbar. Schnelle Schnitte und lange Lebensdauer. Für Nass- und Trockenschnitt.







nebula

3D-Diamantgitter-Struktur und Lasergeschweisste Segmente. Für Nass- und Trockenschnitt.

MATERIAL INFOS

| Material N° 1 | | | | | | |
|---|---|---|---|--|---|---|
| Hartbeton | Granit | Gneiss | Feuerfeste Steine | Harter Schiefer | Harte Pflastersteine | Harter Backt ein |
|  |  |  |  |  |  |  |

| Material N° 2 | | | | | Material N° 3 | |
|---|---|---|---|--|---|---|
| Beton | Beton Backt eine | Diverse Betonprodukte | Pflastersteine | Zementz egel | Marmor | Halbharter Ziegel |
|  |  |  |  |  |  |  |

| Material N° 4 | | | Material N° 5 | Material N° 6 | Material N° 7 |
|---|---|---|---|--|---|
| Backt ein aus Ton | Leichtbeton | Ziegel aus Ton | Asphalt | Keramik | Glas |
|  |  |  |  |  |  |

| Kategorie | Artikel | Material | | | | | | | |
|-----------|---------------|---------------|----|----|----|---|---|----|----|
| | | 1 | 2 | 3 | 4 | 5 | 6 | 7 | |
| ***** | quasar | AA | AA | AA | AA | A | | | |
| **** | comet | COOL RAPIDE | A | A | A | A | A | | |
| | | CONT. RIM | | | | | | AA | AA |
| | | TURBO | AA | A | A | | | | |
| | | ELECTROPLATED | | | AA | | | | |
| | | TUCK POINT | | | | A | | | |
| ASPHALTE | | | | A | AA | | | | |
| *** | nebula | | A | A | A | | | | |

| | |
|---------------|---|
| ENDURO | Lange Lebensdauer, für weiche Materialien |
| RAPIDE | Besserer Schnitt, für harte Materialien |

| LEGENDE | |
|---------|----------------|
| AA | Ausgezeichnet |
| A | Gut |
| | Nicht geeignet |



3DDG: Moderne und fortschrittliche Produktion im Bereich des Diamant-Segments. Durch eine dreidimensionale Anordnung sind die Diamanten gleichmässig in ein Raster eingearbeitet. **30%** mehr Lebensdauer & **50%** schneller Schnitt.



Stealth-Technologie: Schwingungen und Geräusche werden stark reduziert! Das verstärkte Blattzentrum und zusätzliche Kühllöcher ermöglichen einen schnelleren und komfortablen Schnitt.

DIAMANTTRENNSCHEIBEN

RESCUE - DIAMANTTRENNSCHEIBEN FÜR RETTUNGSARBEITEN

Das perfekte Werkzeug wenn alles Andere schon lange aufgegeben hat. Speziell entwickelt für Rettungseinsätze, einschliesslich das Schneiden von Flugzeugen, Waggonen und Sicherheitstüren. Perfekt zum Schneiden von Stahl, Edelstahl, Legierungen, Aluminium, Harz PVC, Beton, verstärktem Glas, verstärkten Kunststoffen, usw.



VACUUM BRAZED
DIAMOND RESCUE WHEELS

| Beschreibung | Scheiben/Bohrung Ø (mm) | Bestell-Nr. | Preis inkl. Mwst |
|---|----------------------------|-------------|---------------------|
| Vacuum Brazed Diamond Rescue Wheels Segmentiert Für Trockengebrauch | 125/22,23 | B-55310 | |
| | 230/22,23 | B-55326 | |
| | 350/25,4 | B-55348 | |
| | 405/25,4 | B-66955 | |

QUASAR COOL - REDUZIERTER VIBRATION, HOHE STANDZEIT



Geeignet für:
Universellen Einsatz schneidet nahezu jedes Material.



| Scheiben/Bohrung Ø (mm) | Material | | | | | | | Segmenthöhe (mm) | Dicke (mm) | Ring Ø (mm) | Beschreibung | Bestell-Nr. | Preis inkl. Mwst |
|----------------------------|----------|----|----|----|---|---|---|---------------------|---------------|----------------|--|-------------|---------------------|
| | 1 | 2 | 3 | 4 | 5 | 6 | 7 | | | | | | |
| 230/22,23 | AA | AA | AA | AA | A | | | 12 | 2.6 | - | 3DDG, Stealth, für alle Materialien | B-12712 | |
| 300/20 | AA | AA | AA | AA | A | | | 12 | 3 | - | | B-13459 | |
| 300/25,4 | AA | AA | AA | AA | A | | | 12 | 3 | - | | B-17588 | |
| 350/25,4 | AA | AA | AA | AA | A | | | 12 | 3 | 20 | | B-13465 | |
| 400/25,4 | AA | AA | AA | AA | A | | | 12 | 3 | 20 | | B-13471 | |

COMET COOL RAPIDE - SEHR SCHNELLE SCHNITTE



Geeignet für: Beton, weicher Ziegel, Schiefer, Zement-
ziegel, Kalksandstein.



| Scheiben/Bohrung Ø (mm) | Material | | | | | | | Segmenthöhe (mm) | Dicke (mm) | Ring Ø (mm) | Beschreibung | Bestell-Nr. | Preis inkl. Mwst |
|----------------------------|----------|---|---|---|---|---|---|---------------------|---------------|----------------|---------------------------------------|-------------|---------------------|
| | 1 | 2 | 3 | 4 | 5 | 6 | 7 | | | | | | |
| 115/22,23 | A | A | A | A | | | | 10 | 2.2 | - | Kühlungsschlitz, harte Materialien | B-12762 | |
| 125/22,23 | A | A | A | A | | | | 10 | 2.2 | 20 | | B-12778 | |
| 150/22,23 | A | A | A | A | | | | 10 | 2.2 | - | | B-27187 | |
| 230/22,23 | A | A | A | A | | | | 10 | 2.6 | - | | B-12784 | |
| 300/20 | A | A | A | A | | | | 10 | 3.2 | - | 3DDG, Stealth, harte Materialien | B-13546 | |
| 350/25,4 | A | A | A | A | | | | 10 | 3.2 | 20 | | B-13552 | |
| 400/25,4 | A | A | A | A | | | | 10 | 3.2 | 20 | | B-13568 | |

COMET CONTINUOUS RIM - SEHR SCHNELLE UND PRÄZISE SCHNITTE



Geeignet für harte Materialien: Keramik, Porzellan, Wand- und
Bodenfliesen aus Marmor oder Schiefer.



| Scheiben/Bohrung Ø (mm) | Material | | | | | | | Segmenthöhe (mm) | Dicke (mm) | Ring Ø (mm) | Beschreibung | Bestell-Nr. | Preis inkl. Mwst |
|----------------------------|----------|---|---|---|---|----|----|---------------------|---------------|----------------|--|-------------|---------------------|
| | 1 | 2 | 3 | 4 | 5 | 6 | 7 | | | | | | |
| 80/15 | | | | | | AA | AA | 5 | 1.6 | - | geschlossener Rand, saubere Schnitte | B-13063 | |
| 115/22,23 | | | | | | AA | AA | 5 | 1.6 | - | | B-13085 | |
| 125/22,23 | | | | | | AA | AA | 5 | 1.6 | 20 | | B-13091 | |
| 150/22,23 | | | | | | AA | AA | 5 | 1.6 | 20 | | B-13100 | |
| 230/30 | | | | | | AA | AA | 5 | 1.6 | 25,4 | | B-13138 | |
| 300/25,4 | | | | | | AA | AA | 7 | 2.4 | - | | B-13144 | |
| 350/30 | | | | | | AA | AA | 7 | 2.4 | 25,4 | | B-13150 | |

DIAMANTTRENNSCHEIBEN

COMET TURBO



Geeignet für hartes Material, mit Kühllöcher, genaue Schnitte, für Trockenschnitt



| Scheiben/Bohrung Ø (mm) | Material | | | | | | | Segmenthöhe (mm) | Dicke (mm) | Ring Ø (mm) | Beschreibung | Bestell-Nr. | Preis inkl. Mwst |
|----------------------------|----------|---|---|---|---|---|---|---------------------|---------------|----------------|--------------------------|-------------|---------------------|
| | 1 | 2 | 3 | 4 | 5 | 6 | 7 | | | | | | |
| 115/22,23 | AA | A | A | | | | | 7 | 2.4 | - | für harte Materialien | B-12980 | |
| 125/22,23 | AA | A | A | | | | | 7 | 2.4 | 20 | | B-12996 | |
| 150/22,23 | AA | A | A | | | | | 7 | 2.4 | 20 | | B-13007 | |
| 200/30 | AA | A | A | | | | | 7 | | 25,4 | | B-13029 | |
| 230/22,23 | AA | A | A | | | | | 8 | 2.4 | - | | B-13035 | |
| 350/25,4 | AA | A | A | | | | | 8.5 | 3 | - | | B-13057 | |

COMET ELECTROPLATED



Geeignet für Marmor, halbharter Ziegel, Glasfaser



| Scheiben/Bohrung Ø (mm) | Material | | | | | | | Segmenthöhe (mm) | Dicke (mm) | Ring Ø (mm) | Beschreibung | Bestell-Nr. | Preis inkl. Mwst |
|----------------------------|----------|---|----|---|---|---|---|---------------------|---------------|----------------|--------------------------|-------------|---------------------|
| | 1 | 2 | 3 | 4 | 5 | 6 | 7 | | | | | | |
| 115/22,23 | | | AA | | | | | 5 | 1.5 | - | für harte Materialien | B-13172 | |
| 125/22,23 | | | AA | | | | | 5 | 1.5 | 20 | | B-13188 | |
| 150/22,23 | | | AA | | | | | 5 | 1.5 | 20 | | B-13194 | |
| 230/22,23 | | | AA | | | | | 5 | 1.5 | - | | B-13219 | |

COMET TUCK POINT



Speziell zum Entfernen von Fugenmörtel entwickelt. Auch einsetzbar zum Schneiden von Ziegeln und Backsteinen.



| Scheiben/Bohrung Ø (mm) | Material | | | | | | | Segmenthöhe (mm) | Dicke (mm) | Ring Ø (mm) | Beschreibung | Bestell-Nr. | Preis inkl. Mwst |
|----------------------------|----------|---|---|---|---|---|---|---------------------|---------------|----------------|------------------|-------------|---------------------|
| | 1 | 2 | 3 | 4 | 5 | 6 | 7 | | | | | | |
| 125/22,23 | | | | A | | | | 6.5 | 6.4 | - | Lasergeschweisst | B-13253 | |

COMET ASPHALT



Geeignet für: Asphalt, Kalksandstein, Bodenfliesen, Frischbeton, allgemeine Baustellenmaterialien. Für Nass- und Trockenschnitt.



| Scheiben/Bohrung Ø (mm) | Material | | | | | | | Segmenthöhe (mm) | Dicke (mm) | Ring Ø (mm) | Beschreibung | Bestell-Nr. | Preis inkl. Mwst |
|----------------------------|----------|---|---|---|----|---|---|---------------------|---------------|----------------|--|-------------|---------------------|
| | 1 | 2 | 3 | 4 | 5 | 6 | 7 | | | | | | |
| 300/20 | | | | A | AA | | | 10 | 2.8 | - | Segmentierter Rand, für Asphalt, Frisch- beton | B-13269 | |
| 350/25,4 | | | | A | AA | | | 10 | 3.2 | 20 | | B-13275 | |
| 400/25,4 | | | | A | AA | | | 10 | 3 | 20 | | B-42905 | |

DIAMANTTRENNSCHEIBEN

NEBULA



Geeignet für: Beton, Ziegel, Sandstein, Kalkstein, bewehrten Beton



| Scheiben/Bohrung Ø (mm) | Material | | | | | | | Segmenthöhe (mm) | Dicke (mm) | Ring Ø (mm) | Beschreibung | Bestell-Nr. | Preis inkl. Mwst |
|----------------------------|----------|---|---|---|---|---|---|---------------------|---------------|----------------|--|-------------|---------------------|
| | 1 | 2 | 3 | 4 | 5 | 6 | 7 | | | | | | |
| 115/22,23 | | A | A | A | | | | 10 | 2 | - | | B-53986 | |
| 125/22,23 | | A | A | A | | | | 10 | 2 | - | | B-53992 | |
| 150/22,23 | | A | A | A | | | | 10 | 2 | - | Lasergeschweisst | B-54003 | |
| 230/22,23 | | A | A | A | | | | 10 | 2.4 | - | | B-54025 | |
| 300/20 | | A | A | A | | | | 10 | 2.8 | - | Lasergeschweisst, für Benzin-Trennschleifer, Nass/Trockenschnitt | B-54031 | |
| 350/25,4 | | A | A | A | | | | 10 | 3 | 20 | | B-54053 | |
| 400/25,4 | | A | A | A | | | | 10 | 3 | 20 | | B-54069 | |

DIAMAK

Diamantscheiben,
geeignet für Trockenschnitte in Beton und Marmor

**



| Scheiben/Bohrung Ø (mm) | Material | | | | | | | Segmenthöhe (mm) | Dicke (mm) | Menge | Beschreibung | Bestell-Nr. | Preis inkl. Mwst |
|----------------------------|----------|---|---|---|---|---|---|---------------------|---------------|-------|--------------|-------------|---------------------|
| | 1 | 2 | 3 | 4 | 5 | 6 | 7 | | | | | | |
| 115/22,23 | | A | A | A | | | | 7 | 2 | 1 | | D-61123 | |
| 115/22,23 | | A | A | A | | | | 7 | 2 | 10 | | D-61123-10 | |
| 125/22,23 | | A | A | A | | | | 7 | 2 | 1 | Segmentiert | D-61139 | |
| 125/22,23 | | A | A | A | | | | 7 | 2 | 10 | | D-61139-10 | |
| 230/22,23 | | A | A | A | | | | 7 | 2 | 1 | | D-61145 | |
| 230/22,23 | | A | A | A | | | | 7 | 2 | 10 | | D-61145-10 | |

ORIGINAL DIAMANTSCHLEIFEN

| Scheiben/Bohrung Ø (mm) | Material | | | | | | | Segmenthöhe (mm) | Dicke (mm) | Ring Ø (mm) | Für Modell | Bestell-Nr. | Preis inkl. Mwst |
|----------------------------|----------|----|----|---|---|---|---|---------------------|---------------|----------------|-----------------|-------------|---------------------|
| | 1 | 2 | 3 | 4 | 5 | 6 | 7 | | | | | | |
| 125/22,23 | | AA | AA | A | | | | 7.5 | 2 | | SG1251 | A-80438 | |
| 125/22,23 | | | | | | | | | | | 4100KB*/DCC500* | A-84115 | |
| 180/22,23 | | AA | AA | A | | | | | | | 4157KB** | A-87600 | |
| 355/25,4 | A | AA | A | A | | | | 8 | 2,8 | | CE001G | E-12996 | |
| 350/25,4 | | | | | | | | 7 | | 20 | CE002G | D-56998 | |

*Mit Reduktionerring 22,23>22 Art. A-85248

*Passt auch für Modell SG181

ZUBEHÖR : REDUKTIONSRINGE



| Beschreibung | Menge Stk/Pack | Bestell-Nr. | Preis inkl. Mwst |
|-----------------------------------|-------------------|-------------|---------------------|
| Reduktionerring 22,23 mm >> 20 mm | 10 | A-85248 | |

DIAMANTTRENNSCHEIBEN

DIAMANTTRENNSCHEIBEN MIT X-LOCK SYSTEM



- Das X-LOCK-System verbindet Sicherheit und Effizienz.
- Für schnellen, werkzeuglosen Scheibenwechsel (Winkelschleifer mit X-Lock System).
- Auch mit Winkelschleifer ohne X-Lock System kompatibel (Scheibenwechsel mit Werkzeug).



| Scheiben/Bohrung Ø (mm) | Scheiben- stärke (mm) | Stk./Pkg. | Für Material | max. Dreh- zahl min ⁻¹ | Geeignet für | Bestell-Nr. | Preis inkl. Mwst |
|----------------------------|--------------------------|-----------|-----------------|--------------------------------------|--------------|-------------|---------------------|
| 115/22,23 | | 1 | Beton | | | E-02060 | |
| 125/22,23 | | 1 | Beton | | | E-02076 | |

DIAMANTSCHLEIFER FÜR WINKELSCHLEIFER



| Scheiben/Bohrung Ø (mm) | Material | | | | | | | Segmenthöhe (mm) | Dicke (mm) | Ring Ø (mm) | Beschreibung | Bestell-Nr. | Preis inkl. Mwst |
|----------------------------|----------|---|---|---|---|---|---|---------------------|---------------|----------------|-------------------------------|-------------|---------------------|
| | 1 | 2 | 3 | 4 | 5 | 6 | 7 | | | | | | |
| 115/22,23 | AA | | | | | | | 7 | 1.6 | - | Ideal für Beton und Granit | B-53780 | |
| 125/22,23 | AA | | | | | | | 7 | 1.6 | - | | B-53796 | |



| Scheiben/Bohrung Ø (mm) | Material | | | | | | | Segmenthöhe (mm) | Dicke (mm) | Ring Ø (mm) | Beschreibung | Bestell-Nr. | Preis inkl. Mwst |
|----------------------------|----------|---|---|---|---|---|---|---------------------|---------------|----------------|---|-------------|---------------------|
| | 1 | 2 | 3 | 4 | 5 | 6 | 7 | | | | | | |
| 115/22,23 | | | | | | | | | 1.3 | - | Ideal für Stahl, Edel- stahl, Nichteisen- metalle, PVC, Beton | B-53687 | |
| 125/22,23 | | | | | | | | | 1.3 | - | | B-53693 | |
| 230/22,23 | | | | | | | | | 1.6 | - | | B-53718 | |

DIAMANTSCHLEIFER FÜR AKKU-WINKELSCHLEIFER



| Scheiben/Bohrung Ø (mm) | Material | | | | | | | Segmenthöhe (mm) | Dicke (mm) | Ring Ø (mm) | Beschreibung | Bestell-Nr. | Preis inkl. Mwst |
|----------------------------|----------|---|---|----|---|----|---|---------------------|---------------|----------------|--|-------------|---------------------|
| | 1 | 2 | 3 | 4 | 5 | 6 | 7 | | | | | | |
| 125/22,23 | | A | A | AA | | AA | | | 1.4 | - | Ideal für Keramik Porzellan, Ziegel | B-46333 | |

UNIVERSAL DIAMANTSCHLEIFER

**



| Scheiben/Bohrung Ø (mm) | Material | | | | | | | Segmenthöhe (mm) | Dicke (mm) | Ring Ø (mm) | Beschreibung | Bestell-Nr. | Preis inkl. Mwst |
|----------------------------|----------|---|----|----|----|---|---|---------------------|---------------|----------------|--------------|-------------|---------------------|
| | 1 | 2 | 3 | 4 | 5 | 6 | 7 | | | | | | |
| 150/22,23 | | | AA | AA | AA | | | 7 | 2.1 | - | Universal | B-06432 | |

SPEZIALDIAMANTTRENNSCHEIBE FÜR NASSSCHNITT FÜR MODELLE CC300D / CC301D UND 4190DW / 4191DWA



- Normales Segment für sauberen Schnitt ohne Ausbrechen der Schneidkanten.

| Scheiben/Bohrung Ø (mm) | Material | | | | | | | Segmenthöhe (mm) | Dicke (mm) | Ring Ø (mm) | Beschreibung | Bestell-Nr. | Preis inkl. Mwst |
|----------------------------|----------|---|---|---|---|----|----|---------------------|---------------|----------------|-------------------------------|-------------|---------------------|
| | 1 | 2 | 3 | 4 | 5 | 6 | 7 | | | | | | |
| 85/15 | | | | | | AA | AA | 5 | 1,8 | - | Ideal für Glas und Fliesen | B-21098 | |

DIAMANTSCHNEIDER - VERSCHIEDENES



| Beschreibung | Für Modelle | Bestell-Nr. | Preis inkl. MwSt |
|--|-----------------|-------------|------------------|
| Wasserversorgung komplett mit Schlauch | DCC500 | 191M48-2 | |
| Wasserversorgungsschlauch | DCC500 | 140Y23-7 | |
| Führungsschienen-Adapter | DCC500 / 4100KB | 198673-2 | |
| Staubsaug | DCC500 / 4100KB | 126738-0 | |

DIAMANT-FLIESENBOHRKRONEN

Geeignet für Winkel-Ischleifer mit M14 Gewinde. Zum Bearbeiten von Fliesen, Marmor und Granit.

Bei den Fliesenbohrkronen von 5 bis 12 mm werden die Diamanten durch eine in der Krone gespeicherte Flüssigkeit pflanzlichen Ursprungs, geschmiert. Während des Bohrens sorgt die Flüssigkeit für eine wirksame Schmierung der Diamanten, verhindert so eine vorzeitige Zerstörung und sorgt für eine längere Lebensdauer der Fliesenbohrkronen,



| Aufnahme | Durchmesser (mm) | max. Drehzahl min ⁻¹ | Bestell-Nr. | Preis inkl. MwSt |
|----------|------------------|---------------------------------|-------------|------------------|
| M14 | 5 | 12'000 | D-61064 | |
| | 6 | 12'000 | D-61070 | |
| | 8 | 12'000 | D-61086 | |
| | 10 | 12'000 | D-61092 | |
| | 12 | 12'000 | D-61101 | |
| | 20 | 12'000 | D-44454 | |
| | 25 | 12'000 | D-44476 | |
| | 30 | 12'000 | D-44498 | |
| | 35 | 12'000 | D-44513 | |
| | 40 | 12'000 | D-44535 | |
| | 45 | 12'000 | D-44541 | |
| | 60 | 12'000 | D-44585 | |
| | 70 | 12'000 | D-44622 | |
| 80 | 12'000 | D-44644 | | |



DIAMANT-TOPFSCHLEIBEN



| Scheiben Ø (mm) | Dicke (mm) | Bohr Ø (mm) | Segmentart | Bestell-Nr. | Preis inkl. MwSt |
|-----------------|------------|-------------|---|-------------|------------------|
| 125 | 8 x 5.5 | 22,23 | Standard für grobe Arbeiten | B-48561 | |
| 125 | 8 x 5 | 22,23 | Doppel Segment für Hoch-Qualitäts Arbeiten | B-12295 | |
| 125 | 8 x 5.5 | 22,23 | Doppel Segment für normale Arbeiten | B-48577 | |
| 125 | 7 x 5.5 | 22,23 | Boomerang Segment für normale Arbeiten | B-48583 | |
| 125 | 15 x 4.5 | 22,23 | Turbosegment für feine Arbeiten | B-50005 | |
| 125 | | 22,23 | Tellerscheibe PCD (Polycrystallin Diamant) für Entfernung von Polyurethan, Klebstoff, Farbe, Epoxy und Acryl-Beschichtungen | B-53160 | |
| 180 | | 22,23 | Doppel Segment für Hoch-Qualitäts Arbeiten | P-29119 | |

DIAMANT-TOPFSCHLEIBEN MIT DÄMPFUNG "LOW VIBRATION"

2 Gummidämpfer absorbieren die Vibrationen und dämpfen sämtliche Schläge an der Scheibe ab. Die Maschine ist damit deutlich länger und angenehmer zu halten. Der Schleifvorgang ist sanfter, schneller und und effizienter als mit herkömmlichen ungedämpften Scheiben.

Diamantschleifscheiben:

- Zum Entgraten, Säubern und Planschleifen auf Sichtbetonflächen
- Auch zum Schleifen von Natursteinen geeignet
- Boomerang-Segment für gleichmässige und saubere Fläche

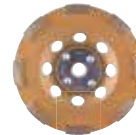

| Scheiben Ø (mm) | Dicke (mm) | Bohr Ø (mm) | Segmentart | Bestell-Nr. | Preis inkl. MwSt |
|-----------------|------------|-------------|--|-------------|------------------|
| 125 | 8 x 5.5 | M14 | Standard für grobe Arbeiten | B-48533 | |
| | 8 x 5.5 | M14 | Boomerang Segment für normale Arbeiten | B-48555 | |

BETONSCHLEIFER



| Beschreibung | Modell | Bestell-Nr. | Preis inkl. MwSt |
|---|------------------------------------|-------------|------------------|
| Gebogener Nockenschlüssel 35mm | PC50001C / PC5000C PC5010C | 782426-5 | |
| Absaughaube 115 / 125 / 150 mm Absauganschluss Ø 38 mm | PC5010C (Produziert ab 7.2023) | 122B42-7 | |
| | PC5010C (Produziert bis 6.2023) | 195239-9 | |

Absaughauben für Diamant-Topfschleiben mit Winkelschleifer siehe Seite 177.



SCHEREN

UNIVERSALSCHERE CP100D



| Beschreibung | Bestell-Nr. | Preis inkl. MwSt |
|----------------------------------|-------------|------------------|
| Ersatzmesser inkl. Arretierstift | 198603-3 | |



FASERZEMENT DOPPELBACKENSCHERE DJS800



| Beschreibung | Bestell-Nr. | Preis inkl. MwSt |
|----------------------|-------------|------------------|
| Zentral-Messer | 725129-8 | |
| Seitenmesser (1 Stk) | 725130-3 | |



TACKER

TACKER T221D / DST220 / DST221



Klammern passen nicht in DST112 / DST111 / DST110 / ST113D, aufgrund verschiedener Drahtdurchmesser.

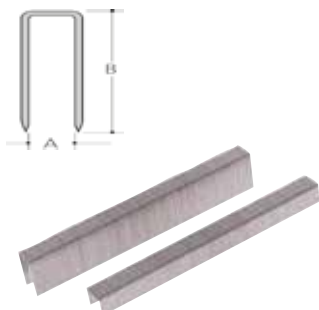

| Beschreibung | Masse A x B (mm) | Stk/Pkg | Bestell-Nr. | Preis inkl. MwSt |
|------------------------|------------------|---------------|-------------|------------------|
| Galvanisierte Klammern | 10 x 6 | 5000 (50x 00) | F-32904 | |
| | 10 x 8 | 5000 (50x 00) | F-32917 | |
| | 10 x 10 | 5000 (50x 00) | F-32647 | |
| | 10 x 13 | 5000 (50x 00) | F-32650 | |
| | 10 x 16 | 5000 (50x 00) | F-32663 | |
| | 10 x 19 | 5000 (50x 00) | F-32676 | |
| | 10 x 22 | 5000 (50x 00) | F-32689 | |

TACKER DST111 / DST112 / DST110 / ST113D



Klammern passen nicht in TSD221D / DST220 / DST221 aufgrund verschiedener Drahtdurchmesser.



| Beschreibung | Masse A x B (mm) | Stk/Pkg | Bestell-Nr. | Preis inkl. MwSt |
|------------------------|------------------|---------------|-------------|------------------|
| Galvanisierte Klammern | 10 x 7 | 2500 (20x 25) | F-81518 | |
| | 10 x 10 | 2500 (20x 25) | F-81521 | |
| Tiefeneinstellung | | | 197731-1 | |

NAGLER

NASENSCHUTZ

Schützt die Oberflächen auf welche Sie nageln.



| Für Modell | Bestell-Nr. | Preis inkl. MwSt |
|------------------|-------------|------------------|
| DPT353 PT354D | 422372-7 | |
| DBN500 | 424121-8 | |
| PT001G | 422872-7 | |



| Für Modell | Bestell-Nr. | Preis inkl. MwSt |
|------------|-------------|------------------|
| DFN350 | 422464-2 | |
| FN001G | 422665-2 | |
| DBN600 | 424443-6 | |

KARTUSCHENPRESSEN



300 ML KARTUSCHENHALTER FÜR CG100D (10.8V CXT) + DCG180 (18V)



A

| Beschreibung | Bestell-Nr. | Preis inkl. MwSt |
|---|-------------|------------------|
| 300 ml Kartuschenhalter Set komplett (wie Bild) | 196351-8 | |
| Schraubring 1 Stk | 454223-6 | |
| Kolben A für Kartusche | 142071-2 | |
| Schraube | 266827-0 | |
| Kartuschenhalter 300 ml (ohne Schraubring) | 454275-7 | |
| Zahnstange komplett mit Griff | 142041-1 | |

400 ML SCHLAUCHBEUTELHALTER FÜR CG100D (10.8V CXT) + DCG180 (18V)



| Beschreibung | Bestell-Nr. | Preis inkl. MwSt |
|---|-------------|------------------|
| 400 ml Kartuschenhalter Set komplett (siehe Bild) | 1911T5-8 | |

600 ML SCHLAUCHBEUTELHALTER FÜR CG100D (10.8V CXT) + DCG180 (18V)



A

B

C

| Beschreibung | Bestell-Nr. | Preis inkl. MwSt |
|---|-------------|------------------|
| 600 ml Kartuschen-/Schlauchbeutelhalter Set komplett (wie Bild) | 1911T4-0 | |
| Ersatzpistone | 454226-0 | |
| Dichtring | 424547-4 | |
| Schraubring 1 Stk | 312D41-1 | |
| Kolben A für Kartusche (Ø 40 mm) | 142071-2 | |
| Kolben B für Schlauchbeutel (Ø 51 mm) | 142072-0 | |
| Kolben C für Direktbefüllung (Ø 52 mm) | 123221-8 | |
| Schraube | 266827-0 | |
| Aluminium Rohr für 600 ml (ohne Schraubring) | 141M10-7 | |
| Zahnstange 64 cm komplett mit Griff | 142042-9 | |

800 ML KARTUSCHENHALTER FÜR CG100D (10.8V CXT) + DCG180 (18V)



| Beschreibung | Bestell-Nr. | Preis inkl. MwSt |
|---|-------------|------------------|
| 800 ml Kartuschenhalter Set komplett (siehe Bild) | 197195-9 | |

FETTPRESSE

FÜR DGP180



| Beschreibung | Bestell-Nr. | Preis inkl. MwSt |
|---|-------------|------------------|
| Ersatzdüse- 1 Stk | 191W61-0 | |
| Ersatzdüsen - 3 Stk | 191W60-2 | |
| Stecker mit Verriegelung | 191A76-5 | |
| Winkeladapter | 191A77-3 | |
| Flexibler Schlauch mit Düse - 120 cm | 191W58-9 | |
| Flexibler Schlauch mit Düse - 60 cm | 191W59-7 | |
| Fettbehälter und Kartuschenhalter (Originalausrüstung) 400 gr | 122D16-0 | |
| Kartuschenhalter mit Sichtfenster 400 gr | 191F24-4 | |
| Tragriemen | 166094-6 | |

VAKUUMPUMPEN

FÜR DVP180 UND DVP181



| Beschreibung | Bestell-Nr. | Preis inkl. MwSt |
|--|-------------|------------------|
| 1 Vakuummanometer Saugseite | AS00XP808M | |
| 2 Absperrventil Saugseite komplett mit Manometer | AS0VP051MK | |
| 3 Schlauch gelb | AS0AI154MK | |
| Adapter 5/16" auf 1/4" | AS0Y06110K | |
| Spezifisches Hydrauliköl 150 ml | AS00VP050M | |
| Alukoffer | AS0VP007MK | |
| Tragegurt für Alukoffer | AS000VP042 | |

MASCHINEN FÜR ARMIERUNGSEISEN

MONIEREISENSCHNEIDER DSC250 / DSC251



| Beschreibung | Bestell-Nr. | Preis inkl. MwSt |
|--|-------------|------------------|
| HM-Sägeblatt EFFICUT Ø 110 mm x 34 mm, 24 Zähne Max. Drehzahl 2'200 U/min / Zahnstärke (K) 1,5 mm | E-11097 | |

ARMIERUNGS-EISENSCHNEIDER DSC162 / DSC163



| Beschreibung | Bestell-Nr. | Preis inkl. MwSt |
|-------------------|-------------|------------------|
| Ersatz Messer-Set | SC09002470 | |
| Hydrauliköl 35 ml | SC00000106 | |

EISENBINDER DTR180 / DTR181



| Beschreibung | Bestell-Nr. | Preis inkl. MwSt |
|--|-------------|------------------|
| Spule Bindedraht blank (Ø 0.8 mm - Länge 100 m) 50 Stk pro Karton | 199137-9 | |
| Spule mit galvanisiertem Bindedraht (Ø 0.8 mm - Länge 100 m) 50 Stk pro Karton Das Modell DTR181 braucht den opiz onalen Drahtführer Artikel 1911H9-6 für den galvanisierten Bindedraht. | 191A57-9 | |
| Drahtführer für DTR181 mit galvanisiertem Bindedraht. Kann auch mit dem blanken Bindedraht gebraucht werden. | 1913F2-8 | |
| Spule mit kunststoffbeschichtetem Bindedraht (Ø 0.8 mm - Länge 100 m) 50 Stk pro Karton | 1915 9-9 | |
| Griffverlängerung Geeignet für horizontale und vertikale Anwendungen Kann sowohl in der Länge, als auch vom Winkel ideal auf den Anwender eingestellt werden. Das schützt den Rücken und entlastet Handgelenke und Ellenbogen. | 191M27-0 | |

BETONVERDICHTER



| Beschreibung | Für Modelle | Bestell-Nr. | Preis inkl. MwSt |
|-------------------|---|----------------------------|------------------|
| Verdichtervorsatz | 0 32 mm - Länge 1.2m | | 1910E1-5 |
| | 0 32 mm - Länge 1.7m | VR001G VR003G VR004G | 1910E2-3 |
| | 0 32 mm - Länge 2.4m | | 1910C2-9 |
| Verdichtervorsatz | 0 38 mm - Länge 1.2m | VR001G VR003G VR004G | 1910E3-1 |
| | 0 38 mm - Länge 2.4m | | 1910C4-5 |
| Akkus-Schutz | Für Akkus 40V 4.0Ah oder für Adapter von Akkus-Bank PDC01 oder rückentragbare Akkus PDC1200 und PDC1500 | VR001G VR003G VR004G | 1910J -4 |
| | Für Akkus 40V 5.0Ah und 8.0Ah | | 1910J -0 |

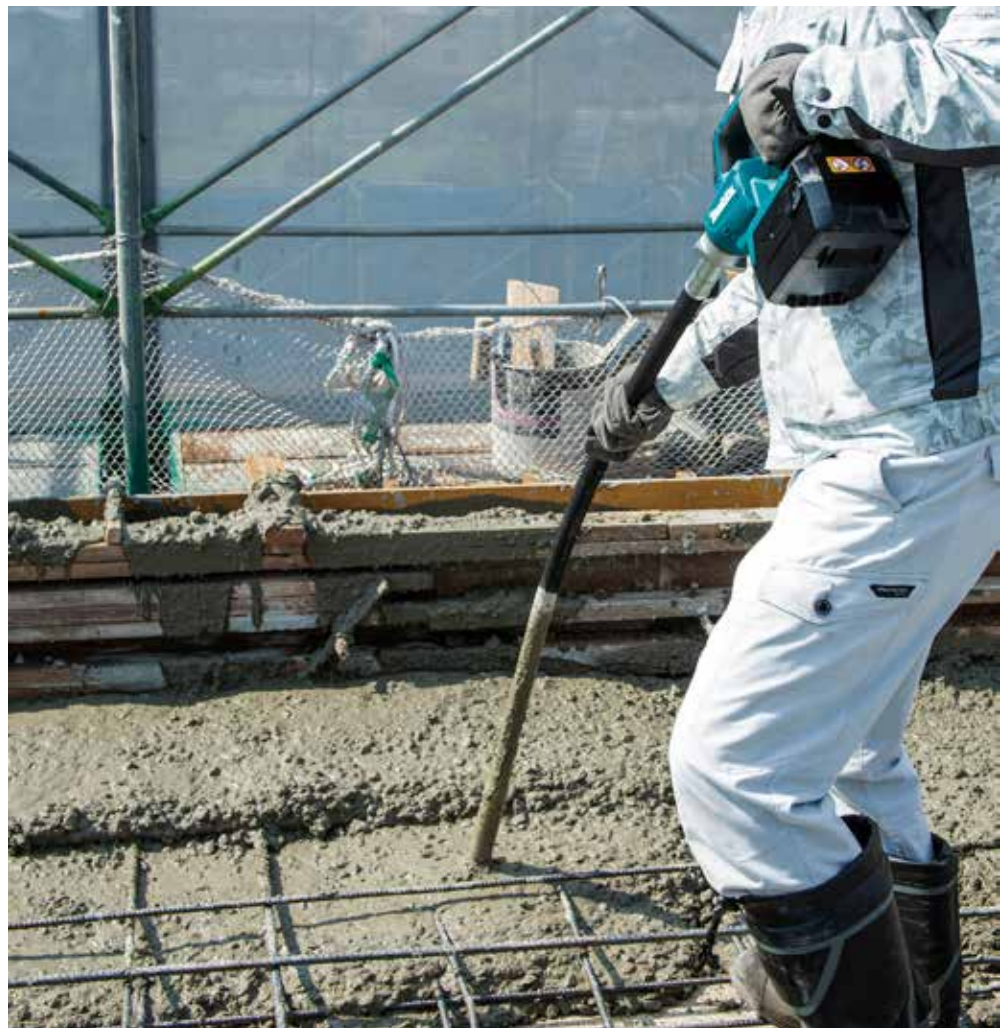

RÜHRGERÄTE

RÜHRER

Unsere Rührer sind alle aus Stahl, mit umweltgerechter, schwermetall- und lösemittelfreier Pulverbeschichtung. TÜV-bauart geprüft.



RÜHRER FÜR RÜHRGERÄTE MIT BOHRFUTTER



| Beschreibung | Gebrauch | Ø mm | Länge mm | Bestell-Nr. | Preis inkl. MwSt. |
|--|---|------|----------|-------------|-------------------|
| Aufnahme 6-Kant 10 mm) Die besondere Form der Spirale entwickelt keinen Aufwärts- oder steigenden Druck | Ideal für Gipser. Putz-, Epoxy mit Sand, Beton, Mörtel und andere kompakte Materialien. Von 10 bis 25 kg. | 100 | 590 | P-02353 | |
| Aufnahme 6-Kant (8 mm) | Für dickflüssige Materialien. Mörtel, Fertig-Mörtel, Beschichtungen, Klebstoffe und andere halb-Flüssigkeiten. Von 6 bis 10 kg. | 90 | 400 | P-02347 | |
| Aufnahme 6-Kant (8 mm) | Für dünnflüssige Materialien. Farb-, Lack-, Epoxy, Zement-Dichtungen und andere flüssige Produkte. Von 5 bis 20 kg. | 80 | 400 | P-02331 | |

RÜHRER FÜR RÜHRGERÄTE MIT WERKZEUGAUFNAHME M14

Besondere Vorteile: Der vielseitig einsetzbare Rührer zeichnet sich durch eine sehr gute Materialförderung aus. Zwei breite Mischspiralen ermöglichen optimale Homogenisierung der verschiedensten Materialien. Die beiden Spiralen sorgen neben dem leichten Führen im Material für eine geringere Beanspruchung der Antriebsmaschine. Der Rührer mit dem breitesten Einsatzspektrum.



| Beschreibung | Gebrauch | Ø mm | Länge mm | Bestell-Nr. | Preis inkl. MwSt. |
|--|---|------------|------------|--------------------|-------------------|
| Das Material wird vom Kübelboden durch das Zentrum des Rührers nach oben befördert und strömt seitlich wieder nach unten. Der Rührer arbeitet sich leicht in das Material ein. | Für klebrige und ä hle Materialien. Fliesen- und Baukleber, Fertigmörtel, Putz Spachtelmassen, Epök d-harzmassen, Klebemörtel, usw. Von 10 bis 15 kg (P-22028) Von 20 bis 45 kg (P-22040) | 100 140 | 590 590 | P-22028 P-22040 | |

Besondere Vorteile: Der robuste Profi-Rührer entwickelt eine hervorragende Mischwirkung von oben nach unten. Diese Strömungsdynamik ermöglicht beste Homogenisierung, speziell von sowohl flüssigen als auch faserhaltigen Materialien in grösseren Mengen. Ausgelegt für hohe Standze it.



| Beschreibung | Gebrauch | Ø mm | Länge mm | Bestell-Nr. | Preis inkl. MwSt. |
|--|---|------|----------|-------------|-------------------|
| Das Material wird von oben nach unten gedrückt, und strömt seitlich wieder hoch. Ohne Spritzen werden mögliche Klumpen durch die hohe Kraft des Antriebs und das Bewegen des Bedieners zerteilt. | Für viskose und faserhaltige Materialien. Gipsle ip utz , Wandfarben, Vergussmassen, usw. Von 15 bis 30 kg (P-22056) | 120 | 590 | P-22056 | |

Besondere Vorteile: Der klassische Farbenrührer besticht durch vielseitige Anwendungsgebiete bei mittlerer Beanspruchung. Das Werkzeug entwickelt auf Grund seiner Bauart hohe Scherkräfte für gründliche Homogenisierung. Klumpen werden effizient zerteilt. Der optimale Rührer für Heimwerker und Profi.



| Beschreibung | Gebrauch | Ø mm | Länge mm | Bestell-Nr. | Preis inkl. MwSt. |
|--|--|------|----------|-------------|-------------------|
| Das Material wird von oben nach unten gedrückt, und strömt seitlich wieder hoch. Ohne Spritzen werden mögliche Klumpen durch die hohe Kraft des Antriebs und das Bewegen des Bedieners zerteilt. | Für dünnflüssige Materialien. Farben, Lacke , Grundierungen, leichte cremige Putz , dünne Beschichtungen, usw. Von 20 bis 45 kg | 120 | 590 | P-22012 | |



| Beschreibung | Gebrauch | Ø mm | Länge mm | Bestell-Nr. | Preis inkl. MwSt. |
|--|---|------|----------|-------------|-------------------|
| Rührer verz nk . Das Material wird vom Kübelboden durch das Zentrum des Rührers nach oben befördert und strömt seitlich wieder nach unten. Der Rührer arbeitet sich leicht in das Material ein. | Für dickflüssige Materialien. Mörtel, Fertig-Mörtel, Beschichtungen, Klebstoffe und andere halb-Flüssigkeiten Von 10 bis 15 kg | 100 | 600 | P-76766 | |

RÜHRGERÄTE

RÜHRSCHEIBEN, WELLEN UND NÜSSE FÜR M12 UND M14

FÜR MODELLE DUT130 UND UT001G



| | Beschreibung | Gebrauch | Grösse | Bestell-Nr. | Preis inkl. MwSt. |
|---|---|--|------------|-------------|-------------------|
|  | Welle (Stab) aus rostfreiem Stahl M14 | Rührscheiben für Material mit niedriger Viskosität (siehe unten) | 600 mm | 168884-3 | |
|  | Welle (Stab) aus rostfreiem Stahl M12 | | 600 mm | 168349-5 | |
|  | Rührscheibe | Material mit niedriger Viskosität wie Farben | Ø 130 mm | A-43670 | |
|  | Sechskantschraube für Rührscheibe A-43670 (nicht inbegriffen) | | M8 x 18 | 265220-5 | |
|  | Rührscheibe | | Ø 150 mm | A-43686 | |
|  | Schraube (geliefert mit Rührscheibe A-43686) | M8 x 18 | 251686-5 | | |
|  | Rührscheibe | | Ø 165 mm | A-43692 | |
|  | Sechskantschraube für Rührer A-43692 (nicht inbegriffen) | | M8 x 18 | 265220-5 | |
|  | Welle (Stab) aus rostfreiem Stahl M12 für Material hoher Viskosität | Rührscheibe A-43723 | 600 mm | A-43773 | |
|  | Rührer hohe Viskosität | Material mit hoher Viskosität wie Putz oder Mörtel | Ø 135 mm | A-43723 | |
|  | Schraube für Rührscheibe A-43723 (nicht inbegriffen) | | W5/16 x 16 | 265475-2 | |
|  | Rührer hohe Viskosität Original mit UT001G | | | A-43717 | |
|  | Adapter 1/2" 20UNF <-> M12 | | | 323962-8 | |
|  | Adapter 1/2" 20UNF <-> M14 | | | 326649-1 | |
|  | Seitengriff | | | 140G50-6 | |
|  | Gabelschlüssel - 22 mm | | | 781011-1 | |
|  | Handschutz | | | 458814-5 | |
|  | Werkzeugsack Masse LxBxH 360x220x300 mm | | | 831253-8 | |

KOMPRESSORE

ADAPTER FÜR MP100D UND DMP180



| Beschreibung | Für Modelle | Bestell-Nr | Preis inkl. MwSt |
|--|-----------------|------------|------------------|
| Ersatz Schlauch mit Klipp-Adapter für Autos und Motorräder (Passt nicht auf MP001G / DMP181) | MP100D / DMP180 | TE00000345 | |
| Ersatz-Schlauch mit Adapter mit Innengewinde für Autos und Motorräder (Passt nicht auf MP100D / MP180) | MP001G / DMP181 | TE00000598 | |
| Englischer Adapter für Fahrräder | Alle | TE00000597 | |
| Adapter für Luftballons und aufblasbare Gegenstände wie Luftmatratzen, Schwimmringe, usw. | Alle | TE00000333 | |
| Französischer Adapter für Rennräder | Alle | TE00000594 | |
| Adapter für Fussbälle | Alle | TE00000592 | |
| Ventilstecker abgewinkelt Dieser Tankstutzen ist hervorragend geeignet für LKW und Nutzfahrzeuge mit Zwillingbereifung. Kopfwinkel 30°. | MP001G / DMP181 | TE00000691 | |

HEISLUFTGEBLÄSE

SERIE HG5012, HG551VK ET HG651CK

✓ = geliefert original

○ = Optional

✗ = Nicht geeignet



| Beschreibung | HG5012 | HG551VK | HG651CK | Bestell-Nr. | Preis inkl. MwSt |
|-----------------------------------|--------|---------|---------|-------------|------------------|
| Reduzerdüse 36-20 mm | ✗ | ✓ | ✓ | P-71439 | |
| Reflektordüse 36 mm | ○ | ✓ | ✓ | P-71445 | |
| Glasschutzdüse | ○ | ○ | ○ | P-71417 | |
| Lötdüse | ✗ | ✗ | ○ | P-71495 | |
| Andrückenolle | ○ | ○ | ✓ | PR00000035 | |
| PP Schweissdraht Set 4 x 225 mm | ✗ | ✗ | ○ | PR00000038 | |
| HDPE Schweissdraht Set 4 x 225 mm | ✗ | ✗ | ○ | PR00000037 | |
| ABS Schweissdraht Set 4 x 225 mm | ✗ | ✗ | ○ | PR00000036 | |

HEISSLUFTGEBLÄSE



SERIE DHG181, HG5030K, HG6030K, HG6031VK, HG6530VK ET HG6531CK

- ✓ = geliefert original
- = Optional
- ✗ = Nicht geeignet



| Beschreibung | DHG181 | HG5030K | HG6030K | HG6031VK | HG6530VK | HG6531CK | Bestell-Nr. | Preis inkl. MwSt |
|--|--------|---------|---------|----------|----------|----------|--|------------------|
| Reduz erdüse 36-20 mm | ✓ | ○ | ✓ | ✓ | ✓ | ✓ | PR00000031 | |
| Reflektordüse 36 mm | ✓ | ○ | ✓ | ✓ | ✓ | ✓ | PR00000030 | |
| Schweisssdüse 7-36 mm | ○ | ○ | ○ | ○ | ○ | ✓ | PR00000034 | |
| Überlapp Schweisssdüse | ○ | ○ | ○ | ○ | ○ | ✓ | PR00000032 | |
| Breitschlitzdüse | ✓ | ○ | ✓ | ✓ | ✓ | ✓ | PR00000029 | |
| Glasschutzdüse | ✓ | ○ | ✓ | ✓ | ✓ | ✓ | PR00000028 | |
| Lötdüse | ○ | ○ | ○ | ○ | ○ | ✓ | PR00000033 | |
| Schweissschuh passt auf Schweisssdüse PR00000034 | ○ | ○ | ○ | ○ | ○ | ○ | PR00000039 | |
| Andrückenrolle | ○ | ○ | ○ | ○ | ○ | ✓ | PR00000035 | |
| PP Schweisssdraht Set 4 x 225 mm | ○ | ○ | ○ | ○ | ○ | ○ | PR00000038 | |
| HDPE Schweisssdraht Set 4 x 225 mm | ○ | ○ | ○ | ○ | ○ | ○ | PR00000037 | |
| ABS Schweisssdraht Set 4 x 225 mm | ○ | ○ | ○ | ○ | ○ | ○ | PR00000036 | |
| Transportkoffer | ✗ | ✗ | ✗ | ✗ | ✗ | ✗ | PR00000404 PR00000060 PR00000061 PR00000123 | |
| Kunststoffverschluss (2 Stk) für Transportkoffer | ✓ | ✓ | ✓ | ✓ | ✓ | ✓ | PR00000127 | |



BLASGERÄTE

DÜSEN FÜR BLASGERÄTE AS001G / DAS180









| Beschreibung | Bestell-Nr. | Preis inkl. MwSt |
|---|-------------|------------------|
| Blasdüse 13 mm | 191X15-3 | |
| Blasdüse 7 mm z B. für Filterreinigung | 191X13-7 | |
| Blasdüse 3 mm z B. für k eines elek ronisches Material | 191X11-1 | |
| Blas Schlauch mit Düse Ø6 x 800 mm für enge Stellen, die die Maschine nicht erreichen können | 191X21-8 | |
| Breitstrahldüse mit 5 Löcher, je Ø 6 mm Blasbereich 120° | 191X19-5 | |
| Düse 7 mm Ø m Blasen und Saugen | 191X17-9 | |
| Schmaldüse Ø 8 mm kann auch als Verlängerung für Blasdüse 13 mm verwendet werden | 191X78-9 | |
| Schlauchdüse 13 mm zum Blasen und Saugen | 191X23-4 | |
| Absaugdüse Gummi 20-30 z.B. zum Entleeren von Schwimmbecken oder grosse Matratzen | 191X25-0 | |
| Saugdüse Ø 65 mm z B. um Futons zu entleeren zu verwenden mit Blasdüsen 13 mm Art. 191X15-3 oder Art. 191X23-4 | 191X27-6 | |
| Schutzfilter C für sehr staubige Umgebungen | 191X29-2 | |
| Transporttasche 36 x 23.5 x 30 cm | 832074-1 | |





AKKU-LAMPEN XGT 40V







| Modell | Beschreibung | Autonomie Stunden | Lumen | Lux lx* | Gewicht kg netto | Art. Nr | Preis inkl. Mwst |
|--|--|--|---------------------|-----------------------|---------------------|---------|---------------------|
|  ML011G | Kompakte Lampe mit 3 Leuchtungs-Modus Seite / Oben / Seite+Oben und USB-Anschluss + Diffusor warmes Licht | 64 (mit BL4040) | 150 150 300 | 240 190 190 | 0,21 | ML011G | |
|  ML001G | Stab-Lampe Kopf auf 12 Positionen regelbar 4 Leuchtstärken Mit Aufhängehaken | 55 (mit BL4040) | 160 | 3'000 | 1.3 | ML001G | |
|  ML002G | 3 Modus (360°, 90°, und Stab-Funktion), mit USB-Anschluss | 51 (mit BL4040) | 340 710 130 | 310 340 1'900 | 1.5 | ML002G | |
|  ML006GX | 3 Leuchtstärken mit abnehmbarem Diffusor-Aufsatz (Siehe vorherige Seite) | 82 (mit BL4040) | 100 250 500 | 180 400 800 | 1.7 | ML006GX | |
|  ML007G | 4 Modus (Spot, Flut und Spot + Flut) + Stroboskop-Modus | 10 (mit BL4040) | 600 1000 1250 | 520 60000 82000 | 2.3 | ML007G | |
|  ML012G | Vielseitige, faltbare Arbeitsleuchte. Horizontaler Schwenkbereich von 270°. Grösse : 1'019x 80 x 119 mm / plié : 677 x 80 x 152 mm Geliefert mit Teleskophaken und Bandhaken | 14.4V / 18V Arbeitslampe 3 Leuchtstärken | 400 800 1'700 | 450 800 2'000 | 1,1 | ML012G | |



*lx = Beleuchtungsstärke 1 Meter von der Lampe entfernt

AKKU-BAUSTELLENLAMPEN XGT 40V UND LXT 18V







| Modell | Beschreibung | Autonomie Stunden | Lumen | Lux lx* | Gewicht kg netto | Art. Nr | Preis inkl. MwSt |
|---|---|---------------------|-------------------------|-------------------------|------------------|---------|--|
|  | ML003G 40Vmax / 18V Baustellenlampe Kopf schwenkt um 240° | 22 (avec BL4040) | 450 1'100 | 800* 1900* | 4.7 | ML003G | |
|  | ML005G 40Vmax / 18V Baustellenlampe Kopf schwenkt um 240° | 15 (avec BL4040) | 900 1800 3600 | 500* 1000* 2100* | 4.6 | ML005G | |
|  | ML009G 40Vmax / 18V Mit 1 oder 2 Akkus Baustellenlampe Kopf schwenkt um 240° | 14 (BL4040 x2) | 2000 4000 10000 | 1000* 1900* 4300* | 9.9 | ML009G | |
|  | ML010G 40Vmax / 18V / 230V Mit 1 oder 2 Akkus Links oder rechts 180° oder 360° Bis 8 Lampen können mit Kabel verbindet werden Richtet sich automatisch auf | 37 (BL4040 x2) | 1'500 3'000 5'500 | 150* 300* 550* | 15.3 | ML010G |  |

*lx = Beleuchtungsstärke 1 Meter von der Lampe entfernt



AKKU-LAMPEN LED LXT 14,4 UND 18.0 V



| Modell | Beschreibung | Autonomie Stunden | Lumen | Lux lx* | Gewicht kg netto | Art. Nr | Preis inkl. Mwst |
|--|--|------------------------------|-----------------------|-------------------------|---------------------|------------|---------------------|
|  DML186 | 18V | 95 (mit BL1850B) | - | 500 | 0.83 | DEBDML186 | |
|  DML817 | 14.4V / 18V | 24 / 41 (mit BL1850B) | 150 300 | 190* 240* | 0,88 | DML817 | |
|  DML801X | 14.4V / 18V Zusammenklappbar und rotierend 2 Leuchtstärken : 6 oder 12 LED | 17 / 40 (mit BL1850B) | 120 240 | 200 ** 400 ** | 0.98 | DEBDML801X | |
|  DML802 | 14.4V / 18V Stab-Lampe | 23 (mit BL1850B) | 180 | 4'000 | 1.0 | DEBDML802 | |
|  DML816X | 18V Zusammenklappbar und rotierend 3 Leuchtstärken | 17 / 75 (mit BL1860B) | 100 250 500 | 180 400 800 | 1.1 | DML816X | |
|  DML812 | 14.4V / 18V Stab-Lampe | 8 (mit BL1850B) | 600 1'000 1'250 | 520 51'000 71'000 | 1.7 | DEBDML812 | |
| | Vielseitige, faltbare Arbeitsleuchte. Horizontaler Schwenkbereich von 270°. Grösse : 1'019x 80 x 119 mm / plié : 677 x 80 x 152 mm Geliefert mit Teleskophaken und Bandhaken | | | | | | |
|  DML818 | 14.4V / 18V Arbeitslampe 3 Leuchtstärken | 5 / 11 / 23 (mit BL1860B) | 400 800 1'700 | 450 800 2'000 | 1,1 | DML818 | |



* = Beleuchtungsstärke 1 Meter von der Lampe entfernt

** = Beleuchtungsstärke 0.5 Meter von der Lampe entfernt

AKKU-BAUSTELLENLAMPEN LXT 18V



| Modell | Beschreibung | Autonomie Stunden | Lumen | Lux lx* | Gewicht kg etto | Art. Nr | Preis inkl. Mwst |
|--|--|----------------------------|--------------------------|---|--------------------|-----------|--|
|  | 14.4V / 18V / 230V Kopf schwenkt um 240° | 11 (mit BL1850B) | 750 1'500 3'000 | 350 800 1'800 | 4.8 | DML811 | |
|  | 18V / 230V Mit 1 oder 2 Akkus Kopf schwenkt um 240° | 7.5 (BL1850B x 2) | 2'000 4'000 10'000 | 800 1'500 3'800 | 7.0 | DML809 | |
|  | 14.4 / 18V / 230V Robustes Gerät Schlaggeschützt 214x261x328 mm | 17 8.5 (mit BL1850B) | 450 750 | 200 300* oder 750** 1'150** | 2.7 | DEADML805 | |
|  | 14.4V / 18V / 230V Mit 1 oder 2 Akkus Links oder rechts 180° oder 360° Bis 8 Lampen können mit Kabel verbindet werden Richtet sich automatisch auf | 18 (BL1860B x2) | 1'500 3'000 5'500 | 150* 300* 550* | 15.3 | DML810 |  |
|  | 18V auf Stativ Regulierbare Höhe von 1.25 bis 2.24 Meter Gefaltet : 1 Meter Die 3 Köpfe sind separat regulierbar | 10 (mit BL1850B) | 900 1'700 3'000 | 400 750 1'250 | 7.9 | DML814 |  |

*lx = Beleuchtungsstärke 1 Meter von der Lampe entfernt

**lx = Beleuchtungsstärke 0.5 Meter von der Lampe entfernt

AKKU-LAMPEN LED CXT 12VMAX



| Modell | Beschreibung | Autonomie Stunden | Lumen | Lux lx* | Gewicht kg netto | Art. Nr | Preis inkl. MwSt |
|--------|---|--------------------------|-------------------|------------------------------------|------------------|----------|------------------|
| ML103 | LED-Lampe | 28 (mit BL1041B) | 100 | 240* | 0.43 | DEAML103 | |
| ML107 | LED-Lampe | 29 (mit BL1041B) | 100 200 | 130* 175* | 0.52 | ML107 | |
| ML104 | 3 Modus (360°, 90°, und Stab-Funk ion), mit USB-Anschluss | 17 / 19 (mit BL1041B) | 130 190 710 | 190 lx** 340 lx** 1'900 lx** | 0.78 | DEAML104 | |
| ML106 | Stab-Lampe Kopf auf 12 Positionen regelbar Zoom-Funk ion | 12 (mit BL1041B) | 190 | 4'500* | 0.78 | DEAML106 | |

AKKU-RADIOS MIT LATERNE



RADIO-LAMPE LXT



| Modell | Beschreibung | Autonomie Stunden | Lumen | Lux lx* | Gewicht kg netto | Art. Nr | Preis inkl. MwSt |
|--------|---|--|-----------|------------|------------------|---------|------------------|
| DMR056 | LXT 18V 3 verschiedene Lichtfarben + Spot 3 Farbtemperaturen Radio FM / DAB / DAB+ Bluetooth | Spot 58 Lampe 22 Radio-Lampe 12 Radio 44 (mit 5Ah) | 145 72 | 310 155 | 1.6 | DMR056 | |

RADIO-LAMPE XGT













| Modell | Beschreibung | Autonomie Stunden | Lumen | Lux lx* | Gewicht kg netto | Art. Nr | Preis inkl. MwSt |
|--------|--|---|-----------|------------|------------------|---------|------------------|
| MR009G | XGT 40Vmax 3 verschiedene Lichtfarben + Spot 3 Farbtemperaturen Radio FM / DAB / DAB+ Bluetooth | Spot 122 Lampe 47 Radio-lampe 21 Radio 51 (mit 5Ah) | 145 72 | 310 155 | 2.2 | MR009GZ | |

* = Beleuchtungsstärke 1 Meter von der Lampe entfernt

** = Beleuchtungsstärke 0.5 Meter von der Lampe entfernt

AKKU-LAMPEN

VERSCHIEDENES ZUBEHÖR ZU AKKU-LAMPEN

| Beschreibung | Geeignet für Modelle | Bestell-Nr. | Preis inkl. MwSt |
|--|--|-------------|------------------|
|  | DML802 / DML805 / DML808 | GM00001289 | |
| | DML812 | GM00002239 | |
| Bandhalter | BML184 / ML002G | GM00001028 | |
| Bandhalter | ML007G / DMR056 / MR009G | GM00002373 | |
| Bandhalter | DML817 / ML011G | SE00001178 | |
|  Magnet-Halterung Kann auf der Lampe befestigt werden | ML104 / ML105 / ML106 | GM00001683 | |
|  Lichtdiffusor 20% mehr Flux | DML801X / DML816X / ML006GX | GM00001326 | |
| | DML809 | GM00002286 | |
| | DML811 | GM00002287 | |
| | DML805 | A-58154 | |
| | ML003G | GM00002312 | |
| ML005G | GM00002358 | | |
| Blendschutzfolie | ML005G | GM00002359 | |
|  Stativ höhenverstellbar von 130 bis 200 cm. Für eine Lampe | | GM00002378 | |
|  Stativ höhenverstellbar von 130 bis 200 cm. Kann 2 Lampen aufnehmen | DML809 / DML811 ML003G / ML005G ML009G | GM00002073 | |
|  Stativ höhenverstellbar von 99 bis 175 cm. Kann 1 oder 2 Lampen aufnehmen M8 | DML805 | GM00002283 | |
|  Serre-joint | DML805 | GM00001396 | |
|  Riemen für Tragtasche | DML814 | TD00000002 | |
|  Tragtasche | DML814 | TD00000001 | |
|  Ersatz-Glühlampe 2 Stk/Pkg | ML702 | 192242-1 | |
| | ML902 / ML903 | 192545-3 | |
| | ML120 / ML124 / ML140 ML141 / BML145 / DML145 | A-83973 | |
| | ML180 / DML184 / DML185 | A-30542 | |



MESSGERÄTE

MIT BATTERIEN 1.5V AAA

| Beschreibung | Geeignet für Modelle | Bestell-Nr. | Preis inkl. MwSt |
|---|-------------------------------|-------------|------------------|
|  Magnetische Zieltafel | Alle Modelle | LE00758831 | |
|  Klemme mit Schnellmechanismus für Laserstrahl-Empfänger | SK-Modelle | LE00837096 | |
|  Aluminium Messlatte teleskopisch 4 m | SKR200Z/ SK312GD | P-81309 | |
|  Halterung zum Aufkleben z.B. für Messlatte oder Laserstrahl-Empfänger LR150 | Laser Empfänger LE00796587 | LE00784968 | |
|  Laserverstärkungsbrille | Alle Modelle | LE00834534 | |
|  Fernbedienung infrarot RC30 | SKR200Z | LE00796588 | |
|  Laser Empfänger LR150 | SKR200Z | LE00796587 | |
|  Wandhalterung inkl. 5/8" Schraube | SKR200Z | LE00791661 | |

MESSGERÄTE

MIT AKKUS 12V LI-ION



| Beschreibung | Geeignet für Modelle | Bestell-Nr. | Preis inkl. MwSt |
|--|---|------------------------|------------------|
| Adapter zum Gebrauch mit 8 Batterien 1.5V AAA | SK40GD SK700D / SK700GD | CP00000001 | |
| Magnetische Zieltafel für grüne Laserstrahlen | SK105GD / SK106GD | LE00823195 | |
| Magnetische Zieltafel für rote Laserstrahlen | SK105D / SK105D | LE00758831 | |
| Laser-Empfänger LDG-3 | SK209GD / SK312GD | TK0LDG301G | |
| Laser-Empfänger LDG-5 | SK40GD | TK0LDG501G | |
| Laser-Empfänger LDX1 für rote und grüne Laserstrahle Robust mit Quickstart | SK700 SK103 / SK104 SK105 / SK106 | LE00855702 | |
| Wandhalterung | SK209GD / SK312GD | TK000ET03F | |
| Wand- und Deckenhalterung Schnellmechanismus oder Schraube Höhenverstellbar | SK105D / SK105GD SK106D / SK106GD | LE00870137 | |
| L-Adapter 1/4" für Wand oder Stativ mit Magnet oder Schraube Adapter 5/8"-1/4" | SK104 SK105D / SK105GD SK106D / SK106GD | LE00870131 | |
| PRO L-Adapter 1/4" Wie L-Adapter aber zusätzlich mit Boden-Punkt | SK103P SK105D / SK105GD SK106D / SK106GD | LE00870134 | |
| L-Adapter 1/4" Extra Lang für Wand oder Stativ für Gebrauch mit Akku mit Magnet oder Schraube Adapter 5/8"-1/4" für Stativ | SK700D / SK700GD | LE00929104 | |
| ADP09-Adapter zur Verwendung mit 8 x 1,5 V AAA-Batterien | SK700D / SK700GD SK209GDZ SK312GDZ SK40GD | CP00000001 | |
| USB Kabel zur Verbindung von 14.4 und 18V Akku mit Akkuadapter ADP05 | SK209GD / SK312GD SK105D / SK105GD SK106D / SK106GD | 199010-3 199178-5 | |
| Adapter ADP05 mit 2 USB-Anschlüssen (für Akkus Li-Ion 14.4V + 18V) | --- | DECADP05 | |
| Laserverstärkungsbrille für grüne Laserstrahlen | SK209GD / SK312GD SK106GD / SK105GD | LE00772796 | |
| Laserverstärkungsbrille für rote Laserstrahlen | SK106D / SK105D | LE00834534 | |
| Handschlaufe | SK209GD / SK312GD | 199011-1 | |
| Grosse Tasche für Geräte mit Zubehör | SK700D / SK700GD SK105D / SK105GD SK106D / SK106GD | LE00929103 832173-9 | |
| Alu-Koffer | SK209GD / SK312GD | TKAK400M00 | |

STATIVE



Beschreibung

Bestell-Nr.

Preis inkl.
Mwst

Mini-Stativ 400 – 1140 mm verstellbar für
Innenanwendung mit 5/8" Gewinde
Gewicht: 1.4 kg

TK0LM1001F



Stativ 670 - 1800 mm verstellbar für Innenanwendung
mit 5/8" Gewinde
Gewicht: 2.8 kg

TK0LM4001F



Stativ 790 - 2900 mm verstellbar für Innenanwendung
mit 5/8" Gewinde
Gewicht: 3.6 kg

TK0LM5030F



Standard-Stativ aus Aluminium für Aussenanwendung,
Leicht mit Flach-Kopf
Höhe max. = 1650 mm
mit 5/8" Gewinde
Gewicht: 4.6 kg

P-81088



Ausziehbares Standard-Stativ aus Aluminium
für Aussenanwendung
Regulierbar von 1400mm bis 2700 mm
mit 5/8" Gewinde
Gewicht: 6.4 kg

P-81315





SCHLAUCHANSCHLÜSSE UND VERBINDUNGSMUFFEN

ANSCHLUSS-SCHEMA - GEBRAUCHTE WÖRTER

Nicht alle Adapter sind jedesmal notwendig. Meistens sind sie im Lieferumfang von der Maschine oder vom Schlauch inbegriffen.



SCHEMA FÜR ANSCHLÜSSE









Staub ist sehr gesundheitsschädlich !

Verbinden Sie Ihre Maschinen \square einem Staubsauger !

Suchen Sie nachstehend die nötigen Adapter (die meisten sind im Lieferumfang enthalten). Die Anschluss-Größen (\varnothing) und nötigen Absaugstutzen von Ihrer Maschine finden Sie auf den nächsten zwei Seiten.

Viel effizienter als eine Schutzmaske !



| Staubsauger | Mitgelieferter Schlauch | Werkzeugadapter | Verbindungsstufe | Anschluss-Größe |
|---|--|-----------------|------------------|-----------------|
| VC2010L VC3511L  | *P-72914 \varnothing 32 mm / 3.5 m | *P-72936 | 192349-3 | 22 |
| | | *P-72936 | nicht nötig | 24 |
| | | *P-72936 | *W107404564 | 38 |
| VC2512L  | *P-81739 \varnothing 32 mm / 3.5 m | *W107418661 | nicht nötig | 22 |
| | | *P-81745 | nicht nötig | 24 |
| | | *W107418680 | nicht nötig | 38 |
| 446LX 447LX  | *P-70487 \varnothing 27 mm / 3.0 m | *P-70415 | 192349-3 | 22 |
| | | *P-70415 | nicht nötig | 24 |
| | *W15365 \varnothing 36 mm / 4.0 m | *W11597 | nicht nötig | 38 |
| VC3012 VC4210  | *P-84084 \varnothing 32 mm / 4.0 m | *W107418678 | nicht nötig | 22 |
| | | *P-70378 | nicht nötig | 24 |
| | | *W107418688 | nicht nötig | 38 |
| VC1310 VC2510 VC3210 DVC154LZ VC004G VC006G VC007G  | *195433-3 \varnothing 28 mm / 3.5 m | *195547-8 | nicht nötig | 22 |
| | | *195547-8 | *195546-0 | 24 |
| | *195434-1 \varnothing 38 mm / 2.5 m | nicht nötig | nicht nötig | 38 |
| DVC860 DVC862 DVC150  DVC750Z  | *195434-1 \varnothing 38 mm / 2.5 m | nicht nötig | 195548-6 | 22 |
| | | nicht nötig | 195546-0 | 24 |
| | DVC750Z : *140G04-3 \varnothing 38 mm / 1->2.5m | nicht nötig | nicht nötig | 38 |
| DVC863 DVC864 DVC154LZX DVC157L  | *195433-3 \varnothing 28 mm / 3.5 m | *195547-8 | nicht nötig | 22 |
| | | *195547-8 | *195546-0 | 24 |
| | | *195545-2 | nicht nötig | 38 |
| DVC260ZX DVC265ZXU DVC665Z VC009G VC012G  | *A-34235 \varnothing 28 mm / 1.5 m | *195547-8 | nicht nötig | 22 |
| | | *195547-8 | *195546-0 | 24 |
| | | *195545-2 | nicht nötig | 38 |

* Im Lieferumfang des Staubsaugers enthalten

ABSAUGSTUTZEN

| Modell | Absaug-Stutz n | Anschluss-Grösse | Bestell-Nr | Preis inkl. Mwst |
|--------|----------------|------------------|------------|------------------|
|--------|----------------|------------------|------------|------------------|

Stichsägen

| | | | | |
|---|--|------------|----|-----------|
| √ 100D √ 101D √ 0600 4329 | | Integriert | 22 | --- |
| √ 102D √ 103D | | | 22 | *457801-1 |
| DV 180 4350CT 4351FCT √ 001G √ 002G | | | 22 | *417853-4 |
| DV 181 DV 182 | | | 24 | *126331-0 |
| DV 184 DV 185 | | | 24 | 413F05-1 |

Handkreissägen

| | | | | |
|--|--|------------|----|-----------|
| BSS610 DSS610 | | | 22 | *419283-5 |
| BHS630 DHS630 | | | 22 | *194314-8 |
| HS300D HS301D | | | 22 | *452237-9 |
| DRS780 | | Integriert | 24 | --- |
| HS0600 | | | 24 | *198263-1 |
| HS6101 HS7101 HS7100 | | | 24 | *195801-0 |
| HS6601 HS7601 HS7611 DHS710 DHS782 / DHS783 HS003G / HS004G | | | 24 | *196520-1 |
| DHS660 DHS661 | | | 24 | *199230-9 |
| DHS680 | | | 24 | *196961-1 |
| DHS900 DHS901 HS009G HS011G / HS012G | | | 24 | *136173-4 |
| 5008MG | | | 38 | *450079-5 |
| 5603R 5704R 5705R | | | 38 | *192420-3 |

* Im Lieferumfang der Maschine

Irrtümer und Änderungen vorbehalten. Abbildungen können variieren. 10/2024

| Modell | Absaug-Stutz n | Anschluss-Grösse | Bestell-Nr | Preis inkl. Mwst |
|--------|----------------|------------------|------------|------------------|
|--------|----------------|------------------|------------|------------------|

Handkreissägen

| | | | | |
|----------------|--|--|----|-----------|
| 5143R | | | 38 | *192490-2 |
| 5103R 5903R | | | 38 | *415426-7 |

Tauchsägen

| | | | | |
|--------------------------------------|--|----------------------|----|-----|
| SP6000 DSP600 DSP601 SP001G | | Im Gehäuse enthalten | 24 | --- |
|--------------------------------------|--|----------------------|----|-----|

Trockenbausäge und Rotationsschneider

| | | | | |
|--------------------------|--|------------|----|----------|
| DSD180 | | Integriert | 22 | --- |
| 3706 DCO180 DCO181 | | | 22 | 193449-2 |

Stationäre Sägen

| | | | | |
|--|--|------------|----|------------|
| DLS111 DLS112 LS1019 LS004G | | | 24 | 127427-0 |
| DLS211 DLS212 LS1219L LS003G | | | 24 | 127274-9 |
| DLS713 DLS714 DLS600 | | Integriert | 38 | --- |
| LS0714L / LS0816F LS0815FL LS1013L LS1016L LS1018L LS1216L LS1040F | | Integriert | 38 | --- |
| LF1000 LH1200FL | | Integriert | 38 | --- |
| 2704 LB1200F 2712 | | | 38 | 419093-0 |
| MLT100 | | | 38 | JM27000090 |

Multifunktionswerkzeug

| | | | | |
|-------|--|--|----|-----------|
| DTM50 | | | 22 | *195965-0 |
| DTM51 | | | 22 | *196765-1 |











ABSAUGSTUTZEN

| Für Modell | Absaug-Stutzen | Anschluss-Grösse | Bestell-Nr. | Preis inkl. MwSt |
|------------|----------------|------------------|-------------|------------------|
|------------|----------------|------------------|-------------|------------------|





Multifunktionswerkzeuge

| | | | | |
|---|---|----|-----------|--|
| DTM52  |  | 22 | *191R02-6 | |
| TM3000C  |  | 22 | *196022-7 | |
| TM3010C  |  | 22 | *196550-2 | |

Fräsen

| | | | | |
|---|---|----|-----------|--|
| RT0700C RT0702C  |  | 38 | *195559-1 | |
| RT0700CX2J RT0702CX2J RP0900 DRT50  |  | 38 | *194733-8 | |
| RP1110C RP1111C  |  | 22 | *122615-4 | |
| RP001G RP2300FCX RP2302FCX  |  | 38 | *194934-8 | |
| PJ 000C 3901 DPJ 80  | Integriert | 22 | --- | |
| CA5000X  | Integriert | 24 | --- | |

Hobel







| | | | | |
|---|---|----|-----------|--|
| N1923B 1923B  |  | 38 | *152464-5 | |
| KP0800 DKP180  |  | 38 | *451329-1 | |
| KP0810C DKP181 KP001G  | Integriert | 38 | --- | |

Schleifer

| | | | | |
|---|---|----|----------|--|
| BO4555 BO4565 BO3700 BO3710 BO4900V 9046 DBO382  | Integriert | 22 | --- | |
| BO5031 BO5041 BO6030  | Integriert | 22 | --- | |
| BO6050  |  | 24 | 143326-8 | |
| 9031  | Integriert | 22 | --- | |
| 9032  |  | 22 | 122652-8 | |

| Für Modell | Absaug-Stutzen | Anschluss-Grösse | Bestell-Nr. | Preis inkl. MwSt |
|------------|----------------|------------------|-------------|------------------|
|------------|----------------|------------------|-------------|------------------|

Schleifer

| | | | | |
|---|---|----|-----------|--|
| 9911 9903 9404  | Integriert | 22 | --- | |
| 9403  |  | 22 | 416497-7 | |
| | O-Ring für 416497-7 | | 213415-4 | |
| 9741  |  | 38 | *410899-9 | |
| DSL800  | Integriert | 24 | --- | |





38 Siehe die verschiedenen Absaughauben für Winkel Schleifer auf Seite 177

Diamant-Werkzeuge

| | | | | |
|--|---|----|-----------|--|
| SG1250 SG1251 4100KB DCC500  |  | 38 | *416741-2 | |
| SG150 SG180  | Integriert | 38 | --- | |
| 4112HS  |  | 38 | *192613-2 | |

Hämmer

| | | | | |
|--|---|----|--|--|
|  | Siehe verschiedene Absaug-Systeme für Hämmer auf den nächsten Seiten. | 22 | | |
|--|---|----|--|--|



* Im Lieferumfang der Maschine

Preise sind unverbindlich empfohlene VK-Preise.

ABSAUGSYSTEME FÜR HÄMMER



| Beschreibung | Geeignet für Modelle | Bestell-Nr. | Preis inkl. MwSt |
|--------------|----------------------|-------------|------------------|
|--------------|----------------------|-------------|------------------|

| | | | |
|-------------------------------------|-----------------------|----------|--|
| Staubfangschutz für SDS-PLUS Bohrer | Bohrer Ø 6 bis 14 mm | 421342-3 | |
| | Bohrer Ø 12 bis 16 mm | 421664-1 | |



| | | | |
|-------------------------|-------------------|---------|--|
| Wandabsaugset universal | bis Bohrer Ø 24mm | P-80488 | |
|-------------------------|-------------------|---------|--|



| | | | |
|--|--|----------|--|
| Staubdichtung ø Bohrhammer Absaugset ø 25 mm | | 421396-0 | |
|--|--|----------|--|



| | | | |
|---|--|----------|--|
| Staubschutzkappe ø Bohrhammer Absaugset ø 25 mm | | 421384-7 | |
|---|--|----------|--|



| | | | |
|-----------------------------------|---|----------|--|
| Absaugset Bohrhämmer Anschluss 22 | HR2450 / HR2440 HR2470 / HR2811 / BHR261 BHR262 / HR2650 / HR2651 | 193472-7 | |
|-----------------------------------|---|----------|--|



| | | | |
|--|--|----------|--|
| Absaugset Bohren und Meisseln Anschluss 22 | HR005G / DHR400 HR4003C / HR4013C HM001G / HM002G / HM1213C HM0871C / HM1111C / HM1214C | 199142-6 | |
|--|--|----------|--|

| | | | |
|--|-------------------|----------|--|
| | HR5202C / HR5212C | 196858-4 | |
|--|-------------------|----------|--|

| | | | |
|--|--------|----------|--|
| | HR006G | 191N81-0 | |
|--|--------|----------|--|



| | | | |
|--|---|----------|--|
| Absaugset - Meisseln Mit Schlauch Anschluss 22 | Alle Bohr und Stemmhämmer mit L-Bauform | 199144-2 | |
|--|---|----------|--|



| | | | |
|--|----------|----------|--|
| Absaugset Ersatz eile Ohne Schlauch Anschluss 22 | 199144-2 | 199143-4 | |
|--|----------|----------|--|



| | | | |
|---------------------|---|----------|--|
| Staubkappe flexibel | HR2631FT / HR2630T / HR2611FT | 195180-6 | |
| | DHR243/DHR283 | 195179-1 | |
| | DHR264 | 194580-7 | |
| | HR2631F / HR2630 / HR2611F HR2610 / HR2600 / DHR263 / HR007G | 195173-3 | |
| | DHR183 / HR010G | 1911P8-4 | |



| | | | |
|--|--|----------|--|
| Staubkappe flexibel (erfordert Adapterset) | | 198362-9 | |
|--|--|----------|--|



| | | | |
|-----------------------------------|---|----------|--|
| Adapterset zu Staubkappe 198362-9 | HR140D/HR166D/DHR171 HR1840/HR1841F/DHR182 | 194581-5 | |
|-----------------------------------|---|----------|--|



Komfortabel, kabellos und staubarm arbeiten





Das AWS-System von Makita übernimmt das lästige Ein- und Ausschalten des Staubsaugers - bequem und kabellos. Immer wenn das Werkzeug läuft, läuft auch der Staubsauger.

Siehe AWS-Einheit auf Seite 250.



ABSAUGSYSTEM MIT HEPA-FILTER FÜR HÄMMER



| Beschreibung | Name | Geeignet für Modelle | Bestell-Nr. | Preis inkl. MwSt. |
|---|---|---|-------------|-------------------|
|  | DX07 | BHR243 / DHR243 | 199570-5 | |
| | DX05 | DHR182 | 199660-4 | |
| | DX09 | DHR283 | 199585-2 | |
| | DX11 | HR3012FC / HR009G | 191G00-4 | |
| | DX14 | HR002 | 191E60-4 | |
| | DX15 | HR007G | 191X40-4 | |
| | DX16 | DHR183 / HR010G | 1911P2-6 | |
|  | | HR2651T Produktion ab 03/2018 | 136017-8 | |
| | | HR2650 / HR2651 Produktion ab 03/2018 | 136018-6 | |
|  | Absaugkappe | Für Staubabsaug-System | 413A88-1 | |
| | Gummi-Dichtung für Absaugkappe | Absaugkappe Art. 413A88-1 | 422784-4 | |
|  | | DX02 | 196163-9 | |
| | | DX05 | 199595-9 | |
| | | DX11 | 191F49-8 | |
| | Ersatz-Staubbox für HEPA-Filter komplett mit HEPA-Filter | DX07 / DX09 / DX14 | 199555-1 | |
| | | DX15 | 199586-0 | |
| | | HR2650 / HR2651/T | 199978-3 | |
|  | | DX16 | 1911P5-0 | |
| | | DX05 / DX16 | 199596-7 | |
| | Ersatz HEPA Filter für Artikel | DX02 / DX07 / DX09 DX11 / DX14 / DX15 HR2650 / HR2651/T | 199557-7 | |

ORIGINAL-ZUBEHÖR - RÜCKENTRAGBARE MODELLE



- ✓ = geliefert original
- = Optional
- ✗ = Nicht geeignet



| | | DVC261ZX11 | DVC265ZXU | DVC660Z | DVC665Z | VC008GZ | VC009GZ01 | VC011GZ | VC012GZ01 | Bestell-Nr. |
|---|----------------|------------|-----------|---------|---------|---------|-----------|---------|-----------|-------------|
| Schlauch | Ø 28 mm - 1m | ✓ | ○ | ○ | ○ | ○ | ○ | ○ | ○ | 143787-2 |
| | Ø 32 mm - 1m | ○ | ○ | ✓ | ○ | ✓ | ○ | ✓ | ○ | 140F62-3 |
| | Ø 28 mm - 1,5m | ○ | ✓ | ○ | ✓ | ○ | ✓ | ○ | ✓ | A-34235 |
| Handrohr gebogen mit Lock System | Ø 28 mm | ✓ | ○ | ○ | ○ | ○ | ○ | ○ | ○ | 127093-3 |
| | Ø 32 mm | ○ | ○ | ✓ | ○ | ✓ | ○ | ✓ | ○ | 140G26-3 |
| Rohr mit Lock System | 50>85 cm Alu | ✓ | ○ | ✓ | ○ | ✓ | ○ | ✓ | ○ | 140G19-0 |
| Bodendüse | 28,5 cm | ✓ | ○ | ✓ | ○ | ○ | ○ | ○ | ○ | 199454-7 |
| | 32 cm | ○ | ○ | ○ | ○ | ✓ | ○ | ✓ | ○ | 191G86-8 |
| Werkzeug-Adapter | > 22 | ○ | ✓ | ○ | ✓ | ○ | ✓ | ○ | ✓ | 195547-8 |
| | > 38 | ○ | ✓ | ○ | ✓ | ○ | ✓ | ○ | ✓ | 195545-2 |
| | > 24 | ○ | ✓ | ○ | ✓ | ○ | ✓ | ○ | ✓ | 195546-0 |
| Schlauchhalter | | ✓ | ✓ | ✓ | ✓ | ✓ | ✓ | ✓ | ✓ | 166116-2 |
| HEPA Filter | | ✓ | ✓ | ✗ | ✗ | ✗ | ✗ | ✗ | ✗ | 127725-2 |
| | | ✗ | ✗ | ✓ | ✓ | ✗ | ✗ | ✓ | ✓ | 191D12-9 |
| | | ✗ | ✗ | ✗ | ✗ | ✓ | ✓ | ✗ | ✗ | 191Y27-2 |
| Vlies-Staubsaugbeutel 10 Stk | | ○ | ○ | ✗ | ✗ | ✓ | ✓ | ✗ | ✗ | 197903-8 |
| | | ✗ | ✗ | ○ | ○ | ✗ | ✗ | ✓ | ✓ | 191C26-2 |
| Staubsaugbeutel leerbar | | ○ | ○ | ✗ | ✗ | ✓ | ○ | ✗ | ✗ | 197899-3 |
| | | ✗ | ✗ | ○ | ○ | ✗ | ✗ | ✓ | ✓ | 191C30-1 |
| Gummidüse | | ✓ | ○ | ✓ | ○ | ○ | ○ | ○ | ○ | 197901-2 |
| Fugendüse 30 cm | | ○ | ○ | ○ | ○ | ✓ | ○ | ✓ | ○ | 198919-6 |
| Washbares Polster für Schultergurt | | ○ | ○ | ✗ | ✗ | ○ | ○ | ✗ | ✗ | 191Y14-1 |
| AWS-Einheit mit Bluetooth-Funkion (siehe Seite 250) | | ✗ | ✗ | ✗ | ✗ | ✗ | ✓ | ✗ | ✓ | 198900-7 |

ABSAUGSCHLÄUCHE Ø 28/32 MM

SCHLÄUCHE ZUM REINIGEN (ZU BRAUCHEN MIT GEBOGENEN HANDGRIFFEN)

DVC260 / DVC261 / DVC660 / DVC155L / VC003G / VC005G / VC008G / VC011G



| Ø | Länge | Beschreibung | Im Lieferumfang von folgenden Modellen | Bestell-Nr. | Preis inkl. MwSt |
|----|-------|---|--|-------------|------------------|
| 28 | 1,0 | Schlauch für Reinigungsarbeiten, (zu brauchen mit gebogenem Handrohr Ø 28 mm) | DVC260Z DVC261Z DVC261ZX11 | 143787-2 | |
| 32 | 1,0 | Schlauch für Reinigungsarbeiten gegen Spuren geschützt (zu brauchen mit gebogenem Handrohr Ø 32 mm) | DVC660Z / VC008G VC011G | 140F62-3 | |
| 32 | 1,7 | Schlauch für Reinigungsarbeiten gegen Spuren geschützt (zu brauchen mit gebogenem Handrohr Ø 32 mm) | DVC155L VC003G / VC005G | 199493-7 | |

GEBOGENE HANDGRIFFE



| Beschreibung | Bestell-Nr. | Preis inkl. MwSt |
|---|----------------------|------------------|
| Gebogener Handgriff ohne Lock-System | für Schlauch Ø 28 mm | 126756-8 |
| | für Schlauch Ø 32 mm | 458184-2 |
| Gebogener Handgriff mit Lock-System | für Schlauch Ø 28 mm | 127093-3 |
| | für Schlauch Ø 32 mm | 140G26-3 |



VERSCHIEDENES ZUBEHÖR Ø 28/32 MM

Für CL001G, CL003G, CL070D, CL100D, CL102D, CL104D, CL183D, DCL140, DCL180, DCL182, DCL184, CL106D, CL107D, CL114FD, DCL280F, DCL281F, CL121D, DVC260Z, DVC260ZX, DVC261Z, DVC261ZX11, DVC265ZXU, DVC660Z, DVC665Z, VC008G, VC009G, VC011G, VC012G, CL003G, DCL283F, DCL284F und DCL286F.



| | Beschreibung | Farbe | Bestell-Nr. | Preis inkl. MwSt |
|---|--|---------|-------------|------------------|
|  | Handliche Bodendüse 220 mm mit 4 Laufrädchen | Weiss | 127825-8 | |
| | | Schwarz | 127828-2 | |
|  | Bodendüse standard 225 mm | Blau | 127827-4 | |
| | | Weiss | 123486-2 | |
|  | Bodendüse standard 225 mm | Schwarz | 123539-7 | |
| | | Blau | 123488-8 | |
|  | Teppichbürste 220 mm | Weiss | 198528-1 | |
| | | Schwarz | 198529-9 | |
|  | Bodendüse 320 mm mit Umschalter Teppich/harter Boden | Blau | 198527-3 | |
| | | Weiss | 198183-9 | |
|  | Bodendüse 320 mm mit Umschalter und mit Laufräder - Teppich/harter Boden | Weiss | 191G86-8 | |
| | | Schwarz | 199454-7 | |
|  | Bodendüse schwarz Breite 28,5 cm für harte Teppiche und Böden | Schwarz | 199454-7 | |
|  | Handliche Düse für harten Boden 260 mm Ideal für Treppenhäuser und andere enge Stellen. Nass und trocken. | Weiss | 19114 -0 | |
| | | Weiss | 19116 -6 | |
|  | Handliche Teppichdüse 260 mm Ideal für Treppenhäuser und andere enge Stellen. | Weiss | 199038-1 | |
| | | Schwarz | 199039-9 | |
|  | Polsterdüse für Autositz | Blau | 199041-2 | |
| | | Blau | 459056-4 | |
|  | Düse für Auto-Bodenmatten | Blau | 459056-4 | |
| | | Weiss | 451240-7 | |
|  | Fugendüse 160 mm | Schwarz | 456586-6 | |
| | | Blau | 413859-0 | |
|  | Fugendüse 300 mm | Weiss | 198919-6 | |
| | | Schwarz | 198992-6 | |
|  | Fugendüse 300 mm | Blau | 198990-0 | |
| | | Weiss | 198878-4 | |
|  | Rundbürste mit drehbarem Kopf | Schwarz | 198555-8 | |
| | | Blau | 198553-2 | |
|  | Regalbürste länglich L = 172 mm | Weiss | 198873-4 | |
| | | Schwarz | 198540-1 | |
| | | Blau | 198538-8 | |

VERSCHIEDENES ZUBEHÖR Ø 28/32 MM

Für CL001G, CL003G, CL070D, CL100D, CL102D, CL104D, CL183D, DCL140, DCL180, DCL182, DCL184, CL106D, CL107D, CL114FD, DCL280F, DCL281F, CL121D, DVC260Z, DVC260ZX, DVC261Z, DVC261ZX11, DVC265ZXU, DVC660Z, DVC665Z, VC008G, VC009G, VC011G, VC012G, CL003G, DCL283F, DCL284F et DCL286F.



| Beschreibung | Farbe | Bestell-Nr. | Preis inkl. Mwst |
|---|--|-------------|------------------|
| Verlängerungsrohr für Handstaubsauger ohne Lock-System | Schwarz | 456587-4 | |
| | Blau | 451244-9 | |
| | mit Lock-System DCL280F / DCL281F / CL001G / DCL283F / DCL284F / DCL286F | Blau | 459356-2 |
| Teleskopisches Rohr aus Kunststoff ohne Lock-System L = 50 bis 85 cm | Weiss | 198560-5 | |
| Teleskopisches Rohr aus Aluminium mit Lock-System L = 50>85 cm | Grau | 140G19-0 | |
| Kabelhalter | Schwarz | 166116-2 | |
| Fugendüsenhalter | Schwarz | 456585-8 | |
| | Blau | 451245-7 | |
| Fugendüsenhalter für Handstaubsauger | Blau | 459355-4 | |
| Kabel- und Zubehör- Halter | Schwarz | 195544-4 | |
| | Weiss | 198868-7 | |
| Flexibler Schlauch 45cm | Blau | 198545-1 | |
| | Schwarz | 198547-7 | |
| Flexibler und dehnbarer Schlauch 30 bis 100 cm mit Lock-System | Schwarz | 191E30-3 | |
| Absaugschlauch-Set für Fahrzeug 4-teilig | Creme | 191750-9 | |
| Saugdüse n isch Ø 22mm > 9 mm / 380 mm lang (nur mit Schlauchanschluss Art. 195547-8 für Ø 28mm) | Weiss | 192236-6 | |
| Gummidüse | Grau | 197901-2 | |
| Kleine Bürste mit drehbarem Kopf 360 mm | Blau | 140H94-2 | |
| Housse de harnais lavable pour VC008G et VC009G en mesh pour une meilleure respirabilité | | 191Y14-1 | |

Siehe auch die Zyklone für Hand-Staubsauger auf Seite 247.

ABSAUGSCHLÄUCHE Ø 28 MM

SCHLÄUCHE UND SCHLAUCHANSCHLÜSSE

VC1310 / VC2510 / VC3210 / DVC863 / DVC864 / DVC154 / DVC157

VC004G / VC006G / VC007G



| Ø | Länge | Beschreibung | Geeignet für Modelle | Bestell-Nr. | Preis inkl. MwSt |
|----|-------|--|---|-------------|------------------|
| 28 | 3,5 | Schlauch antistatisch, inkl. Anschlüsse 22mm Nr 195547, 38mm Nr 195545-2 und Verbindungsmuffe 24mm Nr 195546-0 | VC1310, VC2510, VC3210L DVC863 / DVC864 DVC154 / DVC157L VC004G VC006G / VC007G | *195433-3 | |
| | | Werkzeugadapter > 22 mm | Schlauch 195433-3 | **195547-8 | |
| | | Werkzeugadapter > 38 mm | Schlauch 195433-3 | **195545-2 | |
| | | Verbindungsmuffe für Anschluss > 24 mm (braucht Werkzeugadapter>22) Verbindung 22 > 24/35 mm (int./ext.) | Schlauch 195433-3 | **195546-0 | |

DVC260 / DVC261 / DVC265 / DVC660 / DVC665 / VC009G / VC012G



| Ø | Länge | Beschreibung | Geeignet für Modelle | Bestell-Nr. | Preis inkl. MwSt |
|----|-------|--|---|-------------|------------------|
| 28 | 1,5 | Schlauch inkl. Anschlüsse 22 Nr 195547-8, und 38 Nr 195545-2 | DVC260ZX DVC265Z VC009G VC012G | *A-34235 | |
| | | Werkzeugadapter > 22 mm | Schlauch A-34235 | **195547-8 | |
| | | Werkzeugadapter > 38 mm | Schlauch A-34235 | **195545-2 | |
| | | Verbindungsmuffe für Anschluss > 24 mm (braucht Werkzeugadapter>22) Verbindung 22 > 24/35 mm (int./ext.) | Schlauch A-34235 | *195546-0 | |

* Im Lieferumfang vom Staubsauger / **Im Lieferumfang vom Schlauch







ABSAUGSCHLAUCH Ø 38 MM

VC1310 / VC2510 / VC3210 / DVC860 / DVC862 / DVC150 / VC004G / VC006G / VC007G

Schlauch und Zubehör auch für Staubsauger Modelle DVC863, DVC864, DVC154 und DVC157











SCHLAUCH UND SCHLAUCHANSCHLUSS

| | Ø | Länge | Beschreibung | Geeignet für Modelle | Bestell-Nr. | Preis inkl. MwSt |
|---|----|-------|---|---|-------------|------------------|
|  | 38 | 2,5 | Saugschlauch mit gebogenem Griffstück mit Werkzeugaadapter > 38 mm | VC1310, VC2510, VC3210L, DVC860, DVC862 DVC150, VC004G VC006G, VC007G | 195434-1* | |
|  | | | Werkzeugaadapter > 22 mm | Schläuche 195434-1 140G04-3 | 195548-6 | |
|  | | | Verbindungsuffe für Anschluss > 24 | Schläuche 195434-1 140G04-3 | 195546-0 | |
|  | 19 | 2,5 | Hochflexibler Absaugschlauch für hohe Bewegungsfreiheit bei Gebrauch von keinen Maschinen, nur mit Werkzeugaadapter >22 | Schläuche mit Werkzeugaadapter > 38 mm | 192108-5 | |

* Im Lieferumfang der Staubsauger

VERSCHIEDENES

| | Beschreibung | Bestell-Nr. | Preis inkl. MwSt |
|---|--|-------------|------------------|
|  | Gebogenes Rohr Ø 38 mm L=550mm | 192562-3 | |
|  | Gerades Saugrohr, Aluminium Ø 38 mm L=550mm | 192563-1 | |
|  | Bodendüse für trockenen Boden | 195549-4 | |
|  | Universal-Bodendüse Ø 38 mm 300 mm / Weiss Nass und trocken Original mit DVC860/DVC862/DVC150 | 195551-7 | |
|  | Bodendüse für harter Teppich oder trockener Boden | 199455-5 | |
|  | Schmaldüse 320 mm lang Ø 38 mm | 410306-2 | |
|  | Saugdüse Nisch Ø 22 mm > 9 mm / 380 mm lang (nur mit Werkzeugaadapter >22 Art. 195548-6) | 192236-6 | |
|  | Runde Bürste Ø 38mm | 191657-9 | |
|  | Reinigungs-Set mit Schlauch Ø 38 mm 2,5m, gebogenes Rohr, gerades Rohr, Universaldüse für nass und trocken, Schmaldüse | 195439-1 | |
|  | Maßstab Halter für VC1310/VC2510/VC3210 wird auf dem Staubsauger fixiert | 198599-8 | |







ABSAUGSCHLÄUCHE Ø 32 MM

MODELLE VC2010L / VC3511L / VC2512L / VC3012 / VC4210





Passen auch auf Staubsauger 446L und 447L.





SCHLÄUCHE UND WERKZEUGADAPTER PROFI-SYSTEM

| | Ø | Länge | Beschreibung | Geliefert mit | Bestell-Nr. | Preis inkl. MwSt |
|--|----|-------|--|------------------------|-------------|------------------|
|  | 32 | 4,0 | Saugschlauch mit Quicksystem antistatisch, komplett mit Werkzeugadapter für Quicksystem | VC3012M/L VC4210M/L | P-84084 | |
|  | 32 | | Drehbarer Saugeranschluss antistatisch (für Wischen Staubsauger und Saugschlauch) | Schlauch P-84084 | W30928 | |
|  | 32 | | Standard Anschlussmuffe für Quicksystem antistatisch | Schlauch P-84084 | W107417866 | |
| Dazu passende Werkzeugadapter : | | | | | | |
|  | 32 | | Werkzeugadapter > 24 mm Antistatisch mit Quicksystem | VC3012M/L VC4210M/L | P-70378 | |
|  | 32 | | Werkzeugadapter > 38 mm Antistatisch mit Quicksystem | VC3012M/L VC4210M/L | W107418688 | |
|  | 32 | | Werkzeugadapter > 22 mm Antistatisch mit Quicksystem Nicht für M Version | VC3012L VC4210L | W107418678 | |

SCHLÄUCHE UND WERKZEUGADAPTER

| | Ø | Länge | Beschreibung | Geliefert mit | Bestell-Nr. | Preis inkl. MwSt |
|---|----|-------|---|--------------------|-------------|------------------|
|  | 32 | 3,5 | Saugschlauch mit gebogenem Handgriff | VC2512L VC2000L | P-81739 | |
| Dazu passende Werkzeugadapter : | | | | | | |
|  | 32 | | Werkzeugadapter > 24 mm mit Luftmengenregulierung | VC2512L VC2000L | P-81745 | |
|  | 32 | | Werkzeugadapter > 38 mm | VC2512L VC2000L | W107418680 | |
|  | 32 | | Werkzeugadapter > 22 mm mit Luftmengenregulierung | VC2512L VC2000L | W107418661 | |

| | Ø | Länge | Beschreibung | Geliefert mit | Bestell-Nr. | Preis inkl. MwSt |
|---|----|-------|---|--------------------|-------------|------------------|
|  | 32 | 3,5 | Saugschlauch inkl. gebogener Handgriff Art. P-72908 | VC2010L VC3511L | P-72914 | |
|  | 32 | | Gebogener Handgriff mit Saugkraftregler, Plastik | Schlauch P-72914 | P-72908 | |
| Dazu passende Werkzeugadapter : | | | | | | |
|  | 32 | | Werkzeugadapter > 24 mm | VC2010L VC3511L | P-72936 | |









ABSAUGSCHLÄUCHE Ø 36 UND 27 MM

MODELLE 446L UND 447L





Passen auch auf Staubsauger VC2010L, VC3511L, VC2512L, VC2000L, VC3012, VC4210



SCHLÄUCHE UND SCHLAUCHANSCHLÜSSE Ø 36 MM

| | Ø | Länge | Beschreibung | Geliefert mit | Bestell-Nr. | Preis inkl. MwSt |
|--|----|-------|---|--|-------------|------------------|
|  | 36 | 4,0 | Saugschlauch inkl. drehbarer Saugeranschluss P-70390 und Werkzeugadapter > 38 Art. W11597 | 446X 447X | W15365 | |
|  | 36 | 4,0 | Saugschlauch mit Quicksystem , inkl. drehbarer Saugeranschluss P-70390 und Anschlussmuffe für Quicksystem W302001345 | | W25537 | |
|  | 36 | 3,0 | Saugschlauch mit Quicksystem antistatisch inkl. drehbarer Sauger- anschluss P-70390 und Profi An- schlussmuffe W46690 | | P-70362 | |
|  | 36 | | Drehbarer Saugeranschluss | Schläuche W15365 W25537 P-70362 | P-70390 | |
|  | 36 | | Profi Anschlussmuffe für Quicksystem antistatisch | 446X 447X | W46690 | |
|  | 36 | | Standard Anschlussmuffe für Quicksystem antistatisch | | W302001345 | |
| Dazu passende Werkzeugadapter : (siehe auch Anschlussmuffen auf Seite 236) | | | | | | |
|  | 36 | | Werkzeugadapter > 38 mm | 446X 447X | W11597 | |
|  | 36 | | Werkzeugadapter > 38 mm antistatisch (für Schlauch P-70362) | | P-70421 | |
|  | 36 | | Anschlusskupplung, drehbar, für Bür- sten in Kombination mit Quicksystem Anschluss | | W29457 | |

SCHLÄUCHE UND SCHLAUCHANSCHLÜSSE Ø 27 MM

| | Ø | Länge | Beschreibung | Geliefert mit | Bestell-Nr. | Preis inkl. MwSt |
|--|----|-------|---|---------------------|-------------|------------------|
|  | 27 | 3,0 | Saugschlauch antistatisch, inkl. drehbarer Saugeranschluss P-70409, drehbare Anschlussmuffe W63509, Werkzeugadapter > 24 mm P-70415 | 446X 447X | P-70487 | |
|  | 27 | | Drehbarer Saugeranschluss antistatisch | Schlauch P-70487 | P-70409 | |
| Dazu passende Werkzeugadapter : | | | | | | |
|  | 27 | | Drehbare Anschlussmuffe für P-70415 | 446X 447X | W63509 | |
|  | 27 | | Werkzeugadapter > 24 mm Antistatisch (mit Anschlussmuffe W63509) | 446X 447X | P-70415 | |
|  | 27 | | Verbindungsmuffe für Anschluss > 22 | | 192349-3 | |

ABSAUGSCHLÄUCHE Ø 27, 32, 36 MM

MODELLE VC2000L / VC2010L / VC3511L / VC2512L / VC3012 / VC4210 / 446L / 447L

ROHRE UND BODENDÜSEN



| Beschreibung | Bestell-Nr. | Preis inkl. MwSt |
|---|-------------|------------------|
| Gebogener Handgriff - Chromstahl Ø 36 x 380 mm | P-70346 | |
| Saugrohr-Set aus aus rostfreiem Stahl, 3-teilig 350 mm | W107418350 | |
| Bodendüse nass/trocken Ø 36 x 300 mm / Schwarz | P-81789 | |
| Schmaldüse Ø 36 x 300 mm | W6084 | |
| Reinigungs-Set mit 3-teiligem Saugrohr, Schmaldüse, gebogenem Handgriff und Bodendüse Artikel P-70346, W107418350, P-81789, W6084 Kann im Makpac Transportkoffer verstaut werden | W107418349 | |
| Saugrohr-Set 2-teilig - aus rostfreiem Stahl Ø 36 x 500 mm | P-70437 | |
| Saugrohr-Set 2-teilig - aus Aluminium grau Ø 36 x 500 mm | W107400032 | |
| Universaldüse Ø 36 x 115 mm | W14295 | |
| Standard Bodendüse Ø 36 x 300 mm | W302002331 | |
| Bodendüse umschaltbar Boden / Teppich Ø 36 x 275 mm | P-70465 | |
| Profi-Bodendüse - Ø 36 x 350 mm Für Nass- / Trockenbetrieb | P-72958 | |
| Ersatz Bürsten für P-72958 (Paar) | W60358 | |
| Ersatz Gummilippen für P-72958 | W60359 | |
| Spezial-Bodendüse - höhenverstellbar Ø 36 x 405 mm | P-72964 | |
| Ersatz Gummilippen für P-72964 | W6114 | |



ABSAUGSCHLÄUCHE Ø 27, 32 UND 36 MM

MODELLE VC2000L / VC2010L / VC3511L / VC2512L / VC3012 / VC4210 / 446L / 447L

DÜSEN, BÜRSTEN UND WEITERES



| Beschreibung | Bestell-Nr. | Preis inkl. MwSt |
|--|-------------|------------------|
| Standard Anschlussmuffe für Quicksystem antistatisch Ø 32 mm | W107417866 | |
| Standard Anschlussmuffe für Quicksystem antistatisch Ø 36 mm | W302001345 | |
| Profi Anschlussmuffe für Quicksystem antistatisch Ø 36 mm | W46690 | |
| Anschlusskupplung, drehbar, für Bürsten in Kombination mit Quicksystem Anschluss | W29457 | |
| Saugeranschluss Y-Kupplung Ein Staubsauger für 2 Schläuche Für 446L / 447L/M / VC3012L/M / VC4210L/M | P-81795 | |
| Universal-Bürste Ø 36 x 230 mm | P-70471 | |
| Heißperlbürsten-Düse Ø 36 / 95 x 160 mm | W5144 | |
| Fugendüse - Ø 36 x 300 mm | W6084 | |
| Saugpinsel - Ø 36 / 40 x 70 x 115 mm | W5146 | |
| Schrägrohrdüse aus Gummi Ø 36 x 185 mm | W5067 | |
| Saugrohrhalter - Ø 36 mm Für Modelle VC2010L und VC3511L | W60609 | |
| Werkzeug-/Zubehörbox für VC2512L | W107409980 | |
| Bügelgriff zum leichteren Manövrieren bzw. Transport durch Treppenhäuser für VC4210L/M | W107418356 | |
| Halter für Makpac Transportkoffer für Modell VC4210L/M | W107418357 | |



ABSAUGSCHLÄUCHE Ø 27, 32 UND 36 MM

PROFI-SETS

FÜR MODELLE 446, 447, VC2010, VC3511, VC2512, VC3012, VC4210

| | Beschreibung | Bestell-Nr. | Preis inkl. MwSt |
|---|--|-------------|------------------|
|  | <p>Bürsten-Set Büro & Haus - 4-teilig 1x Universal-Bürste P-70471 1x Universaldüse W14295 1x Heizkörperbürste W5144 1x Fugendüse W6084</p> | P-70502 | |
|  | <p>Bürsten-Set Fahrzeug - 3-teilig 1x Universaldüse W14295 1x Saugpinsel W5146 1x Schrägrohrdüse W5067</p> | P-70518 | |
|  | <p>Starter-Set Ø 36 mm - 7-teilig 1x Fugendüse W6084 1x Bodendüse P-70465 1x Handrohr gebogen Inox P-70346 1x Halter W60609 1x Universaldüse W14295 1x Saugpinsel W5146 1 Paar Verlängerungsrohre P-70437</p> | P-70312 | |
|  | <p>Standard-Set Ø 36 mm - 5-teilig 1x Saugschlauch W25537 4m 1x Handrohr gebogen Inox P-70346 1x Halter W60609 1x Bodendüse W302002331 1 Paar Verlängerungsrohre P-70437</p> | P-70328 | |
|  | <p>Profi-Set Ø 36 mm - 8-teilig 1x Saugschlauch W25537 4m 1x Fugendüse W6084, 1x Handrohr gebogen Inox P-70346 1x Halter W60609 1x Profi-Bodendüse P-72958, 1x Universal-Bürste P-70471 1x Universaldüse W14295 1 Paar Verlängerungsrohre P-70437</p> | P-73075 | |

MULTI-MARKEN ADAPTER

| | Beschreibung | Bestell-Nr. | Preis inkl. MwSt |
|---|--|-------------|------------------|
| Ø aussen 32 mm  Ø aussen 32 mm | Multi-Marken Adapter für Zubehör mit Aussendurchmesser von Ø 32 mm | 191M77-5 | |
| Ø aussen 32 mm  Ø aussen 35 mm | Multi-Marken Adapter für Zubehör mit Aussendurchmesser von Ø 35 mm | 191M78-3 | |
| Ø aussen 32 mm  Ø aussen 38 mm | Multi-Marken Adapter für Zubehör mit Aussendurchmesser von Ø 38 mm | 191M79-1 | |



DETAILIERTE GRÖSSEN VON ANSCHLÜSSEN



AKKU-STAUBSAUGER - SPEZIFISCH

INDUSTRIE STAUBSAUGER ROBOTER DRC200



| Beschreibung | Für Modell | Bestell-Nr. | Preis inkl. MwSt |
|--|------------|-------------|------------------|
| Sensor Markierungsband (Selbstklebend), Rolle 15 m | DRC200 | SH00000231 | |
| Seitenbürsten 2 Stück standard | DRC200 | SH00000065 | |
| Filterelement | DRC200 | SH00000213 | |
| Hauptbürste standard | DRC200 | SH00000313 | |
| Hauptbürsten-Deckel I | DRC200 | SH00000314 | |
| Fernbedienung | DRC200 | SH00000219 | |

INDUSTRIE STAUBSAUGER ROBOTER DRC300



| Beschreibung | Für Modell | Bestell-Nr. | Preis inkl. MwSt |
|---------------------------------|------------|-------------|------------------|
| Schaumschutz | DRC300 | 191X35-7 | |
| Magnetisches Markierungsband 5m | DRC300 | 191P18-9 | |
| Seitenbürsten 2 Stück standard | DRC300 | 191P28-6 | |
| Seitenbürsten 2 Stück weich | DRC300 | 191P26-0 | |
| HEPA Filter | DRC300 | 191P31-7 | |
| Hauptbürste standard | DRC300 | 191P22-8 | |
| Hauptbürste weich | DRC300 | 191P20-2 | |
| Hauptbürsten-Deckel I | DRC300 | 191P24-4 | |
| Fernbedienung | DRC300 | 620H54-5 | |

AKKU-STAUBSAUGER - SPEZIFISCHES ZUBEHÖR

AKKU-STAUBSAUGER 18V DCL500 / DCL501



| Beschreibung | Farbe | Bestell-Nr. | Preis inkl. MwSt |
|--|-------|-------------|------------------|
| Kompletter Schlauch mit Griff und Schalter | Grau | SH00000034 | |
| Saugrohr regulierbar von 50 bis 85 cm | Grau | 198560-5 | |
| Bodendüse 250 mm | Grau | SH00000058 | |
| Fugendüse | Grau | SH00000042 | |
| Schlauch-Befestigung | Grau | SH00000041 | |

STAUBSAUGER UND BLASER 18V DVC350







| Beschreibung | Bestell-Nr. | Preis inkl. MwSt |
|--|-------------|------------------|
| Staubsack aus Stoff (standard) | 122G96-4 | |
| Schlauch Ø 28 L = 2.5 m Inklusive Anschlussmuffen 38 + 22 | 140456-6 | |
| Blasrohr Gummi L = 22 cm (standard) | 132025-7 | |
| Tragriemen | 166094-6 | |

AKKU-STAUBSAUGER - SPEZIFISCHES ZUBEHÖR





STAUBSAUGER UND BLÄSER 18V DVC750



| | Beschreibung | Bestell-Nr. | Preis inkl. MwSt |
|---|--|-------------|------------------|
|  | Teleskopschlauch Ø 32 mm L = 1->2.5 m Anschluss Ø 38 mm | 140G04-3 | |
|  | Düse Ø 38 mm | 458891-7 | |
|  | Fugendüse 185 mm Ø 38 mm | 458919-1 | |
|  | Bürste Ø 38 mm | 191657-9 | |
|  | Adapter Ø 38 / 32 für Rohe und Düsen Ø 28/32 von Seite 230 | 418500-0 | |
|  | Tragriemen | 199486-4 | |
|  | HEPA-Filter | 162518-0 | |
|  | Set Vorfilter und Schaumstofffilter (für Trockeneinsatz - über den HEPA-Filter) | 199827-4 | |
|  | Vorfilter | 162635-6 | |
|  | Schaumstofffilter | 422449-8 | |
|  | Wasserfilter Einsatz für Wasser oder Nass-Staub | 191M39-3 | |

AUTO- STAUBSAUGER UND BLÄSER CL121D UND DCL184



| | Beschreibung | Bestell-Nr. | Preis inkl. MwSt |
|---|---------------------------------|-------------|------------------|
|  | Teleskopschlauch L = 0.90 m | 140H92-6 | |
|  | Blas-Düse komplett mit Schlauch | 14064-3 | |
|  | Schmaldüse grau aus Gummi 30 cm | 422437-5 | |
|  | Schulterriemen | 199486-4 | |
|  | Transporttasche | 199900-0 | |

AKKU-STAUBSAUGER - SPEZIFISCHES ZUBEHÖR

STAUBSAUGER DVC560 (2X18V) UND VC010G (40VMAX)



| Beschreibung | Für Modell | Bestell-Nr. | Preis inkl. MwSt |
|---|-----------------|-------------|------------------|
| Extensibler Saugschlauch Ø 28 mm, Länge 70 cm | DVC560 / VC010G | 140S37-0 | |
| Saugrohr Für das Staubsaugen in der Höhe und in Ecken | DVC560 / VC010G | 127522-6 | |
| Vlies-Staubstreck - 10 Stück | DVC560 / VC010G | 191D63-2 | |
| HEPA-Filter | DVC560/VC010G | 191E39-5 | |
| Bürste komplett | DVC560 | 191D69-0 | |
| | VC010G | 1914B1-8 | |
| Zusatzkomponente mit Handgriff und Schlauch | DVC560/VC010G | 1912B1-6 | |

Düsen, Bürsten und weiteres Zubehör zu diesen Staubsaugern siehe Seite 229



FILTER UND STAUBSÄCKE

MODELLE VC2010L, VC3511L, VC2512L, VC2000L, VC3012L, 446L, 447L, VC4210



| Für Modell | Beschreibung | Bestell-Nr. | Preis inkl. MwSt |
|---|--|-------------|------------------|
| 446L VC2000L VC2010L / VC2512L VC3012L / VC3511L | Filterelement aus PET-Vlies | P-70219 | |
| 447L | | P-70225 | |
| VC4210L/M | Filterelement aus Teflon | W107418351 | |
| VC4210L/M | Luftfilter für Motor aus Schaum (Original) | W107415096 | |
| VC4210L/M | Luftfilter für Motor aus Teflon (Optional) | W107418352 | |
| VC4210L/M | | W107418353 | |
| VC2000L VC2010L / VC2512L | Filtersack Gewebe 5 Stk | P-72899 | |
| VC3511L | | P-78293 | |
| 446L / VC3012L | | P-84078 | |
| 446L | Papierfiltersack 5 Stk | P-70194 | |
| 447L | | P-70203 | |
| VC4210L/M | Wiederverwendbarer Filtersack «LongLife» | W107418354 | |
| | Ersatzverschluss | W107419626 | |
| 446L / VC2000L VC2010L / VC2512L VC3012L / VC3511L | Entsorgungssack 5 Stk | P-70297 | |
| VC4210L/M | | W107418355 | |
| 447LX | | P-70306 | |

IDEALE ANWENDUNG DER STAUBSÄCKE

| Beispiele | | Sägemehl Holzstaub Staub allgemein | Feinstaub Beton, Gips, Ziegel Fermacell | Staub klebrig Russ Carrosserie-Lack |
|-----------------|-----------------|--|---|---|
| | | VC2512L VC3012L VC3210L | Vliesfiltersack | X |
| Entsorgungssack | ✓ | | X | X |
| VC4210 | Vliesfiltersack | X | X | ✓ |
| | Entsorgungssack | ✓ | ✓ | X |

ACHTUNG : Damit die Technologien funktionieren, ist es **zwingend** die Angaben der Tabelle **zu** befolgen

FILTER UND FILTERSÄCKE FÜR VC1310L / VC2510L / VC3210L

Filterreinigung (VC1310L, VC2510L, VC3210L)

Erreicht durch ein 3-stufiges Filtersystem : Feinfilter + Schaumstofffilter + Vorfilter

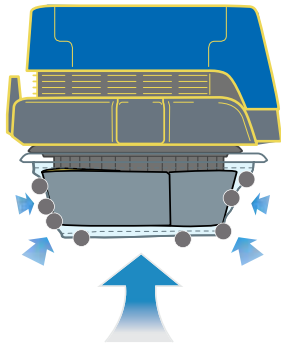

Beim Einschalten des Staubsaugers wird der Vorfilter über den Schaumstoff und Feinfilter angesaugt.

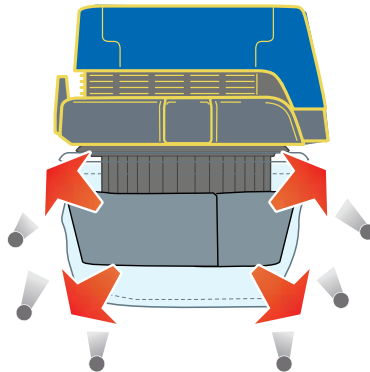

Sobald der Staubsauger ausgeschaltet ist, kehrt der Schaumstofffilter in den Original-Zustand zurück. Die angehäuften Staubpartikel fallen in den Behälter, der Vorfilter ist wieder sauber und bereit für den nächsten Einsatz.



Immer hohe Saugleistung

Einfache Filterreinigung durch einfaches Abklopfen des Vorfilters

Leise Reinigung, da Dämpfer und Vorfilter keinen Lärm machen

Trockensaugen



Zusätzlich:
erleichtert das Entleeren des Behälters

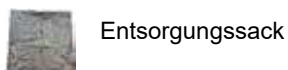

Trockensaugen SPECIAL

Für Gips, Steinstaub...



Nasssaugen SPECIAL



| Für Modell | Beschreibung | Bestell-Nr. | Preis inkl. MwSt |
|------------------------------|--------------------------------|-------------|------------------|
| VC1310L | Feinfilter | 195438-3 | |
| VC2510L / VC3210L | | 195441-4 | |
| VC1310L / VC2510L VC3210L | Schaumstofffilter | 195552-5 | |
| VC1310L | Vorfilter | 195553-3 | |
| VC2510L | | 195554-1 | |
| VC3210L | | 195612-3 | |
| VC1310L | Wasserfilter | 195555-9 | |
| VC2510L | | 195556-7 | |
| VC3210L | | 195611-5 | |
| VC1310L / VC2510L | Staubsack Vlies 5 Stk | 195557-5 | |
| VC3210L | | 195558-3 | |
| VC1310L | Entsorgungssack Plastik 10 Stk | 195432-5 | |
| VC2510L / VC3210L | | 195440-6 | |



FILTER UND FILTERSÄCKE FÜR AKKU-STAUBSAUGER

| Für Modell | Beschreibung | Bestell-Nr. | Preis inkl. MwSt |
|---|--|--|------------------|
|  | DVC260 / DVC261 / DVC265 VC008G / VC009G | Filtersack Gewebe | 197899-3 |
| | DVC660 / DVC665 / VC012G | | 191C30-1 |
|  | DVC260 / DVC261 / DVC265 VC008G / VC009G | HEPA Feinfilter | 127725-2 |
| | DVC660 / DVC665 | | 191Y27-2 |
|  | DVC260 / DVC261 / DVC265 VC008G / VC009G | Vlies-Staubstreck 10 Stk | 197903-8 |
| | DVC660 / DVC665 VC011G / VC012G | | 191C26-2 |
|  | DVC860 / DVC862 DVC863 / DVC864 DVC150 / DVC154 / DVC157 | HEPA Feinfilter nur für Trockengebrauch | 197166-6 |
|  | VC004G / VC005G / VC003G | | 191V70-3 |
|  | DVC860 / DVC862 DVC863 / DVC864 DVC150 / DVC154 / DVC157 | Schaumstofffilter | 195552-5 |
|  | VC004G / VC005G / VC003G | | 191V68-0 |
|  | DVC860 / DVC862 DVC150 / DVC154 DVC155 / DVC157 | Gewebe-Filter | 140248-3 |
|  | VC003G / VC004G | | 144625-1 |
| | VC005G | | 191V71-1 |
|  | DVC860 / DVC862 DVC863 / DVC864 DVC150 / DVC154 / DVC157 | Vorfilter | 195553-3 |
| | VC004G / VC005G | | 191V69-8 |
|  | DVC860 / DVC155L | Wasserfilter | 195555-9 |
| | VC003G | | 191V67-2 |
|  | DVC860 / DVC862 DVC863 / DVC864 DVC150 / DVC154 DVC155 / DVC157 VC003G / VC004G / VC005G | Staubstreck Gewebe 5 Stk | 195557-5 |
| | | Entsorgungssack Plastik 10 Stk | 195432-5 |

FILTER UND FILTERSÄCKE FÜR AKKU-STAUBSAUGER

Automatische Selbstreinigung des Filtersystem im Dauereinsatz

(VC006G und VC007G)

Erreicht durch ein 2 mal 3-stufiges Filtersystem : 2 Feinfilter + 2 Schaumstofffilter + 2 Vorfilter

Entfernt automatisch der am Vorfilter haftende Staub, auch im Dauereinsatz, wodurch Verstopfungen reduziert werden und die Saugleistung hoch bleibt.

Beim Einschalten des Staubsaugers wird auf der ersten Seite der Vorfilter über den Schaumstoff- und Feinfilter angesaugt. Nach einigen Sekunden saugt der Staubsauger durch die zweite Filterseite damit auf der ersten Seite der Schaumstofffilter in den Original-Zustand zurückgehen kann und die angehäuften Staubpartikel in den Behälter fallen können.

So geht es abwechselnd weiter. Während die eine Filterseite saugt säubert sich die andere Filterseite, usw. Die Filter bleiben lange sauber und der Staubsauger behält seine volle Saugkraft.

Immer hohe Saugleistung !!



| Für Modell | Beschreibung | Bestell-Nr. | Preis inkl. MwSt |
|-----------------|--|-------------|------------------|
| VC006G | Feinfilter Klasse M (2 pro Staubsauger) | 1911B6-0 | |
| VC007G | HEPA Feinfilter (2 pro Staubsauger) | 1911B7-8 | |
| VC006G / VC007G | Schaumstofffilter (2 pro Staubsauger) | 1911B4-4 | |
| VC006G / VC007G | Vorfilter (2 pro Staubsauger) | 1911B5-2 | |
| VC006G / VC007G | Wasserfilter (2 pro Staubsauger) | 1910N0-0 | |
| VC006G / VC007G | Staubsack Gewebe 5 Stk | 1910Y4-9 | |
| VC006G / VC007G | Entsorgungssack Plastik 10 Stk | 1910R3-2 | |

ZYKLON FÜR HAND-STAUBSAUGER

Die Zentrifugalkraft **trennt den Feinstaub**, wodurch der Staubsack weniger geleert werden muss (80% weniger).



| Beschreibung | Modell | Bestell-Nr. | Preis inkl. MwSt |
|---|--|-------------|------------------|
| Zyklon / Volumen 400 ml für Saugrohr mit Lock System in schwarz | DCL280F / DCL281F DCL282F DVC261ZX11 / DVC660Z CL001G | 191D73-9 | |
| Zyklon / Volumen 400 ml für Saugrohr ohne Lock System in schwarz | Andere Modelle (mit Saugrohr ohne Lock System) | 191D75-5 | |

Damit der Staubsauger mit dem Zyklon nicht länger wird, kann man ein kürzeres Rohr verwenden:



| Beschreibung | Modell | Bestell-Nr. | Preis inkl. MwSt |
|---|---|-------------|------------------|
| 34 cm langes Rohr für Zyklone mit Lock System in schwarz | DCL280F / DCL281F CL001G / DCL282F DVC261ZX11 / DVC660Z | 191D77-1 | |
| 32 cm langes Rohr für Zyklone ohne Lock System in schwarz | Andere Modelle (mit Saugrohr ohne Lock System) | 191D80-2 | |

80% des Staubes geht in den Zyklontank. Der Staubsack muss viel weniger geleert werden!

ZYKLONSYSTEM ZU HAND-STAUBSAUGER CL003G UND DCL286F

Filter-Schema



| Beschreibung | Bestell-Nr. | Preis inkl. MwSt |
|---------------------------------------|-------------|------------------|
| Schwammbrett 62 | 422909-0 | |
| Hochleistungs Stoff Motor-Filter | 1910C7-9 | |
| Hochleistungs HEPA Stoff Motor-Filter | 1910C9-5 | |
| Vor-Filter | 413H29-9 | |
| Schaumfilter | 422908-2 | |
| Filterhalter | 413H21-5 | |
| Ersatz Zyklon komplett | 1910D4-2 | |

AKKU HAND-STAUBSAUGER

FILTER UND STAUBSÄCKE - SCHEMA



KAPSELFILTER

Modelle : DCL140, DCL180F, DCL180, DCL181F, DCL280F, DCL281F, DCL283F, DCL284F, CL111D, CL106FD, CL070D, CL001G

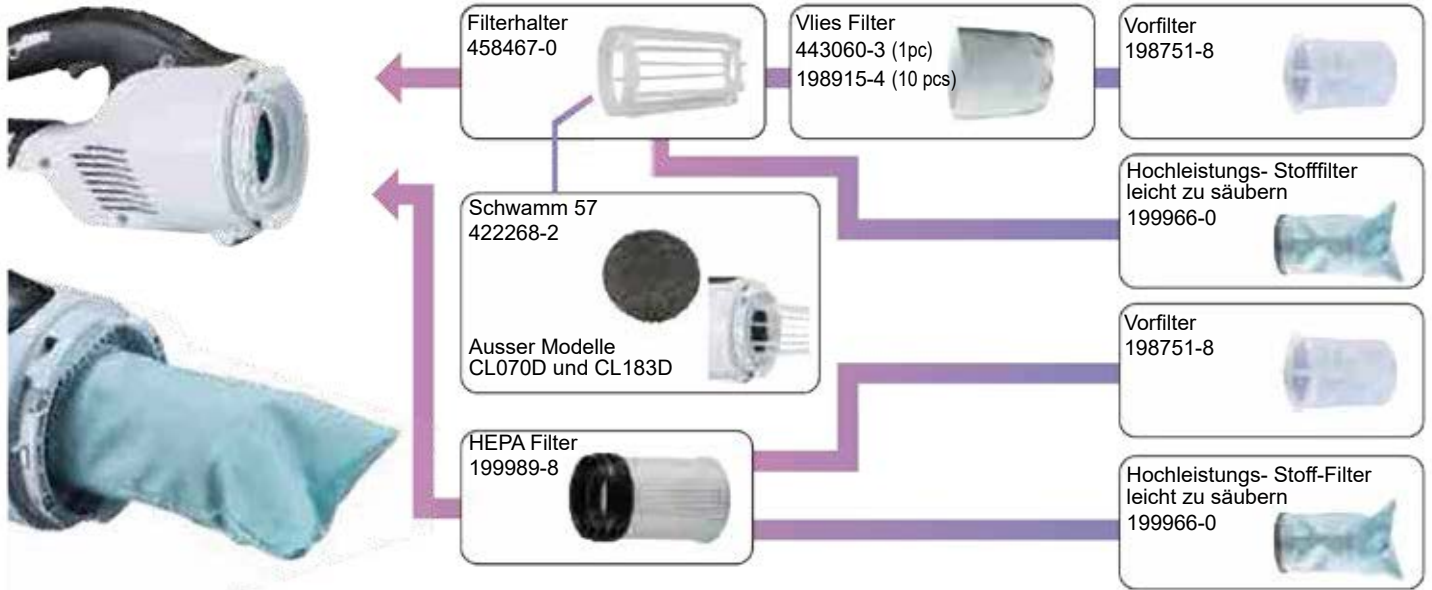

STAUBSÄCKE

Modelle : DCL282F, DCL182, DCL182F, DCL184, CL121D, CL107FD, CL104D, CL072D, CL121D

Handstaubsauger



CL121D



Schwamm 76-110
424804-0



Ventil Staub-Einlass
143677-9
DCL182, DCL182F,
CL121D, CL1007FD,
CL105D, CL072D,
CL121D)



140K23-3
(DCL282F)

Schwamm 90
422440-6



Papier-Staubsack
194566-1 (5 Stk)
198744-5 (10 Stk)



Vlies-Staubsack
198747-9



**Hochleistungs-
Stoffstaubsack**
leicht zu säubern
198749-5



AKKU HAND-STAUBSAUGER

FILTER, STAUBSÄCKE UND WEITERES FÜR HANDSTAUBSAUGER



| | Beschreibung | Modelle | Bestell-Nr | Preis inkl. MwSt |
|---|---|---|------------|------------------|
|  | Filterhalter | | 458467-0 | |
|  | Schwamm 57 | | 422268-2 | |
|  | Vlies Filter1 Stk | | 443060-3 | |
|  | Vlies Filter 10 Stk | DCL140 / DCL180 CL100D / CL106D CL111D | 198915-4 | |
|  | Vorfilter 1 Stk | DCL280F / DCL281F CL001G | 198751-8 | |
|  | HEPA Filter | | 199989-8 | |
|  | Hochleistungs- Stoff-Filter leicht zu säubern Ersetzt den Vorfilter ud den Vlies-Filter | | 199966-0 | |
|  | Ventil Staub-Einlass | | 143677-9 | |
|  | Papier-Staubsack 5 Stk | | 198745-3 | |
|  | Papier-Staubsack 10 Stk | 4013D CL102D / CL107D DCL142 / DCL182 DCL184 | 198744-5 | |
|  | Vlies-Staubsack 1 Stk | CL114FD / CL121D | 198747-9 | |
|  | Hochleistungs- Stoff- Staubsack leicht zu säubern 1 Stk | | 198749-5 | |
|  | Schwamm 76-110 | | 424804-0 | |
|  | Schwamm 90 | | 422440-6 | |
|  | Wandhalterung | Alle LXT und XGT Handstaubsauger | 199971-7 | |
|  | Transporttasche für Handstaubsauger Masse (600x210x190 mm) | Alle LXT und XGT Handstaubsauger | 199901-8 | |
|  | Ständer für Handstaubsauger mit Aufbewahrungsplatz für's Ladegerät (Ladegerät nicht im Lieferumfang) | Alle LXT und XGT Handstaubsauger | 1911L1-0 | |

AWS SYSTEM



Drahtloses Autostart System

AWS BLUETOOTH® EINHEIT FÜR STAUBSAUGER UND MASCHINEN MIT AWS SYSTEM

Wird in allen Maschinen mit AWS-System gebraucht um den Staubsauger und die Maschinen mit Bluetooth® zu verbinden.



| Beschreibung | Geeignet für Modelle | Bestell-Nr. | Preis inkl. MwSt |
|--|------------------------------------|-------------|------------------|
| AWS-Einheit mit Bluetooth-Funktion Verbindet den Staubsauger mit Maschine und ermöglicht somit automatischen Start der Absaugung ohne Kabel | Alle Maschinen mit AWS-Technologie | 198900-7 | 94,00 |

AWS ADAPTER FÜR ELEKTRO-STAUBSAUGER

Drahtloses Autostart System, auch für Elektro-Staubsauger !



| Beschreibung | Geeignet für Modelle | Bestell-Nr. | Preis inkl. MwSt |
|---|--------------------------|-------------|------------------|
| AWS-Adapter WUT02U für Elektro-Staubsauger. Inklusive AWS-Einheit mit Bluetooth-Funktion. Verbindet den Staubsauger mit Maschine und ermöglicht somit automatischen Start der Absaugung ohne Kabel, zwischen der Maschine und dem Staubsauger. Der Adapter kann 3 verschiedene Maschinen auf einmal mit dem Staubsauger verbinden. | Alle Elektro-Staubsauger | 199803-8 | 312,00 |

KEHRSAUGMASCHINE VS001G



| Beschreibung | Bestell-Nr. | Preis inkl. MwSt |
|--|-------------|------------------|
| Hauptbürsten (2 Stk) | 1830S5-9 | 60,00 |
| Seitenbürste | 1830S6-7 | 50,00 |
| Sammelbehälter 24 L (Original) | 137059-5 | 69,00 |
| Sammelbehälter 47 L Eignet sich gut für Laub | 1913F7-8 | 185,00 |
| Multifunktionsadapter um Makpac-Koffer an der Kehrmaschine zu befestigen oder um die rückentragbaren Akks PDC1200 oder PDC1500 anzuschliessen | 1913F5-2 | 119,00 |
| Vorfilter | 162C89-5 | 31,00 |
| Luftfilter HEPA für Motor | 191D12-9 | 22,00 |
| Schwammfilter Ausgang mit Gehäuse | 137060-0 | 11,00 |



OUTDOOR





KETTENSÄGEN

SCHIENEN UND KETTEN



| Passend für folgende MAKITA Modelle | Sternschienen | | | | | Kette | | | | | |
|---|-------------------|----------------|-------------|------------|-------------------|----------|--------------|------------|------------|-----------|-------------------|
| | Schnittlänge (cm) | Nutbreite (mm) | Teilung (") | Best.-Nr. | Preis inkl. MwSt. | Zahnform | Treibglieder | Typ Oregon | Typ Makita | Best.-Nr. | Preis inkl. MwSt. |
| BUC122, DUC122, UC120D | 11.5 | 1,3,050" | 1/4 | 158476-6 | | HM | 42 | 25AP | 466 | 191G95-7 | |
| EY400MP, PS-CS DUC254, DUC256, UC002G | 25 | 1,1,043" | 3/8 | 191G14-3 | | HM | 40 | 90PX | 291 | 191H00-0 | |
| DUC302, DUC306, DUC307 EY403MP, UC003G UA004G, DUA301 UC3010A, UC3020A UC3041A PS-32C, ES-31A, ES-33A EA3200S | 30 | 1,1,045" | 3/8 | 191G15-1 | | HM | 46 | 90PX | 291 | 191H01-8 | |
| UC004G EA3200S, PS-32C DUC353, DUC355 UC3520A, UC3541A | 35 | 1,1,043" | 3/8 | 191G16-9 | | HM | 52 | 90PX | 291 | 191H02-6 | |
| EY401MP, PS-CS1 ME-246.4 | 25 | 1,3,050" | 3/8 | 191G11-9 | | HM | 39 | 91VXL | 039 | 196142-7 | |
| 5012B | 30 | 1,3,050" | 3/8 | 164533-0 | | HM | 45 | 91VG | 466 | 196519-6 | |
| DCS230T BUC250, DUC252, UC250D PS-221TH, PS-222TH PS-311TH | 25 | 1,3,050" | 3/8 | 191G22-4 | | HM | 40 | 91PX | 492 | 191H08-4 | |
| EA3110T, PS-311TH | 30 | 1,3,050" | 3/8 | MR00288412 | | HM | 45 | 91PX | 492 | 191H09-2 | |
| DCS3410TH, PS-3410TH PS-350C, PS-350SC DES300, UC3000A | 30 | 1,3,050" | 3/8 | 165200-0 | | HM | 46 | 91PX | 492 | 191H10-7 | |
| DCS34, DCS341 DCS3501, DCS4610 EA3500F, EA3600F PS-350C, PS-352 UC3500, UC3501A UC3503, UC3530A UC3551A, DES350 | 35 | 1,3,050" | 3/8 | 191G24-0 | | HM | 52 | 91PX | 492 | 191H11-5 | |
| 5014NB | 35 | 1,3, 050" | 3/8 | 168147-7 | | HM | 54 | 91PX | 492 | 791141-0 | |
| 5016B | 40 | 1,3,050" | 3/8 | 341650-5 | | HM | 59 | 91PX | 492 | 196521-9 | |
| UC4001, UC4003A UC4000, UC4030A UC4051A | 40 | 1,3,050" | 3/8 | 191G25-8 | | HM | 56 | 91PX | 492 | 191H12-3 | |
| UC011G, UC015G UC022G / UC025G | 35 | 1,1,043" | 0.325 | 191T87-4 | | HM | 59 | 80TXL | - | 191T91-3 | |
| UC012G, UC016G, UC026G | 40 | 1,1,043" | 0.325 | 191T88-2 | | HM | 64 | 80TXL | - | 191T92-1 | |
| EA3500, EA3600F EA4300, EA4301F DCS411, DCS4301, DES380 PS-420C, PS420SC PS-410, PS-411 | 38 | 1,3,050" | 0.325" | 161420-4 | | HM | 64 | 95VP | 484 | 191H23-8 | |

KETTENSÄGEN

CARVING AUSRÜSTUNG



| Passend für folgende MAKITA Modelle | Carving Sternschiene | | | | | Kette | | | | | |
|--|----------------------|----------------|-------------|-----------|------------------|----------|--------------|------------|------------|-----------|-------------------|
| | Schnittlänge (cm) | Nutbreite (mm) | Teilung (") | Best.-Nr. | Preis inkl. MwSt | Zahnform | Treibglieder | Typ Oregon | Typ Makita | Best.-Nr. | Preis inkl. MwSt. |
| DCS230T DUC254C, DUC353C PS-222THC UC006G | 25 | 1,3,050" | 1/4 | 168407-7 | | HM | 60 | 25AP | 466 | 191G96-5 | 43,00 |



| Beschreibung | Für Modell | Kettenteilung (") | Bestell-Nr. | Preis inkl. MwSt. |
|----------------|------------------------------------|-------------------|-------------|-------------------|
| Carving-Ritz I | DCS230T,DUC254 DUC353,PS-222THC | 1/4 | 198259-2 | |
| Carving-Ritz I | BUC250,DUC252 | 1/4 | 221528-7 | |
| Carving-Ritz I | UC006G | 1/4 | 191V92-3 | |

ASTSÄGEN DUC101 UND UC100D



| MAKITA Modelle | Schiene | | | | | Kette | | | | | |
|----------------|-------------------|----------------|-------------|-----------|------------------|----------|--------------|------------|------------|-----------|-------------------|
| | Schnittlänge (cm) | Nutbreite (mm) | Teilung (") | Best.-Nr. | Preis inkl. MwSt | Zahnform | Treibglieder | Typ Oregon | Typ Makita | Best.-Nr. | Preis inkl. MwSt. |
| DUC101, UC100D | 10 | 1,1,043" | 0.325 | 1910W0-3 | | HM | 26 | 80TXL | - | 1910V6-4 | |



| Beschreibung | Bestell-Nr. | Preis inkl. MwSt |
|--|-------------|------------------|
| Holster für Astsägen DUC101 und UC100D | 1911R0-4 | |
| Schwertschutz für Astsägen DUC101 und UC100D | 413M40-1 | |



KETTENSÄGEN

VERSCHIEDENES ZUBEHÖR

FEILEN

| Kettentyp | Rundfeilen ohne Griff | | | | Rundfeilen mit Führungshilfe inkl. Griff | | |
|---|-----------------------|---------|-------------|------------------|--|-------------|------------------|
| | Ø mm | Stk/Pkg | Bestell-Nr. | Preis inkl. MwSt | Ø mm | Bestell-Nr. | Preis inkl. MwSt |
| 25AP, 91PX, 91VLX, 466, 492, 196, 80TXL | 4.0 | 1 | 744003-1 | | 4.0 | 195089-2 | |
| | | 3 | 958500617 | | | | |
| 90PX, 291 | 4.5 | 1 | 953003100 | | 4.5 | 195923-6 | |
| 20BP, 21BP, 21LP, 95VP, 082, 086, 686, 484 | 4.8 | 3 | 958500619 | | 4.8 | 953030030 | |
| 72V, 73DP, 73LP, 496, 093, 099 | 5.5 | 3 | 958500620 | | 5.5 | 953009000 | |



| Beschreibung | Bestell-Nr. | Preis inkl. MwSt |
|--|-------------|------------------|
| Handliche und kleine Rundfeile 3/8", Ø 4 mm | 744003-1 | |
| Flachfeile 90 x 15 x 3 mm | 953003060 | |
| Feilengriff für alle Feilen | 953004010 | |
| Kettenmesslehre für Ketten 1/4" 3/8" 0,325" | 953100090 | |
| Feilgerät "Super Rapid" Für ein schnelles Nachschärfen, genau und präzise, ohne Abmontieren der Kette (ohne Feile) | 953030040 | |
| Kettenschärfgerät "MAXX" Elektrisch, 180W 2'950 U/min | 341013018 | |
| Schleifscheibe Ø 145/22 mm, 3 mm für Kettenschärfgerät "MAXX" | 965210026 | |
| Schleifscheibe Ø 145/22 mm, 4.5 mm für Kettenschärfgerät "MAXX" | 965210027 | |
| Schleifscheibe Ø 145/22 mm, 6 mm für Kettenschärfgerät "MAXX" | 965210028 | |
| Schraubstock zum Schärfen | D-67480 | |
| Schärf-Set mit Feilengriff, Kettenmesslehre, Flachfeile und Rundfeile Ø 4.0 mm | D-72154 | |
| Schärf-Set mit Feilengriff, Kettenmesslehre, Flachfeile und Rundfeile Ø 4.5 mm | D-72160 | |
| Zackenleiste für Modell DUC254 mit Schrauben | 199067-4 | |
| Zackenleiste für Modelle DUC252, DUC302 komplett mit Schrauben | 197820-2 | |

KETTENSÄGEN

SCHWERTSCHUTZ



| Für Schwerte | Bestell-Nr. | Preis inkl. MwSt |
|--------------|-------------|------------------|
| 20 cm | 416311-7 | |
| 25 cm | 452093-7 | |
| 35 cm | 419288-5 | |
| 45 cm | 419560-5 | |
| 60 cm | 952020660 | |

VERSCHIEDENES FÜR DEN TRANSPORT



| Beschreibung | Bestell-Nr. | Preis inkl. MwSt |
|--|-------------|------------------|
| Transport-Tasche Robuste Tasche aus Polyester mit 2 Traggriffen und verstellbarem Schulterband. Ein abmontierbarer Kunststoffbehälter, leicht zu reinigen, schützt den Innenteil der Tasche. Geeignet für alle Kettensägen mit einer Schwert-Länge von max. 45 cm. | 66-753 | |



| | | |
|--|-----------|--|
| Universal Multibox - aus Kunststoff 680 x 340 x 240 mm Solange Vorrat | 988959394 | |
|--|-----------|--|

HOCHENTASTER UA004G UND DUA301Z



| Beschreibung | Bestell-Nr. | Preis inkl. MwSt |
|---|-------------|------------------|
| Schultergurt | 191K37-5 | |
| Winkeladapter aus robustem, rostfreiem Aluminium mit Neigungswinkel von 30° | 19106 -0 | |

SCHLÜSSEL



| Beschreibung | Bestell-Nr. | Preis inkl. MwSt |
|----------------------------|-------------|------------------|
| Montageschlüssel SW 13/16 | 782023-7 | |
| Montageschlüssel SW 13/19 | 782033-4 | |
| Montageschlüssel SW 13 | 941713001 | |
| Winkel-Schraubenzieher T27 | 782025-3 | |

ÖL UND FETT

KETTENSÄGEN

KETTENÖL

Qualitäts-Öl mit hohen Haft- und Schmiereigenschaften.

Mit super Haftzusatz - guter Verschleisschutz - gutes Temperaturverhalten - gute Kaltfließfähigkeit - guter Korrosionsschutz. Universell im Sommer und Winter einsetzbar.



| Beschreibung | Bestell-Nr. | Preis inkl. MwSt. |
|-----------------------|-------------|-------------------|
| Kettensägenöl 100 ml | 182229-1 | |
| Kettensägenöl 1 Liter | 195093-1 | |
| Kettensägenöl 5 Liter | 988002258 | |

BIOTOP KETTENÖL

Pflanzliches Kettenöl, biologisch schnell abbaubar.

Erfüllt die strengen Anforderungen an Umweltverträglichkeit, Schmiereigenschaften und Alterungsbeständigkeit des Umweltzertifikats RAL UZ 48.



| Beschreibung | Bestell-Nr. | Preis inkl. MwSt. |
|------------------------------|-------------|-------------------|
| BIOTOP Kettensägenöl 1 Liter | 1910U0-9 | |
| BIOTOP Kettensägenöl 5 Liter | 1910U1-7 | |

SENSEN UND HECKENSCHEREN

GETRIEBE-FETT



| Beschreibung | Bestell-Nr. | Preis inkl. MwSt. |
|---|-------------|-------------------|
| Getriebe-Fett - Tube 80 gr | | |
| Hochwertiger Schmierstoff für Sensen und Heckenscheren sowie -schneider | | |
| Ohne Fett, werden die Getriebegehäuse nicht mehr optimal geschmiert. Es resultiert eine erhöhte Reibung und Materialabrieb bis hin zu einem irreparablen Schaden. Die passenden Additive in diesem Getriebe-Fett und eine optimale Konsistenz reduzieren diesen reibungsbedingten Verschleiss und sorgen so für eine längere Lebensdauer Ihrer Maschinen. | 199450-5 | |

HECKENSCHEREN



| Modelle | Länge cm | Messerbalken | Preis inkl. MwSt | Messerschutz | Preis inkl. MwSt | Schnittgut-sammler | Preis inkl. MwSt |
|-------------------|----------|--------------|------------------|--------------|------------------|--------------------|------------------|
| DUM111 | 20 | 191N24-2 | | 458342-0 | | 198401-5**** | |
| DUM168 | 20 | 195272-1 | | 458342-0 | | 195279-7 | |
| UH200D | 20 | 195272-1 | | 458342-0 | | 195279-7*** | |
| UH201D | 20 | 198408-1 | | 458342-0 | | 198401-5**** | |
| UH4570 | 45 | 194660-9 | | 450489-6 | | 194681-1 | |
| DUN461W, UN460WD | 46 | 191P00-8 | | 413720-1 | | 191T43-4 | |
| DUN500W | 50 | 191C14-9 | | 458413-3 | | | |
| DUH506 | 50 | 1910H8-2 | | 458413-3 | | | |
| DUH507 | 50 | 1911J -6 | | 458413-3 | | | |
| DUH523 | 52 | 195769-0 | | 450489-6 | | 195050-9 | |
| UH5261 | 52 | 140827-7 | | 450489-6 | | 195050-9 | |
| DUH550, DUH551 | 55 | 196687-5 | | 450489-6 | | 194681-1 | |
| UH5570 | 55 | 194663-3 | | 450489-6 | | 194681-1 | |
| DUN600L | 60 | 191C13-1 | | 458414-1 | | | |
| DUH601 | 60 | 199099-1 | | 450490-1 | | 191R51-3 | |
| DUH602 | 60 | 191R57-1 | | 459121-9 | | 191R51-3 | |
| EH6000W, HT-2360D | 60 | 725184-0 | | 450490-1 | | | |
| UH004G | 60 | 191R53-9 | | 412911-1 | | 191R51-3 | |
| UH006G | 60 | 191R55-5 | | 412911-1 | | 191R51-3 | |
| UN001G | 60 | 1914E7-7 | | 458414-1 | | 1910T2-8 | |
| DUH650, DUH651 | 65 | 196688-3 | | 450490-1 | | | |
| UH6580 | 65 | 196688-3 | | 450490-1 | | 194681-1 | |
| DUH754S | 75 | 191D39-9 | | 450490-1 | | 191D34-9 | |
| DUH751 | 75 | 199100-2 | | 450490-1 | | 191R51-3 | |
| EH7500W, HT-2375D | 75 | 725208-2 | | 452326-0 | | | |
| UH005G | 75 | 191R54-7 | | 412912-9 | | 191R52-1 | |
| UH007G | 75 | 191R56-3 | | 412912-9 | | 191R52-1 | |
| UH014G | 75 | 191Y05-2 | | 450490-1 | | 191D34-9 | |
| UH7580 | 75 | 194675-6 | | 450490-1 | | 194681-1 | |

Der Schutz Köcher schützt die Messer während der Gartensaison und erlaubt ein optimales Überwintern im Öl-Bad!

Mit Öl-Limite Mark erung.



*** Mit 2M 4 Schrauben
****Klippbar ohne Werkz ug

HECKENSCHEREN

STOSSSCHUTZ

Der Stossschutz schützt die Messerspitze vor ungewollten Stößen während der Arbeit

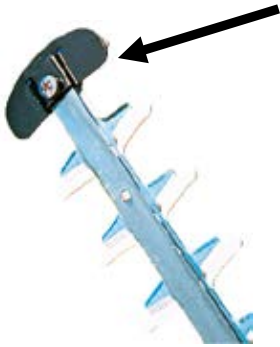

| Beschreibung | Modell | Bestell-Nr. | Preis inkl. MwSt |
|------------------------|--------------------------------------|-------------|------------------|
| Stossschutz aus Metall | BUH650 UH4570 UH5570 UH7580 | 345205-8 | |
| | UH6580 | 223233171 | |

KABELHALTER



| Beschreibung | Bestell-Nr. | Preis inkl. MwSt |
|----------------------|-------------|------------------|
| Kabelhalter Armband | 194679-8 | |
| Kabelhalter Maschine | 158024-1 | |



AKKU-REBSCHEREN



| Beschreibung | Geeignet für Modell | Bestell-Nr. | Preis inkl. MwSt |
|--|---------------------|-------------|------------------|
| Standardmesser oben (Original DUP361) | DUP361, DUP362 | 197366-8 | |
| Standardmesser unten (Original DUP361) | | 197367-6 | |
| Messer oben für dicke Äste bis Ø 33 mm, mit neuer Schneidgeometrie (Original DUP362) | DUP361, DUP362 | 199168-8 | |
| Messer unten für dicke Äste bis Ø 33 mm (Original DUP362) | | 199169-6 | |
| Messer oben für weiche Äste bis Ø 25 mm, mit neuer Schneidgeometrie | DUP361, DUP362 | 199314-3 | |
| Messer unten für weiche Äste bis Ø 25 mm | | 199171-9 | |
| Komplettes Amboss Messer-Set Ideal für alte Zweige und verholzte Äste bis Ø 25 mm | DUP361, DUP362 | 199311-9 | |
| Rucksack für Akkus | DUP361, DUP362 | 161377-9 | |
| Verbindungskabel | | 661445-3 | |
| Messer oben | UP100D | 1911W2-5 | |
| Messer unten | | 1911W1-7 | |
| Messer oben | DUP180 | 1913P4-4 | |
| Messer unten | | 1913P3-6 | |
| Kabel mit Adapter | DUP180 | 630E23-0 | |
| Ersatzmesser oben | 4604DW | A-86670 | |
| Ersatzmesser unten | | A-86664 | |
| Armband-Kabelhalter | | 194679-8 | |
| Tragegurt für Akku | 4604DW | 166055-6 | |
| Verbindungskabel Rebschere - Akku 4600 | | 661979-6 | |
| Colttasche (Holster) für Rebschere | Alle Modelle | 162C23-5 | |
| Diamantbestückte Feile | | 794530-8 | |



AKKU- HECKEN- UND GRASSCHEREN

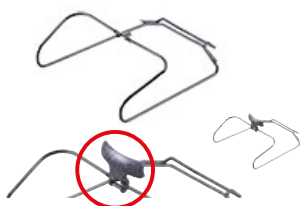

| Beschreibung | Breite cm | Geeignet für Modelle | Bestell-Nr. | Preis inkl. MwSt |
|--|-----------|---|-------------|------------------|
| Griffverlängerung mit Rädern | |  UM164D, DUM168D UM600D, DUM604 DUM111 | 198516-8 | |
| Grasmesser | 11 | DUM111 | 191N23-4 | |
| Grasmesserschutz | 16 | UM600D, UM164D, DUM604, DUM168 Option : Heckenschere UH200D, UH201D | 195267-4 | |
| Grasaufnehmer mit Höhenverstellung auf 3 Höhen (15mm, 20mm und 25mm) | 11 | DUM111 | 191N25-0 | |
| Führungsbügel Höhenverstellung nicht inbegriffen | 16 | UM600D, DUM604 Option : Heckenschere UH201D | 457426-1 | |
| Höhenverstellung | | UM164D Option : Heckenschere UH200D (mit 195267-4) | 325896-1 | |
| | | DUM168 | 326146-7 | |
| | | Führungsbügel | 451813-6 | |
| Heckmesserbalken 20 cm | | UH200D Option : Grasschere DUM168 | 195272-1 | |
| Messerbalkenschutz 1 Stk | | UH201D Option : Grasschere UM600D, DUM604 | 198408-1 | |
| Messerbalkenschutz 2 Stk | | DUM111 | 191N24-2 | |
| Schnittgutsammler | | Heckmesserbalken 20 cm | 458342-0 | |
| | | UH200D Option : Grasschere DUM168 | 195274-7 | |
| | | UH201D, DUM111 Option : Grasschere UM600D, DUM604 | 195279-7 | |
| | | | 198401-5 | |



MOTORSENSEN

FADENKÖPFE



| Beschreibung | Gewinde | Durchmesser Kopf (mm) | Durchmesser Faden (mm) | Fadenlänge | Bestell-Nr. | Preis inkl. MwSt |
|---|-------------------------------|-----------------------|------------------------|------------|-------------|------------------|
| Fadenköpfe Tap & Go "Easy" 2-Faden Der Fadenkopf bleibt montiert für Fadenaufwicklung. Sehr schneller Fadenwechsel! | M8 x 1.25 LH | 102 | 2.0 | 4.0 | 191D91-7 | |
| | M8 x 1.25 RH | 102 | 2.0 | 4.0 | 191D92-5 | |
| | M10 x 1.25 LH | 102 | 2.0 | 4.0 | 191D89-4 | |
| | M10 x 1.25 LH | 102 | 2.4 | 3.0 | 191D90-9 | |
| | M10 x 1.25 LH | 130 | 2.4 | 4.0 | 191D93-3 | |
| | M10 x 1.25 LH | 130 | 2,7 | 4.0 | 1911Y2-9 | |
| | Mit Keilwellen (für UR014G) | 130 | 2,7 | 4.0 | 1911Y3-7 | |
| Fadenköpfe Tap & Go Quickload Der Faden kann von beiden Seiten eingelegt werden und der Kopf muss nicht abgenommen werden, um den Faden wieder einzulegen. Einfacher und schneller Fadenwechsel! | M10 x 1.25 LH M8 x 1.25 LH | | 2.0 | 3.0 | 1915D8-4 | |
| | M10 x 1.25 LH M8 x 1.25 LH | | 2,4 | 3.0 | 1915D7-6 | |
| Ultra Auto 2-Faden Automatisch mit Bolzen | M8 x 1.25 LH M10 x 1.25 LH | 106 | 2.4 | 3.0 | B-02945 | |
| Tap & Go Halb-Automatisch 1-Faden | M8 x 1.25 RH | 75 | 1.65 | 8.0 | 198854-8 | |
| Tap & Go Halb-Automatisch 2-Faden | M8 x 1.25 RH | 85 | 2.4 | 3.0 | A-89137 | |
| | M8 x 1.25 LH | 95 | 2.0 | 3.0 | 198385-7 | |
| | M10 x 1.25 LH | 110 | 2.0 | 3.0 | 197296-3 | |
| | M10 x 1.25 LH | 95 | 2.4 | 3.0 | 197804-0 | |
| | M10 x 1.25 LH M12 x 1.5 LH | 110 | 3.0 | 2.0 | 384224503 | |

MASCHINEN-GEWINDE

| Maschinen | Gewinde |
|---|---------------|
| UR100D (1-Faden) | M8 x 1.25 RH |
| DUR184, DUR189, DUR364, ER2550, ER2600, ER2650, ER400MP, LT-250, LT-CS, RST250 | M8 x 1.25 RH |
| BH2500, DBC260, DUR182, DUR187, DUR188, DUR362, EM2600, MS-20, MS-22, MS-27, RBC2110, RBC3100, RBC3110 | M8 x 1.25 LH |
| BBC231, BBC300, BC-AC, BC-CS, BUR182 EM400, EM401, EM402, EM404 DBC260, DUR188, DUR191, DUR192, DUR194, DUR365, DUR366 EBH252, EBH253, EBH254, EBH341 EM2510, EM2511, EM2600, EM2650, EM2651, EM2654, EM4340 MS-245.4, MS-3310, MS-335.4, MS-34, MS-352.4, MS-34, MS-352.4 MS-4000, MS-4010, MS-4300.4, MS-4510, RBC421, UR101C, UR201C UR002G, UR003G, UR006G, UR007G, UR012G, UR013G | M10 x 1.25 LH |
| UR014G | Rack |

ERSATZSPULEN MIT FADEN



| | | | | |
|----------------------------|-------------------------|------|---------------|------------|
| Ersatzspulen mit Faden 15m | UR3000, ET-40 | 1,65 | Nylon 2 Faden | DA00000001 |
| | BUR181, DUR181, AT-1826 | 1,65 | Nylon 1 Faden | 195858-1 |
| | DUR193 | 1,65 | Nylon 1 Faden | 191Y39-5 |

MOTORSENSEN

ERSATZFADEN KLEEBLATT-QUERSCHNITT













| Beschreibung | Durchmesser (mm) | Länge (m) | Bestell-Nr. | Preis inkl. MwSt |
|--|------------------|-----------|-------------|------------------|
| Kleblatt-Querschnitt, lärmarm, blau | 1,6 | 15 | E-01731 | |
| | 1,6 | 30 | E-01747 | |
| | 1,6 | 445 | E-01753 | |
| Kleblatt-Querschnitt, lärmarm, grün | 2,0 | 15 | E-01769 | |
| | 2,0 | 30 | E-01775 | |
| | 2,0 | 310 | E-01781 | |
| Kleblatt-Querschnitt, lärmarm, orange | 2,4 | 15 | E-01797 | |
| | 2,4 | 30 | E-01806 | |
| | 2,4 | 225 | E-01812 | |
| Kleblatt-Querschnitt, lärmarm, dunkelrot | 2,7 | 15 | E-01828 | |
| | 2,7 | 30 | E-01834 | |
| | 2,7 | 180 | E-01840 | |

MESSERKOPF AUS PVC

| Zähne | Durchmesser (mm) | Beschreibung | Bestell-Nr. | Preis inkl. MwSt |
|-------|------------------|---|-------------|------------------|
| 1 | 230 | 1-Zahn Messerkopf aus PVC mit abgerundetem Messer Geeignet für Modell UR100D (Gewinde M8x1,25RH) | 198848-3 | |
| -- | -- | Abgerundete Ersatzklingen aus PVC für 1-Zahn Messerkopf aus PVC 198848-3 5 Stk pro Packung | 198851-4 | |
| 3 | 230 | 3-Zahn Messerkopf aus PVC mit abgerundetem Messer Geeignet für Modell DUR194 (M8x1,25RH / M10x1,25LH) | 191Y45-0 | |
| 3 | 255 | 3-Zahn Messerkopf aus PVC mit abgerundetem Messer Geeignet für Modelle DUR182, DUR364, DUR365, DUR368, UR016G, UR017G (Gewinde M8x1,25RH / M8x1,25LH (M10x1,25LH) | 198383-1 | |
| -- | -- | Abgerundete Ersatzklingen aus PVC für 3-Zahn Messerkopf aus PVC Artikel 198383-1 und 191Y45-0 12 Stk pro Packung | 198426-9 | |
| 3 | 305 | 3-Zahn Messerkopf aus PVC mit abgerundetem Messer Geeignet für Modelle DUR369N, UR101C, UR201C, UR013G (Gewinde M10x1,25LH) | 199868-0 | |
| -- | -- | Abgerundete Ersatzklingen aus PVC für 3-Zahn Messerkopf aus PVC Artikel 199868-0 12 Stk pro Packung | 199870-3 | |

MESSERAUSWAHL

| Messersorte / Gebrauch | |  |  |  |
|------------------------|---|---|--|---|
| | | Kurz s und z rtes Gras | Hohes, dichtes, z h es Gras | Büsche, Äste und dünne Stämme |
| Fadenkopf |  | ← → | | |
| Messerkopf aus PVC |  | ← → | | |
| 2-Zahn Messer |  | ← → | | |
| 4-Zahn Messer |  | ← → | | |
| 8-Zahn Messer |  | ← → | | |
| 3-Zahn Messer |  | ← → | | |
| Schredder Messer |  | | ← → | |
| Meisselzahn-Sägeblatt |  | | | ← → |

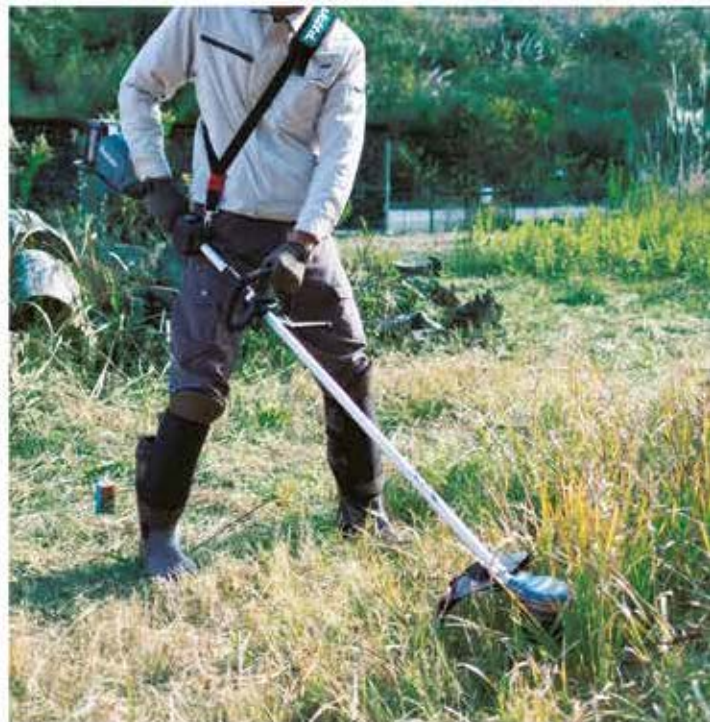

MOTORSENSEN

AUFSATZ-SET FÜR SCHLAGMESSER AUS METALL



| Geeignet für Modelle | Bestell-Nr. | Preis inkl. MwSt |
|----------------------|-------------|------------------|
| DUR190, DUR191 | 191W97-9 | |

SCHLAGMESSER AUS METALL

2-ZAHN DICKICHTMESSER

Für hohes und starkes Gras.



| Zähne | Durchmesser (mm) | Bohrung (mm) | Dicke (mm) | Geeignet für Modelle | Bestell-Nr. | Preis inkl. MwSt |
|-------|------------------|--------------|------------|--|-------------|------------------|
| 2 | 230 | 25.4 | 2.0 | DUR369, UR006G, UR007G, UR016G, UR017G, UR101C, UR201C, EM400MP, EM401MP, EM404MP, EM408MP | 197997-3 | |
| 2 | 255 | 25.4 | 2.0 | DUR369, UR006G, UR007G, UR101C, UR201C | 198345-9 | |
| 2 | 305 | 25.4 | 2.0 | UR012G | 195624-6 | |

SHREDDER MESSER

Für dichtes und starkes Gras, Büsche, Weinreben.



| Zähne | Durchmesser (mm) | Bohrung (mm) | Dicke (mm) | Geeignet für Modelle | Bestell-Nr. | Preis inkl. MwSt |
|-------|------------------|--------------|------------|----------------------|-------------|------------------|
| 2 | 270 | 25.4 | 3.9 | UR012G, UR013G | 199874-5 | |

3-ZAHN DICKICHTMESSER

Für hohes und starkes Gras, Wildwuchs, Gestrüpp und Dornenhecken.



| Zähne | Durchmesser (mm) | Bohrung (mm) | Dicke (mm) | Geeignet für Modelle | Bestell-Nr. | Preis inkl. MwSt |
|-------|------------------|--------------|------------|--|-------------|------------------|
| 3 | 230 | 25.4 | 3.0 | DUR190, DUR191, DUR368, DUR369, UR002G, UR003G, UR006G, UR007G, UR016G, UR017G, UR101C, UR201C, EM400MP, EM401MP, EM404MP, EM408MP | 195298-3 | |
| 3 | 255 | 25.4 | 3.0 | DUR369, UR006G, UR007G, UR101C, UR201C | 195299-1 | |
| 3 | 305 | 25.4 | 3.0 | UR012G, UR013G | D-66042 | |

4-ZAHN SCHLAGMESSER

Zum Mähen von hohem und dämigem Gras und Wildwuchs (auch für grössere Flächen).



| Zähne | Durchmesser (mm) | Bohrung (mm) | Dicke (mm) | Geeignet für Modelle | Bestell-Nr. | Preis inkl. MwSt |
|-------|------------------|--------------|------------|--|-------------|------------------|
| 4 | 230 | 25.4 | 1.8 | DUR190, DUR191, DUR368, DUR369, UR002G, UR003G, UR006G, UR007G, UR016G, UR017G, UR101C, UR201C, EM400MP, EM401MP, EM404MP, EM408MP | D-66008 | |
| 4 | 255 | 25.4 | 2.0 | DUR369, UR006G, UR007G, UR016G, UR017G, UR101C, UR201C | D-66014 | |

MOTORSENSEN

8-ZAHN WIRBELBLATT



Für starkes Gras und Wildwuchs aller Art

| Zähne | Durchmesser (mm) | Bohrung (mm) | Dicke (mm) | Geeignet für Modelle | Bestell-Nr. | Preis inkl. MwSt |
|-------|------------------|--------------|------------|--|-------------|------------------|
| 8 | 200 | 25.4 | 1.4 | DUR194 | 191Y44-2 | |
| 8 | 230 | 25.4 | 1.8 | DUR190, DUR191, DUR368, DUR369, UR002G, UR003G, UR006G, UR007G, UR016G, UR017G, UR101C, UR201C, EM400MP, EM401MP, EM404MP, EM408MP | D-73324 | |
| 8 | 255 | 25.4 | 2.0 | UR012G, UR013G | B-14146 | |







MEISSELZAHNSÄGEBLATT



Für Büsche, dünne Baumstämme und Jungwuchspflege

| Zähne | Durchmesser (mm) | Bohrung (mm) | Dicke (mm) | Geeignet für Modelle | Bestell-Nr. | Preis inkl. MwSt |
|-------|------------------|--------------|------------|----------------------|-------------|------------------|
| 24 | 225 | 25,4 | 1,8 | UR012G, UR013G | 199872-9 | |

TRAGRIEMEN UND SCHULTERGUERTE

| Bezeichnung | Geeignet für Modelle | Bestell-Nr. | Preis inkl. MwSt |
|--|--|-------------|------------------|
|  Tragriemen | Für alle Modelle mit rundem Griff. Für grosse Bewegungsfreiheit. | 125516-5 | |
|  Tragriemen | Für alle Modelle, mit Polsterung | 127508-0 | |
|  Tragriemen mit zwei Halben | UX01G, UR006G, UR007G, UR017G, UR014G | 127759-5 | |
|  Tragriemen mit Schutz | Für Modelle die mit den rückentragbaren Akkus PDC gebraucht werden | 191E43-4 | |
|  Schultergurt | BBC231, EBH252, EBH253U, EBH341U, EM2651, ER2550, RBC421, UR006G, UR007G, UR016G | 122906-3 | |
|  Schultergurt PRO | UR012G, UR013G | 196129-9 | |

COMBI-EXPRESS

MOTORSENSEN-AUFSATZ

EM404MP Ø 45 CM - EM408MP Ø 42 CM



2-Faden Schneidkopf-Aufsatz
Gewinde : M10 (Linksgewinde)

Für Modell

Bestell-Nr.

Preis
inkl.
Mwst

EM404MP Ø 45 cm *

Gewicht: 1,5 kg
Masse (L x B x H): 876 x 392 x 225 mm

DUX60
UX01G

198768-1

Fadenkopf EM404MP

197296-3

Messerschutzaube EM404MP

457271-4

Fadenkopfschutzleiste EM404MP

144316-4

EM408MP Ø 42 cm *

EX2650LHM
DUX60,DUX18
UX01G

191N31-5

Fadenkopf "Easy Tap&Go" EM408MP

191D89-4

Messerschutzaube EM4048MP

412969-0

Fadenkopfschutzleiste zu EM408MP

140X35-4

4-Zahn Schlagmesser Ø 230 mm

DUX60,UX01G

D-66008

8-Zahn Wirbelblatt Ø 230 mm

DUX60,UX01G

B-14130

* = Komplett geliefert : 2-Faden Schneidkopf + Messerschutzaube + Fadenkopfschutzleiste

KREISELSCHERE-AUFSATZ EM407MP



Beschreibung

Für Modell

Bestell-Nr.

Preis
inkl.
Mwst

Kreiselschere-Aufsatz 230mm *

Diameter: 230 mm

DUX60, DUX18
UX01G

191M56-3

Schutzleiste

412999-1

* =Komplett geliefert : Kreiselschere-Aufsatz + Schutzleiste

COMBI-EXPRESS

MÄHBALKEN-AUFSATZ EN422MP



| Beschreibung | Für Modell | Bestell-Nr. | Preis inkl. MwSt |
|---|-----------------------|-------------|------------------|
| Mähbalken-Aufsatz * Länge: 250 mm, Gewicht: 2,2 kg Max. Schnittleistung: 20 mm Winkeleinstellung +/- 90° in 13 Positionen Masse (L x B x H): 1'208 x 144 x 89 mm | DUX60, DUX18 UX01G | 1912T0-4 | |

* = Komplett geliefert : Mähbalken-Aufsatz + Messerschutz

MÄHBALKEN-AUFSATZ MIT KLAPPFUNKTION EN420MP



| Beschreibung | Für Modell | Bestell-Nr. | Preis inkl. MwSt |
|---|-----------------------|-------------|------------------|
| Mähbalken-Aufsatz * Länge: 250 mm, Gewicht: 2,6 kg Max. Schnittleistung: 20 mm Mit Klappfunktion für Lagerung Winkeleinstellung: -90° bis +45° in 13 Positionen Masse (L x B x H): 1'324 x 104 x 103 mm | DUX60, DUX18 UX01G | 197985-0 | |
| Messerschutz | | 457036-4 | |

* = Komplett geliefert : Mähbalken-Aufsatz + Messerschutz

MÄHBALKEN-AUFSATZ MIT RÄDER EN424MP



| Beschreibung | Für Modell | Bestell-Nr. | Preis inkl. MwSt |
|--|-----------------------|-------------|------------------|
| Mähbalken-Aufsatz mit Räder 2400, 2800, 3400, 4000 min ⁻¹ Schnittbreite 330 mm Masse (L x B x H): 820 x 350 x 191 mm Gewicht: 2,3 kg | DUX60, DUX18 UX01G | 1913C9-3 | |
| Ersatz Messerbalken | | 1912V6-6 | |

COMBI-EXPRESS

BODENKULTIVATOR-AUFSATZ KR401MP



| Beschreibung | Für Modell | Bestell-Nr. | Preis inkl. MwSt |
|---|-----------------------|-------------|------------------|
| Bodenkultivator-Aufsatz * Arbeitsbreite: 160 mm Messer ø: 232 mm Gewicht: 2,9 kg Masse (L x B x H): 965 x 235 x 264 mm | DUX60, DUX18 UX01G | 199181-6 | |

* = Komplett geliefert : Bodenkultivator-Aufsatz + Messer + Schutz

UNKRAUTHACKER-AUFSATZ WA400MP



| Beschreibung | Für Modell | Bestell-Nr. | Preis inkl. MwSt |
|---|-----------------------|-------------|------------------|
| Unkrauthacker-Aufsatz Arbeitsbreite: 220 mm Gewicht: 2,8 kg Masse (L x B x H): 981 x 226 x 196 mm | DUX60, DUX18 UX01G | 1913P8-6 | |
| ä t-Messer Breite 220 mm (Original) | | 1913L5-4 | |
| ä t-Messer Breite 170 mm (Optional) | | 1913L7-0 | |
| ä t-Messer Breite 80 mm (Optional) | | 1913L6-2 | |

* = Komplett geliefert : ä t-Aufsatz + ä t-Messer 220 mm

RASENKANTENSCHNEIDER-AUFSATZ EE400MP



| Beschreibung | Für Modell | Bestell-Nr. | Preis inkl. MwSt |
|---|-----------------------|-------------|------------------|
| Rasenkantenschneider-Aufsatz * Messer ø: 203 mm Gewicht: 2,94 kg Masse (L x B x H): 878 x 11 x 291 mm | DUX60, DUX18 UX01G | 196752-0 | |
| Messer | | 196745-7 | |
| Schutz | | 319103-2 | |

* = Komplett geliefert : Rasenkantenschneider-Aufsatz + Messer + Schutz

OBST- UND NUSS- ERNTE-AUFSATZ EJ400MP



| Beschreibung | Für Modell | Bestell-Nr. | Preis inkl. MwSt |
|---|-----------------------|-------------|------------------|
| Obst und Nuss Ernte-Aufsatz * Gewicht: 1,8 kg Masse (L x B x H): 1'128 x 347 x 57 mm | DUX60, DUX18 UX01G | 195721-8 | |
| Kamm (man braucht 2 pro Aufsatz) | | 126058-2 | |

* = Komplett geliefert : Ernte-Aufsatz + 2 Kämme

COMBI-EXPRESS

HECKENSCHEREN-AUFSATZ MIT WINKELEINSTELLUNG EN401MP



| Beschreibung | Für Modell | Bestell-Nr. | Preis inkl. MwSt |
|---|-----------------------|-------------|------------------|
| Heckenschere-Aufsatz * Schnittlänge: 500 mm, Gewicht: 2,7 kg Faltbar Max. Schnittleistung: 22 mm Winkel-Einstellung: -90° bis +45° in 13 Positionen Masse (L x B x H): 1'624 x 108 x 90 mm Messerschutz | DUX60, DUX18 UX01G | 196256-2 | |
| | | 452327-8 | |

* = Komplett geliefert : Heckenschere-Aufsatz + Messerschutz

HECKENSCHEREN-AUFSATZ MIT WINKELEINSTELLUNG EN402MP



| Beschreibung | Für Modell | Bestell-Nr. | Preis inkl. MwSt |
|---|-----------------------|-------------|------------------|
| Heckenschere-Aufsatz * Schnittlänge: 500 mm, Gewicht: 2,4 kg Nicht faltbar Max. Schnittleistung: 29 mm Winkel-Einstellung: -90° bis +90° in 13 Positionen Masse (L x B x H): 1'444 x 144 x 85 mm Messerschutz | DUX60, DUX18 UX01G | 1912T8-8 | |
| | | 452327-8 | |

* = Komplett geliefert : Heckenschere-Aufsatz + Messerschutz

HECKENSCHEREN-AUFSATZ GERADE EN410MP



| Beschreibung | Für Modell | Bestell-Nr. | Preis inkl. MwSt |
|--|-----------------------|-------------|------------------|
| Heckenschere-Aufsatz * Schnittlänge: 500 mm Keine Winkel-Einstellung Gewicht: 2 kg Messerschutz | DUX60, DUX18 UX01G | 197726-4 | |
| | | 452327-8 | |

* = Komplett geliefert : Heckenschere-Aufsatz + Messerschutz

HOCHENTASTER-AUFSATZ EY403MP



| Beschreibung | Für Modell | Bestell-Nr. | Preis inkl. MwSt |
|--|-----------------------|-------------|------------------|
| Hochentaster-Aufsatz * Länge: 300 mm, Gewicht: 1.1 kg Kettenteilung: 3/8" Nutbreite: 1.1 mm Kettenöltank 0.11 L Masse (L x B x H): 1'166 x 80 x 120 mm | DUX60, DUX18 UX01G | 191T38-7 | |
| Schwert 30 cm | | 191G15-1 | |
| Kette | | 191H01-8 | |
| Schwertschutz | | 419560-5 | |

* = Komplett geliefert : Hochentaster-Aufsatz + Schwert + Kette + Kettenschutz

COMBI-EXPRESS

KEHRBÜRSTEN-AUFSATZ BR400MP



| Beschreibung | Für Modell | Bestell-Nr. | Preis inkl. MwSt |
|--|-----------------------|-------------|------------------|
| Kehrbürste-Aufsatz * Arbeitsbreite : 60 cm Bürste ø: 25 cm Gewicht: 6.3 kg Masse (L x B x H): 1'145 X 600 X 362 mm | DUX60, DUX18 UX01G | 199318-5 | |
| Bürste (man braucht 2 pro Aufsatz) | | XNR0000548 | |
| Schutz | | 140D65-5 | |

* = Komplett geliefert : Kehrbürste-Aufsatz + 2 Bürsten + Schutz

KEHRWALZE-AUFSATZ SW400MP



| Beschreibung | Für Modell | Bestell-Nr. | Preis inkl. MwSt |
|--|-----------------------|-------------|------------------|
| Kehrwälze -Aufsatz * Arbeitsbreite : 59 cm Bürste ø: 26.5 cm Gewicht: 7.2 kg Masse (L x B x H): 1'159 x 600 x 362 mm | DUX60, DUX18 UX01G | 199339-7 | |
| Wälze (man braucht 2 pro Aufsatz) | | XNR0000549 | |
| Schutz | | 140D65-5 | |

* = Komplett geliefert : Kehrwälze -Aufsatz + 2 Wälzen + Schutz

WASSERPUMPE AUFSATZ PF400MP



| Beschreibung | Für Modell | Bestell-Nr. | Preis inkl. MwSt |
|--|-----------------------|-------------|------------------|
| Wasserpumpe Aufsatz Gewicht: 1,0 kg Max Wasserfördermenge : 135 L Max Ansaughöhe 13 m Masse (L x B x H): 570 x 130 x 630 mm | DUX60, DUX18 UX01G | DEAPF400MP | |

* = Ohne Schlauch für Wasserablauf geliefert (braucht Innendurchmesser von 25 mm)

SCHNEEFRÄSER AUFSATZ SN400MP



| Beschreibung | Für Modell | Bestell-Nr. | Preis inkl. MwSt |
|--|----------------------|-------------|------------------|
| Schneefräser-Aufsatz Gewicht : 5,2 kg Arbeitsbreite : 30 cm Max male Wurfweite : 12 Meter Masse. (L x B x H): 835x 384 x 333 mm | DUX60,DUX18 UX01G | SN400MP | |

COMBI-EXPRESS

BLAS-AUFSÄTZE UB401MP UND UB402MP



| Beschreibung | Für Modell | Bestell-Nr. | Preis inkl. MwSt |
|---|----------------------|-------------|------------------|
| Blas-Aufsatz UB401MP* | | | |
| Gewicht: 2,1 kg Masse. (L x B x H): 895x 92x 95 mm Max 65.3 m/sec - 16.4 m3/min | DUX60,DUX18 UX01G | 191P72-3 | |
| Blasdüse | | 459820-3 | |

| | | | |
|--|--|----------|--|
| Adapter >72 für Zubehör 72 mm, Blasdüse Art. 197888-8, Flachdüse Art. 197889-6 und Dachrinnen-Reinigungsset Art. 191B03-8 | | 191C15-7 | |
|--|--|----------|--|

| | | | |
|---|----------------------|----------|--|
| Blas-Aufsatz UB402MP* leicht und handlich | | | |
| Gewicht: 1,2 kg Masse. (L x B x H): 660-760x 36x 39 mm Max 47.4 m/sec - 6.2 m3/min Ø 58/75 mm | DUX60,DUX18 UX01G | 1912R8-4 | |
| Kann ohne Adapter mit Zubehör 72 mm, Blasdüse Art. 197888-8, Flachdüse Art. 197889-6 und Dachrinnen-Reinigungsset Art. 191B03-8, gebraucht werden. | | | |
| Blasdüse * | | 413P21-3 | |

* = Geliefert mit Blasdüse

SCHAFTVERLÄNGERUNG LE400MP



| Beschreibung | Für Modell | Bestell-Nr. | Preis inkl. MwSt |
|--|-----------------------|-------------|------------------|
| Schaftverlängerung Länge: 1 m Gewicht: 1.1 kg | DUX60, DUX18 UX01G | 191E24-8 | |

TRANSPORTTASCHE FÜR COMBI-EXPRESS



| Beschreibung | Für Modell | Bestell-Nr. | Preis inkl. MwSt |
|---|-----------------------|-------------|------------------|
| Transporttasche Mit Taschen innen und aussen Masse (L x B x H): 1'200 x 350 x 120 mm | DUX60, DUX18 UX01G | 195638-5 | |

BLASGERÄTE

DUB360, DUB361, DUB362, DUB363, DUB184, DUB187, UB001C/G, UB002C, UB003C



| Beschreibung | Länge (mm) | Geeignet für Modelle | Bestell-Nr. | Preis inkl. MwSt |
|--|------------|---|-------------|------------------|
| Blasdüse lang und gebogen | 550 | DUB360, DUB361 | 452123-4 | |
| Runddüse gebogen 90 mm | 410 | UB001G, UB001C UB003C | 191P97-7 | |
| Runddüse gerade 104 mm | 480 | UB002C | 413G70-6 | |
| Verbindungsrohr 72 | 260 | DUB184 | 191L13-5 | |
| Verbindungsrohr 72 | 280 | DUB363 | 459798-0 | |
| Verbindungsrohr 72 | 400 | DUB362, DUB363 DUB184 | 191J 3-3 | |
| Verbindungsrohr 72 | 400 | UB001G, UB001C UB003C | 191L96-5 | |
| Verbindungsrohr 72 | 500 | UB002C | 1910M7-9 | |
| Runddüse 72 mm | 270 | Diese 3 Artikel brauchen ein Verbindungsrohr 72 (siehe oben) | 197888-8 | |
| Flachdüse 72 mm | 260 | | 197889-6 | |
| Dachrinnen-Reinigungsset 72 mm 3 Verlängerungsrohre mit Schlauchklemmen + gebogenes Endstück Braucht Verbindungsrohr 72 | 3'200 | ausser Blas-Aufsatz für Combi-Expres UB402MP welcher direkt angeschlossen werden kann | 191B03-8 | |
| Absaug-Set komplett | | | 191P37-5 | |
| Auffangsack | | | 162988-3 | |
| Tragriemen | | DUB363 | 162698-2 | |
| Gebogenes Rohr für Sack | | | 127502-2 | |
| Saugrohr | | | 127444-0 | |
| Rundes Endstück zum Saugen | | | 183R08-8 | |
| Tragriemen | | DUB361 | 166095-4 | |
| Tragriemen | | DUB362, DUB184, UB001G | 166094-6 | |
| Tragriemen für Rücken-Akku | | UB001C | 1914 8-4 | |
| Verstellbarer Brustgurt | | UB002C | 196733-4 | |

UB004C



| Beschreibung | Geeignet für Modell | Bestell-Nr. | Preis inkl. MwSt |
|--------------|---------------------|-------------|------------------|
| Blasdüse | UB004C | 1914H0-2 | |
| Flachdüse | UB004C | 1914H1-0 | |



BLASGERÄTE

MODELLE UB100D,UB101D,UB1103,DUB185 UND DUB186
DUB142,DUB182,DUB183,UB1101



| Beschreibung | Bestell-Nr. | Preis inkl. MwSt |
|---|-------------|------------------|
| Gummi-Blasdüse L = 22 cm Mit Modellen DUB185, DUB142, UB100D, UB1103 und DUB182 geliefert | 123245-4 | |
| Blasdüse lang mit flachem Ausgang L = 43 cm | 123246-2 | |
| Blasdüse lang und gebogen Mit Modellen DUB186, UB101D und DUB183 geliefert | 191G09-6 | |
| Konische Feindüse Ø 26 > 6 mm | 192236-6 | |
| Absaugschlauch-Set | 196643-5 | |
| Staubstreck | 123241-2 | |
| Gleitverschluss für Staubstreck 180 mm | 410602-8 | |



MODELL DUB187



| Beschreibung | Bestell-Nr. | Preis inkl. MwSt |
|--------------------------|-------------|------------------|
| Saugdüse breit mit Räder | GB00000165 | |
| Auffangstreck 25 Liter | GB00000185 | |
| Tragriemen | GB00000198 | |

HOCHDRUCKREINIGER

PISTOLEN



HW140/HW151



HW1200/HW1300

| Geeignet für Modelle | Bestell-Nr. | Preis inkl. MwSt |
|----------------------------------|-------------|------------------|
| HW101 | P-72475 | |
| HW102, HW111, HW112 | 609320152 | |
| HW110, HW130 | P-72425 | |
| HW131 | 609040925 | |
| HW132 | 609640920 | |
| HW140, HW151 | 609041154 | |
| HW1200, HW1300 HW001G, DHW080 | 197842-2 | |

LANZEN, DREHGELENK, ADAPTER



Lanz



Drehgelenk



Adapter

| Beschreibung | Geeignet für Modelle | Bestell-Nr. | Preis inkl. MwSt |
|--|--------------------------|-------------|------------------|
| Lanz (Verlängerung) | HW102, HW111 HW112 | 609320130 | |
| Lanz | HW110, HW130 | P-64820 | |
| Drehgelenk | HW1200, HW1300 DHW080 | 197867-6 | |
| Adapter für Zubehör andere Modelle | HW1200, HW1300 DHW080 | 197853-7 | |

DÜSE - VARIABEL ODER TURBO



P-72469



1912Y4-1



P-64814

| Beschreibung | Geeignet für Modelle | Bestell-Nr. | Preis inkl. MwSt |
|--------------|----------------------|-------------|------------------|
| Variabel | HW110 | P-72469 | |
| Turbo | HW110 | P-72447 | |
| Variabel | HW130 | P-64814 | |
| Variabel | HW001G | 1912Y4-1 | |

UNTERBODENDÜSEN



HW130



HW1200/HW1300

| Geeignet für Modelle | Bestell-Nr. | Preis inkl. MwSt |
|----------------------|-------------|------------------|
| HW110 | P-72453 | |
| HW130 | P-64842 | |
| HW1200, HW1300 | 198909-9 | |

HOCHDRUCKSCHLÄUCHE



| Länge (m) | Geeignet für Modelle | Bestell-Nr. | Preis inkl. MwSt |
|-----------|-------------------------------|-------------|------------------|
| 3 | HW101 | P-72497 | |
| 5 | HW102 | 609640630 | |
| 5 | HW1200, HW001G, DHW080 | 126766-5 | |
| 5,5 | HW110 | P-72528 | |
| 5,5 | HW111, HW112 (PROD->11.2011) | 609640660 | |
| 5,5 | HW111, HW112 (PROD 12.2011->) | 609641590 | |
| 8 | HW132 (PROD->11.2011) | 609640960 | |
| 8 | HW132 (PROD 12.2011->) | 609641570 | |
| 10 | HW140, HW151 | 609083550 | |
| 10 | HW1200, DHW080 | 123784-4 | |
| 10 | HW1300 | TG00000009 | |
| 15 | HW131 | P-72540 | |

HOCHDRUCKSCHLAUCHVERLÄNGERUNGEN



| Geeignet für Modelle | Länge (m) | Bestell-Nr. | Preis inkl. MwSt |
|---|-----------|-------------|------------------|
| HW111, HW132 | 8 | 609041199 | |
| HW140, HW151 | 8 | 609046121 | |
| Ersatz Messing-Anschluss M22x1,5 (M-M)- 15MM(YL) | | 609083960 | |
| HW1200, HW1300 DHW080 | 5 | 197845-6 | |

LANZE MIT DÜSE



197822-8

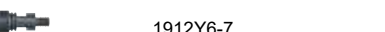

1912Y6-7

| Beschreibung | Geeignet für Modelle | Bestell-Nr. | Preis inkl. MwSt |
|---|-----------------------------|-------------|------------------|
| Variabel | HW101 | P-72481 | |
| Turbo | HW111, HW102 | 609320120 | |
| Variabel | HW111, HW112 | 609640650 | |
| Variabel | HW131 | P-64901 | |
| Turbo | HW131 | P-64917 | |
| Variabel | HW132 | 609641150 | |
| Turbo | HW132 | 609640940 | |
| Variabel | HW140 | 609040246 | |
| Variabel | HW151 | 609040551 | |
| Turbo | HW140, HW151 | 609040167 | |
| Variabel | | 197822-8 | |
| Variabler Breitstrahl Mit Ziklonstrahldüse | HW1200, HW1300 DHW080 | 197876-5 | |
| Turbo | HW001G | 1912Y6-7 | |
| Variabel | HW001G | 1912Y5-9 | |

HOCHDRUCKREINIGER

BÜRSTEN

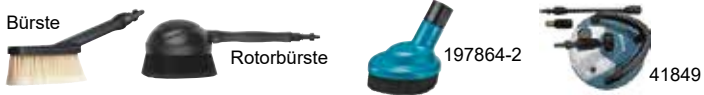

| Beschreibung | Geeignet für Modelle | Bestell-Nr. | Preis inkl. MwSt |
|------------------------------------|--|-------------|------------------|
| Bürste | HW111, HW132 | 609640950 | |
| | HW101, HW110, HW130 | P-72578 | |
| | HW1200, HW1300 DHW080 | 197828-6 | |
| Rotorbürste | HW101, HW102 HW110, HW111 HW130, HW132 | P-64858 | |
| | HW131, HW140, HW151 | P-66494 | |
| | HW1200, HW1300 DHW080 | 197831-7 | |
| Spritzschutz Bürstenaufsatz | HW1200, HW1300 DHW080 | 197864-2 | |
| Bodenreiniger mit Tank | HW101, HW102 HW110, HW111 HW130, HW132 | 41848 | |
| Bodenreiniger mit Tank und Adapter | HW131, HW140, HW151 | 41849 | |

ABFLUSSREINIGER



| Geeignet für Modelle | Länge (m) | Bestell-Nr. | Preis inkl. MwSt |
|---|-----------|-------------|------------------|
| HW101, HW102, HW110 HW110, HW130, HW132 | 8 | P-64892 | |
| | 16 | P-72562 | |
| HW131, HW141, HW150 | 8 | P-66503 | |
| | 16 | P-72512 | |
| HW1200, HW1300 DHW080 | 15 | 197840-6 | |

VERSCHIEDENES ZUM REINIGEN



Reinigungsdüse mit Reinigungsmitteltank



Universalreiniger

| Beschreibung | Geeignet für Modelle | Bestell-Nr. | Preis inkl. MwSt |
|---|-----------------------|-------------|------------------|
| Reinigungsdüse mit Reinigungsmitteltank | HW102 | 609640090 | |
| | HW111 | 609640670 | |
| | HW1200, HW1300 DHW080 | 122F21-9 | |
| | HW001G | 1912Y2-5 | |
| Universalreiniger 1 L | Alle HW | P-64864 | |

ANSCHLÜSSE UND SCHLÄUCHE

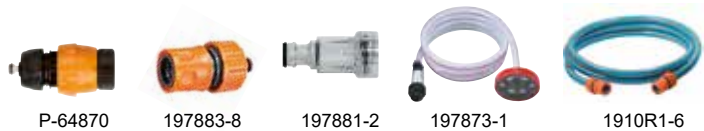

| Beschreibung | Geeignet für Modelle | Bestell-Nr. | Preis inkl. MwSt |
|----------------------------------|---------------------------------|-------------|------------------|
| Schnell-Schlauchkupplung | Alle HW (ausser HW1200/ HW1300) | P-64870 | |
| | HW1200, HW1300 DHW080 | 197883-8 | |
| Schlauchkupplung | HW1200, HW1300 DHW080 | 197881-2 | |
| Selbstansaug-schlauch | HW1200, HW1300 DHW080 | 197873-1 | |
| Wasserschlauch 3m mit Kupplungen | HW1200, HW1300 DHW080, HW001G | 1910R1-6 | |

TRANSPORTKOFFER UND WASSERTANK



| Beschreibung | Geeignet für Modelle | Bestell-Nr. | Preis inkl. MwSt |
|---|----------------------|-------------|------------------|
| Transportkoffer und Wassertank in einem | DHW080 | 127104-4 | |

VERLÄNGERUNGSSET



| Beschreibung | Geeignet für Modelle | Bestell-Nr. | Preis inkl. MwSt |
|--|-----------------------|-------------|------------------|
| Verlängerungsset 0.9 m - 1.3 m - 1.7 m | HW1200, HW1300 DHW080 | 197870-7 | |



AKKU-DRUCKREINIGER DHW180

VERSCHIEDENES



| Beschreibung | Bestell-Nr. | Preis inkl. MwSt |
|---|-------------|------------------|
|  Verlängerungsrohr 350 mm | LX00000049 | |
|  Variodüse 5-fach verstellbar | LX00000050 | |
|  Filter | LX00000056 | |
|  Sieb | LX00000060 | |
|  Wasserschlauch komplett 8mm x 6m | LX00000079 | |
|  Schaumprüher für Reinigungsmittel | LX00000001 | |
|  Unterboden-Sprühlanze | LX00000002 | |
|  Felgenbürste | LX00000003 | |
|  Wasserflaschenadapter Mit Gewinde für handelsübliche Einwegwasserflaschen | LX00000004 | |



SPRÜHGERÄTE

MODELL PM001G



| Beschreibung | Bestell-Nr. | Preis inkl. MwSt |
|--|-------------|------------------|
| Endspritzdüse 4.5 mm (Original) | 327A93-1 | |
| Endspritzdüse 0.5 mm | 327C46-2 | |
| Verstellbarer Brustgurt | 196733-4 | |
| Diffusor (Original) | 453506-1 | |
| Deflektor (Opzional) um den Nebel nach oben oder unten zu lenken | 198249-5 | |



MODELLE DUS158, US053, DUS054



| Beschreibung | Modelle | Bestell-Nr. | Preis inkl. MwSt |
|--------------------------|---------------|-------------|------------------|
| Schultergurt | US053, DUS054 | PR00000128 | |
| Doppeldüsenbohrer | US053, DUS054 | PR00000142 | |
| Breiter Schultergurt | DUS158 | PR00000319 | |
| Einzelspritzdüse | DUS158 | PR00000251 | |
| Doppelspritzdüse | DUS158 | PR00000255 | |
| Düsenbefestigungsstange | DUS158 | PR00000260 | |
| Stangenbefestigungshaken | DUS158 | PR00000314 | |



RASENMÄHER

MESSER



| Antrieb | Schnitt-Breite (cm) | Geeignet für Modelle | Sondermesser | Bestell-Nr. | Preis inkl. MwSt |
|---------|---------------------|---|----------------|-------------|------------------|
| Akku | 33 | DLM330 | | GB00000042 | |
| | 38 | BLM381, DLM380 | | 196863-1 | |
| | 38 | DLM382 | | 191D41-2 | |
| | 38 | LM003G | | 1913G8-3 | |
| | 38 | LM003G | Für Mulching | 1913H0-6 | |
| | 43 | DLM431 | | 197761-2 | |
| | 43 | DLM432 | | 191D43-8 | |
| | 43 | LM004G | | 1913H4-8 | |
| | 43 | LM004G | Für Mulching | 1913H6-4 | |
| | 46 | DLM460, DLM461 | | 199367-2 | |
| | 46 | DLM462, DLM465 | | 191W86-4 | |
| | 48 | LM001J LM003J LM001G, DLM480, DLM481 | | 191V97-3 | |
| | 48 | LM001J LM003J LM001G, DLM480, DLM481 | Für Mulching | 191Y64-6 | |
| | 53 | DLM532, DLM533, LM001C | | 191D52-7 | |
| | 53 | LM002J LM004J DLM539 | | 191V96-5 | |
| | 53 | LM002J LM004J DLM539 | Zum Einsammeln | 191W87-2 | |
| | 53 | LM002J LM004J DLM539 | Für Mulching | 191Y65-4 | |
| | Elektrisch | 33 | ELM3310 | | 671142202 |
| 33 | | ELM3311 | | 671002550 | |
| 33 | | ELM3320 | | YA00000745 | |
| 37 | | ELM3710, ELM3711 | | 671014142 | |
| 38 | | ELM3800, EM-380 | | 729073-1 | |
| 41 | | ELM4110, EM-41 | | 671001427 | |
| 41 | | ELM4120 | | YA00000747 | |
| 41 | | ELM4121 | | YA00000738 | |
| 46 | | ELM4610, ELM4611, ELM4612, ELM4613, EM-461S | | 671001461 | |
| 46 | | ELM4620, ELM4621 | | YA00000741 | |



RASENMÄHER

SWING BACK BLADE MESSER



| Beschreibung | Antrieb | Schnitt-Breite (cm) | Bestell-Nr. | Preis inkl. Mwst |
|--|---------|---------------------|-------------|------------------|
| Komplettes Swing Back Blade für DLM532, DLM533, LM001C | Ab | 53 | 191D50-1 | |
| Ersatzmesser (4 Stk) für Swing Back Blade 191D50-1 | | | 191D48-8 | |

MULCHKEILE



| Geeignet für Modelle | Bestell-Nr. | Preis inkl. Mwst |
|------------------------|-------------|------------------|
| DLM330 | GB00000067 | |
| DLM382, DLM432 | 191D46-2 | |
| DLM460, DLM463 | 671660001 | |
| DLM462, DLM465 | 127515-3 | |
| DLM480, DLM481, LM001J | 162A29-1 | |
| DLM532, DLM533, LM001C | 127516-1 | |
| DLM537 | 127550-1 | |
| DLM539, LM002J | 162A27-5 | |
| ELM4620, ELM4621 | YA00001048 | |
| LM001G, LM003J | 413L54-4 | |
| LM002G, LM004J | 413L55-2 | |
| LM003G | 1913H2-2 | |
| LM004G | 1913H8-0 | |

SEITEN-DEFLEKTORE

| Geeignet für Modelle | Bestell-Nr. | Preis inkl. Mwst |
|----------------------|-------------|------------------|
| LM001J LM003J | 413L56-0 | |
| LM002J LM004J | 413L57-8 | |

MÄHROBOTER

MODELL RM350D



| Beschreibung | Bestell-Nr. | Preis inkl. MwSt |
|---|-------------|------------------|
| Begrenzungsdraht 150 m | 1913N2-4 | |
| Begrenzungsdraht 50 m | 1913Y3-9 | |
| Klemme für Begrenzungsdraht | 654902-8 | |
| Hammer für Begrenzungsdraht - 50 Stk | 1913N6-6 | |
| Kabelverbinder - Anschlussklemmen - 5 Stück | 1913N8-2 | |
| Reparaturset für Begrenzungsdraht mit 5 m Draht, 6 Kabelverbinder und 10 Hammer | 1913N4-0 | |
| Ersatzmesser - 9 Stück mit Schraube | 1913M9-3 | |

VERTIKUTIERER

MODELL UV001G



| Beschreibung | Bestell-Nr. | Preis inkl. MwSt |
|---|-------------|------------------|
| Standard-Vertikutierwalze mit vertikalen Messern Lockert den Boden auf und trägt Moos und Pflanzenreste ab | 19135 -0 | |
| Lüfterwalze Viele Drahhaken entfernen Moos und Pflanzenreste ohne in den Boden einzudringen | 19137 -6 | |
| Montageschlüssel 10 mm | 782223-9 | |



AKKU-SCHUBKARREN



DCU180



| Beschreibung | Bestell-Nr. | Preis inkl. MwSt |
|---|-------------|------------------|
| Mulde aus Stahl, Fassungsvermögen 90 Liter | 199008-0 | |
| Rohrrahmen aus Stahl, Länge und Breite verstellbar Breite von 62 bis 100 cm Länge von 85 bis 115 cm, Die Seitenrahmen sind abnehmbar | 199009-8 | |
| Zusatzäder zur Stabilisierung der Karre beim Auskippen Verstellbare Höhe: 20/45/100 mm vom Boden Masse : 150kg 10x 75mm Ø der Räder 120 mm | 191A01-6 | |



DCU601 UND DCU602



| Beschreibung | Modell | Bestell-Nr. | Preis inkl. MwSt |
|---|----------------|-------------|------------------|
| Mulde mit Metallsokkel I | DCU602 | 191B69-8 | |
| Metall-Rohrrahmen Länge 945 - 1090 mm Breite 625 - 1015 mm | DCU602 | 191B67-2 | |
| Reifen 330 vorne (ohne Schlauch) | DCU601, DCU602 | 422857-3 | |
| Schlauch 330 vorne | DCU601, DCU602 | 162B39-4 | |
| Reifen 210 hinten (ohne Schlauch) | DCU601, DCU602 | 422860-4 | |
| Schlauch 210 hinten | DCU601, DCU602 | 162B40-9 | |
| Rad 330 vorne für Industrien (grau, hinterlässt keine Spuren) | DCU601, DCU602 | 1911K5-5 | |
| Rad 210 hinten für Industrien (grau, hinterlässt keine Spuren) | DCU601, DCU602 | 1911K6-3 | |



ERDBOHRER

ERDBOHRER AUFSÄTZE FÜR DDG460, DDG461 + DG001G, DG002G

Diese Bohraufsätze sind speziell für Akkumulator-Erdbohrer gebaut und viel weniger schwer als andere Aufsätze. Der Bohraufsatz von Ø 150 mm ist nur 3,6 kg schwer.

Dadurch erlauben die Doppelklingen der Bohraufsätze ein rasches Bohren in verschiedene Arten von Boden. Der Flachsneider ist für Boden mit Graswurzeln und der Scharffräser für Boden mit Sand.



| Beschreibung | Bestell-Nr. | Preis inkl. Mwst |
|--|-------------|------------------|
| Erdbohrer Aufsatz Ø 60 x 800 mm | E-13627 | |
| Ersatzmesser für Ø 60 mm | E-13655 | |
| Erdbohrer Aufsatz Ø 80 x 800 mm | E-13633 | |
| Ersatzmesser für Ø 80 mm | E-13661 | |
| Erdbohrer Aufsatz Ø 100 x 800 mm | E-07294 | |
| Ersatzmesser für Ø 100 mm | E-07630 | |
| Erdbohrer Aufsatz Ø 150 x 800 mm | E-07303 | |
| Ersatzmesser für Ø 150 mm | E-07646 | |
| Erdbohrer Aufsatz Ø 200 x 800 mm | E-07319 | |
| Ersatzmesser für Ø 200 mm | E-07652 | |
| Verlängerung 540 mm inklusiv Splinte | E-07325 | |
| Ersatzsplinte (mit Erdbohrer Aufsatz mitgeliefert) | E-07331 | |
| Adapter für Erdbohrer Makita DDG460 + DG001G | 327687-6 | |
| Adapter für Bohraufsätze der Marke Stihl für Modelle DDG460 + DG001G | 327684-2 | |

GRIFFE FÜR MODELLE DDA460, DA001G



| Beschreibung | Bestell-Nr. | Preis inkl. Mwst |
|--|-------------|------------------|
| Griff-Set (Vordergriff in D-Form und Seitengriff in L-Form) Original auf Modelle DDG460, DDG461, DG001G und DG002G | 191P11-3 | |



ERDBOHRER

ERDBOHRER-AUFSÄTZE FÜR SCHLAGSCHRAUBER



Erdbohrer-Aufsatz für Schlagschrauber mit 3/4"-Aufnahme zum effizienten, kräfteschonenden und zügigen Bohren von Löchern für Pfähle, Weidezäune, Stützstangen für Jungpflanzen, Bodenproben usw. Benötigt immer 3/4" Buchsenset B-54380.

| Durchmesser (mm) | Bestell-Nr. | Preis inkl. Mwst |
|------------------|-------------|------------------|
| 20 | B-54346 | |
| 25 | B-54352 | |
| 30 | B-54368 | |
| 35 | B-54374 | |

ERDBOHRER ZUBEHÖR



| Beschreibung | Bestell-Nr. | Preis inkl. Mwst |
|---|-------------|------------------|
| 3/4" Buchsenset | B-54380 | |
| Stift \varnothing Buchsenset B-54380 | B-54396 | |
| O-Ring \varnothing Buchsenset B-54380 | B-54405 | |









TRENNSCHLEIFER

TRENNSCHEIBEN AUS KUNSTHARZ



| Scheiben Ø (mm) | Bohrungs Ø (mm) | Beschreibung | Geeignet für Modelle | Bestell-Nr. | Preis inkl. MwSt |
|-----------------|-----------------|--------------|----------------------|-------------|------------------|
| 300 | 20 | Stahl | 4112HS | 724415-4 | |
| 350 | 20 | Stahl | CE001G, CE002G | 721713-7 | |

SONSTIGES ZUBEHÖR

| Beschreibung | Geeignet für Modelle | Bestell-Nr. | Preis inkl. MwSt |
|--|--|-------------|------------------|
|  Schlauchkupplung | DCE090, EK6100, EK6101 EK7301, EK7650H, EK7651H EK8100, PC-6112, PC-7414 CE001G, CE003G, CE004G | 123121-2 | |
|  Reduzerring von Ø 25,4 mm auf Ø 20 mm | DPC6400, DPC7311 EK6101 EK7301, PC-6112, PC-7414 CE001G | 257379-2 | |
|  Flansch 80 | CE004G | 1914A3-7 | |
|  Standfuss mit Rad für perfekte Führung | CE004G | 224636-3 | |
|  Metall-Transportkoffer (ohne Inhalt) 830x 50x 100 mm | Alle bis max Ø 350 mm | 394114272 | 988959401 |
|  Sechskantschlüssel 4 mm | | | 783202-0 |

DIAMANTTRENNSCHEIBEN - SPEZIELL FÜR TRENNSCHLEIFER

Siehe Diamanttrennscheiben ab Seite 193.





ARBEITSAUSRÜSTUNG

STRAP-BELT-SYSTEM



E-05169
3-Taschen-Hüftgurt-Set



E-05321
Schwerlast-Gürtel gepolstert



E-15235
Super-Schwerlast-Gürtel mit 4 Holster



E-15198
2-fächer Werkzeugetasche



E-05147
3-fächer Werkzeugetasche



E-05212
Elektrischer Holster



E-15241
Elektrischer Werkzeugetasche



E-05094
Schraubholster



E-05125
Schraubholster mit Werkzeugetasche



E-05240
Hammer- und Akkubehälter (frei schwingend)



E-05234
Hammerhalter mit Schnappmechanismus (frei schwingend)



E-05153
Dachdeckener Werkzeugetasche



E-05206
Tasche mit Reißverschluss



E-05262
Messer- und Werkzeugetasche



E-15338
Massbandhalter



E-05583
Ultimate Smartphone Tasche XL (115x80x200mm)



E-05599
Thermo-Flasche mit Halter

| Beschreibung | Bestell-Nr. | Preis inkl. MwSt |
|---------------------------------------|-------------|------------------|
| 3-Taschen Hüftgurt-Set | E-05169 | |
| Schwerlast-Gürtel gepolstert | E-05321 | |
| Super Schwerlast-Gürtel mit 4 Holster | E-15235 | |
| 2-fächer Werkzeugetasche | E-15198 | |
| 3-fächer Werkzeugetasche | E-05147 | |
| Elektrischer Holster | E-05212 | |
| Elektrischer Werkzeugetasche | E-15241 | |
| Schraubholster | E-05094 | |
| Schraubholster mit Werkzeugetasche | E-05125 | |

| Beschreibung | Bestell-Nr. | Preis inkl. MwSt |
|-------------------------------------|-------------|------------------|
| Hammer- und Akkubehälter | E-05240 | |
| Hammerhalter mit Schnappmechanismus | E-05234 | |
| Dachdeckener Werkzeugetasche | E-05153 | |
| Tasche mit Reißverschluss | E-05206 | |
| Messer und Werkzeugetasche | E-05262 | |
| Massbandhalter | E-15338 | |
| Ultimate Smartphone Tasche XL | E-05583 | |
| Thermo-Flasche mit Halter | E-05599 | |

ARBEITSAUSRÜSTUNG



| Beschreibung | Grösse | Bestell-Nr. | Preis inkl. Mwst |
|--------------|--------|-------------|------------------|
|--------------|--------|-------------|------------------|

| | | | |
|-------------------------|--------------|---------|--|
| Schwarzer Ledergürtel L | 133 x 3.8 cm | E-05365 | |
|-------------------------|--------------|---------|--|



| | | | |
|--------------------------------|------------|---------|--|
| Schnellverschlussgürtel Mak ta | 155 x 5 cm | E-05337 | |
|--------------------------------|------------|---------|--|



| | | | |
|--------------------------------|--|---------|--|
| Hosenträger Mak ta, blau-weiss | | E-05402 | |
|--------------------------------|--|---------|--|



| | | | |
|----------------|--|---------|--|
| Cutter pliable | | E-11520 | |
|----------------|--|---------|--|



| | | | |
|--------------|--|-----------|--|
| Schutzbrille | | 988048025 | |
|--------------|--|-----------|--|



| | | |
|--|-----|---------|
| Arbeitshandschuhe mit hohem Schutz gegen die Schläge | M | P-84464 |
| | L | P-84470 |
| | XL | P-84486 |
| | XXL | P-84492 |



| | | |
|--|----|---------|
| Arbeitshandschuhe Touchscreen-kompatibel mit Nitril-beschichteter Handfläche für besseren Halt | L | P-84698 |
| | XL | P-84707 |



| | | |
|---|----|---------|
| Arbeitshandschuhe aus Leder Atmungsaktiv und wasser-, öl- und flüssigkeitsbeständig | M | P-84626 |
| | L | P-84632 |
| | XL | P-84648 |



| | | |
|---|-------------|---------|
| Luneltasche mit Reissverschluss und Isolierfolie (leer) | 330x 80x 10 | E-05614 |
|---|-------------|---------|



| | | |
|---|-----------|---------|
| Eimertasche mit zehn Innen- und neun Aussentaschen für Werkzeuge und Zubehör (leer, ohne Eimer) | 470 x 320 | E-05527 |
|---|-----------|---------|

WERKZEUGTASCHEN

| | Beschreibung | Modell Grösse (cm) | Bestell-Nr. | Preis inkl. Mwst |
|--|---|----------------------------|-------------|---------------------|
|  | Transporttasche für Handstaubsauger | 60 x 21 x 19 | 199901-8 | |
|  | Transporttasche für Schlag-Schraubenzieher | TD022D TD020D TD021D | 831277-4 | |
|  | Transporttasche für keine Modelle | 24 x 24 x 24 | 831274-0 | |
|  | Transporttasche, z B. für Modell RT0700C, RT0702C | 40 x 30 x 30 | 831366-5 | |
|  | Transporttasche z B. für Modell AS001G mit Zubehör | 36 x 23.5 x 30 | 832074-1 | |
|  | Transporttasche XGT mit Räder | 70 x 32 x 31 | 832367-6 | |
|  | Transporttasche Mit Taschen innen und aussen z B. für CombiPress oder Langhalsschleifer | 120 x 35 x 12 | 195638-5 | |
| | Plastik Einsatz für Langhalsschleifer DSL800 | | 835B53-0 | |
|  | Werkzeugtasche mit weiter Öffnung, wasserdichtem Boden und Reflektoren (leer) | 230 x 90 x 90 | E-15481 | |
|  | Werkzeugtasche - Fassungsvermögen ca. 26 Liter mit grosser, versteifter Öffnung | 44 x 24 x 25 | E-05468 | |
|  | Werkzeugkoffer mit Tragegurt (ohne Werkzeug) | 50.5 x 26.5 x 29.5 | E-05424 | |
|  | Werkzeugtasche ULTIMATE 55 Liter 6 Taschen innen und 4 Taschen aussen (ohne Werkzeug) | 67 x 33 x 33 | E-11782 | |

ARBEIT UND FREIZEIT

KAFFEEMASCHINE DCM501



| Beschreibung | Bestell-Nr. | Preis inkl. MwSt |
|----------------------------------|-------------|------------------|
| Kaffeetasse (ohne Deckel) | KF00000020 | |
| Deckel für Kaffeetasse | KF00000069 | |
| Dauerfilter | KF00000066 | |
| Kaffeemasslöffel | KF00000068 | |
| Kaffee Padhalter für Pad's 60 mm | KF00000067 | |

KÜHL UND WÄRMEBOX



| Beschreibung | Für Modell | Bestell-Nr. | Preis inkl. MwSt |
|---|-----------------|-------------|------------------|
| Tragegurt | DCW180 / CW003G | A-71093 | |
| Isolierende Schutzabdeckung für Akku-Kühl- und Wärmebox Box 7 L | CW003G | CE00000003 | |
| Isolierende Schutzabdeckung für Akku-Kühl- und Wärmebox 20 L | CW001G | CE00000001 | |
| Isolierende Schutzabdeckung für Akku-Kühl- und Wärmebox 29 L | CW004G | CE00000004 | |
| Isolierende Schutzabdeckung für Akku-Kühl- und Wärmebox 50 L | CW002G | CE00000002 | |

MAKPAC - DAS KOFFERSYSTEM

Transportieren - Lagern - Sortieren
Mit MAKPAC ist Ihre wachsende Werkzeugausrüstung perfekt geschützt und griffbereit



Handgriff mit abgerundeten Kanten



Griffmulde am Deckelrand



Doppelwandige Konstruktion, schützt Maschine und Zubehör



Kompatibel mit Standard-Systemen
MAKPAC-Koffer sind mit den den meisten bereits im Markt erhältlichen Systemen kompatibel

Mit 4 versenkbaren Verschlüssen werden aus Einzelkoffern fest verbundene Stapel, die sich bequem transportieren und verstauen lassen.

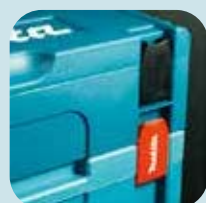

MAKPAC-KOFFER

- Erhältlich in 4 verschiedenen Grössen, zur praktischen Aufbewahrung von Maschinen und Zubehör
- Fix stapelbar, transportabel und platzsparend



Typ A



Typ B



Typ C



Typ D

| Beschreibung | Aussenmasse L x B x H (cm) | Innenmasse L x B x H (cm) | Bestell-Nr. | Preis inkl. Mwst |
|---------------------|-------------------------------|------------------------------|-------------|---------------------|
| MAKPAC Typ A 1.4 kg | 39.5 x 29.5 x 10.5 | 37.7 x 27.7 x 7.2 | 821549-5 | |
| MAKPAC Typ B 1.7 kg | 39.5 x 29.5 x 15.7 | 37.7 x 27.7 x 12.4 | 821550-0 | |
| MAKPAC Typ C 2.0 kg | 39.5 x 29.5 x 21.0 | 37.5 x 27.7 x 17.6 | 821551-8 | |
| MAKPAC Typ D 2.6 kg | 39.5 x 29.5 x 31.5 | 36.0 x 27.7 x 28.1 | 821552-6 | |

MAKPAC - DAS KOFFERSYSTEM

KÜHLBOX

198254-2



Tp C

198253-4



Tp D

TRANSPORTVERBINDUNG

Zum sicheren Fixieren von MAKPAC-Koffern auf Makita-Absauggeräten

W107418357



VC4210

198599-8



VC1310/VC2510/VC3210

TRANSPORT

Transporttrolley

- Robuste Aluminiumkonstruktion
- Transportfläche einklappbar
- Verstellbarer Gurt
- Max Traglast: 125 kg (Gerade Fläche)
60 kg (Treppe)

TR00000001



Rollwagen

- Zwei Koffer-Arretierschieber
- 360° drehbare Räder, davon zwei mit Feststellbremse
- Max Traglast: 100 kg



P-83886



ZUBEHÖR-AUFBEWAHRUNG

Werkzeugbox offen



P-83836
Höhe 20 cm



P-83842
Höhe 31 cm

Einsätze

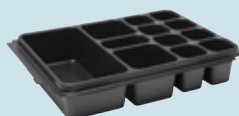

P-83674
12 Fächer



P-83696
3 Fächer



P-83668
Handwerkzeuge



P-84137
Werkzeugkoffer



P-83652
inkl. Boxen

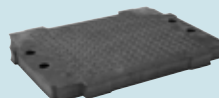

P-83705
Rasterschaumstoff



453974-8
Clip-Verschluss

Schaumstoff-Einlagen



P-84274

| Beschreibung | Bestell-Nr. | Preis inkl. MwSt |
|---|-------------|------------------|
| MAKPAC-Kühlbox Tp C mit Isolierauskleidung, Volumen 11 L | 198254-2 | |
| MAKPAC-Kühlbox Tp D mit Isolierauskleidung, Volumen 18 L | 198253-4 | |
| Transportverbindung mit Trolleygriff für Staubsauger VC1310, VC2510, VC3210 | 198599-8 | |
| Transportverbindung für Staubsauger VC4210 | W107418357 | |
| Transporttrolley - Traglast max 125 kg | TR00000001 | |
| MAKPAC-Rollwagen - Traglast max 100 kg | P-83886 | |
| Werkzeugbox offen - Höhe 20 cm | P-83836 | |
| Werkzeugbox offen - Höhe 31 cm | P-83842 | |
| Werkzeugkoffer | P-84137 | |
| Einsatz mit farblich getrennten Boxen und Deckelipolster | P-83652 | |
| Einsatz mit 3 Fächern und 9 Trennteile | P-83696 | |
| Einsatz mit 12 Fächern + Deckelipolster | P-83674 | |
| Einsatz für Handwerkzeuge | P-83668 | |
| Rasterschaumstoff, vorgestanzt - Individuelle Lösungen - Höhe 30 mm | P-83705 | |
| Schaumstoff-Einlagen | P-84274 | |
| Clip-Verschluss für Makpac-Koffer | 453974-8 | |

MAKSTOR - SCHUBLADENKOFFER

- Schubladen rasten ein, **ke** in unbeabsichtigtes Herausrutschen
- Mit Ausz **g**ssperre, **z** m Herausnehmen der Schubladen müssen diese nach oben gek **p**pt werden
- Öffnen mittels grossflächigem Druckknopf
- Kompatibel mit den MAKPAC-Koffersystem
- Ink **u**sive Schubladentrennungen und Beschriftungsstreifen für jede Schublade

MAKSTOR C.4



MAKSTOR C.6



MAKSTOR C.12



MAKSTOR D.5



Schubladen Trennscheiben

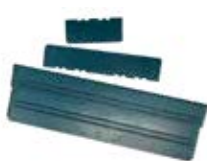

P-84414

P-84420

P-84436

Etikettenhalter und Etiketten



P-84436

| Beschreibung | Aussenmasse L x B x H (cm) | Schubladen | Bestell-Nr. | Preis inkl. Mwst |
|---|-------------------------------|--|-------------|---------------------|
| MAKSTOR C.4 - Typ C - 4 Schubladen | 39.5 x 29.5 x 21.0 | 2x klein : 34x 8x 55 mm 1x mittel : 34x 67x 55 mm 1x gross : 85x 50x 55 mm | P-84311 | |
| MAKSTOR C.6 - Typ C - 6 Schubladen | 39.5 x 29.5 x 21.0 | 6x mittel : 34x 67x 55 mm | P-84333 | |
| MAKSTOR C.12 - Typ C - 12 Schubladen | 39.5 x 29.5 x 21.0 | 12x klein : 34x 8x 55 mm | P-84327 | |
| MAKSTOR D.5 - Typ D - 5 Schubladen | 39.5 x 29.5 x 31.5 | 2x klein : 34x 8x 55 mm 1x mittel : 34x 67x 55 mm 2x gross : 85x 50x 55 mm | P-84349 | |
| Trennscheiben für kleine Schubladen | 78 mm | 10 pièces | P-84414 | |
| Trennscheiben für mittlere Schubladen | 167 mm | 5 pièces | P-84420 | |
| Trennscheiben für grosse Schubladen | 350 mm | 2 pièces | P-84436 | |
| Etikettenset für Makstor 10 Etikettenhalter und 36 Etiketten | | | P-84442 | |

MAKOR ORGANIZERKOFFER

- Der Deckel rastet ein, **ke** in unbeabsichtigtes Herausfallen
- Kompatibel mit den MAKPAC-Koffersystem



| Beschreibung | Aussenmasse L x B x H (cm) | Bestell-Nr. | Preis inkl. Mwst |
|-------------------------------------|-------------------------------|-------------|---------------------|
| MAKOR1 Leerer Koffer ohne Innenfach | 39.5 x 29.5 x 10.5 | 191X84-4 | |
| MAKOR2 Koffer mit 13 Innenfächer | 39.5 x 29.5 x 21.0 | 191X80-2 | |
| Innenfach 50 x 50 | 5 x 5 | 191X93-3 | |
| Innenfach 100 x 50 | 10 x 5 | 191X94-1 | |
| Innenfach 100 x 100 | 10 x 10 | 191X95-9 | |
| Innenfach 150 x 100 | 15 x 10 | 191X96-7 | |
| Innenfach 150 x 150 | 15 x 15 | 191X97-5 | |

EINSÄTZE FÜR MAKPAC-KOFFER

MAKPAC KOFFER-EINSÄTZE FÜR ENERGYPACK'S



| Beschreibung | MAKPAC Typ | Bestell-Nr. | Preis inkl. MwSt |
|---|------------|-------------|------------------|
| Einsatz Energypack 2 Akkus 12Vmax + Ladegerät DC10SA | A | 838454-9 | |
| Einsatz Energypack 2 Akkus 18V + Ladegerät DC18RC | A | 838110-1 | |
| Einsatz Energypack 4 Akkus 18V + Doppelladegerät DC18RD | C | 839205-3 | |
| Einsatz Energypack 2 Akkus 40Vmax + Ladegerät DC40RA (Passt nicht für 8Ah Akkus) | C | 835G74-2 | |
| Einsatz Energypack 4 Akkus 40Vmax + Ladegerät DC40RB (passt für Akkus von 2 bis 5 Ah, auch für 2 Akkus 8Ah) | C | 835W98-4 | |

MAKPAC KOFFER-EINSÄTZE

| Modell | MAK-PAC Typ | Einsatz Bestell-Nr. | Preis inkl. MwSt | Modell | MAK-PAC Typ | Einsatz Bestell-Nr. | Preis inkl. MwSt | Modell | MAK-PAC Typ | Einsatz Bestell-Nr. | Preis inkl. MwSt |
|---------|-------------|---------------------|------------------|------------|-------------|---------------------|------------------|-----------|-------------|---------------------|------------------|
| 4329 | A | 837803-7 | | DA331D | A | 837695-4 | | DDF453 | B | 837916-4 | |
| 4350CT | A | 837803-7 | | DA332D | A | 839304-1 | | DDF456R | B | 837916-4 | |
| 4351FCT | A | 837803-7 | | DA333D | A | 839304-1 | | DDF456RYJ | B | 837863-9 | |
| 5008MG | C | 837657-2 | | DBN500RTJ | C | 838023-6 | | DDF458 | B | 837916-4 | |
| 6842 | A | 837876-0 | | DBN600ZJ | D | 839523-9 | | DDF459 | B | 837916-4 | |
| 6843 | A | 837876-0 | | DBO140 | B | 837809-5 | | DDF480 | B | 837916-4 | |
| 6952 | A | 837869-7 | | DBO180 | B | 837809-5 | | DDF481 | B | 837916-4 | |
| 9046 | B | 838025-2 | | DBO380 | C | 8351P0-7 | | DDF482RAW | B | 837863-9 | |
| 9403 | C | 837652-2 | | DBO382 | C | 8351P0-7 | | DDF482 | B | 837916-4 | |
| 9404 | C | 837653-0 | | DBO480 | B | 8351G2-0 | | DDF483 | B | 837670-0 | |
| 9902 | C | 837877-8 | | DCO180 | A | 838062-6 | | DDF484 | B | 837916-4 | |
| 9903 | C | 837877-8 | | DCO181 | A | 835R73-0 | | DDF485 | B | 837916-4 | |
| 9910 | C | 837658-0 | | DCS550 | C | 837628-9 | | DDF486 | B | 837916-4 | |
| 9911 | C | 837658-0 | | DCS551 | C | 838269-4 | | DDF489 | B | 837916-4 | |
| BHR262T | D | 837650-6 | | DCS553 | C | 839751-6 | | DF001G | C | 835F93-2 | |
| BO4900V | B | 837675-0 | | DDA340 | B | 838040-6 | | DF002G | B | 835V03-5 | |
| BO5031 | B | 837874-4 | | DDA340 | B | 838040-6 | | DF010D | A | 837871-0 | |
| BO5041 | B | 837874-4 | | DDA341 | B | 838040-6 | | DF030D | A | 837866-3 | |
| BO6030 | C | 837654-8 | | DDA350 | B | 838040-6 | | DF031D | A | 838312-9 | |
| BO6040 | C | 837655-6 | | DDA351 | B | 838040-6 | | DF032D | A | 838312-9 | |
| BO6050 | C | 838246-6 | | DDF083 | B | 837670-0 | | DF033D | A | 838312-9 | |
| CA5000X | D | 838390-9 | | DDF343RYJ | B | 837863-9 | | DF330D | A | 837866-3 | |
| CC300D | C | 837879-4 | | DDF343ZJ | B | 837916-4 | | DF331D | A | 838312-9 | |
| CC301D | C | 838568-4 | | DDF441 | B | 837916-4 | | DF332D | A | 838312-9 | |
| CP100DZ | A | 839289-1 | | DDF446 | B | 837916-4 | | DF333D | A | 838312-9 | |
| CS002G | D | 8353R0-3 | | DDF446RMLJ | C | 837893-0 | | DDF446 | B | 837916-4 | |
| DA3010F | A | 837880-9 | | DDF448 | B | 837916-4 | | DFN350 | B | 835B51-4 | |
| DA3011F | A | 837880-9 | | DDF451 | B | 837916-4 | | DFR540 | C | 837631-0 | |
| DA330D | A | 837695-4 | | DDF453RYJ | B | 837863-9 | | DFR550 | C | 837631-0 | |

MAKPAC KOFFER-EINSÄTZE

| Modell | MAK-PAC Typ | Einsatz Bestell-Nr. | Preis inkl. MwSt |
|------------|-------------|---------------------|------------------|
| DFR551 | C | 835Y86-3 | |
| DFR552 | C | 835Y86-3 | |
| DFS250 | B | 837805-3 | |
| DFS251 | B | 837805-3 | |
| DFS451 | B | 837805-3 | |
| DFS452 | B | 837805-3 | |
| DFS452TX 2 | B | 839737-0 | |
| DGA452 | B | 837632-8 | |
| DGA504 | C | 838175-3 | |
| DGA505 | C | 838175-3 | |
| DGA506 | C | 838175-3 | |
| DGA508 | C | 838175-3 | |
| DGA511 | C | 839252-4 | |
| DGA512 | C | 839252-4 | |
| DGA513 | C | 839252-4 | |
| DGA514 | C | 839252-4 | |
| DGA517 | C | 839252-4 | |
| DGA518 | C | 839252-4 | |
| DGD800 | B | 837806-1 | |
| DHK180 | C | 835D35-4 | |
| DHP343RYJ | B | 837863-9 | |
| DHP441 | B | 837916-4 | |
| DHP446 | B | 837916-4 | |
| DHP448 | B | 837916-4 | |
| DHP451 | B | 837916-4 | |
| DHP453 | B | 837863-9 | |
| DHP456 | B | 837916-4 | |
| DHP458 | B | 837916-4 | |
| DHP459 | B | 837916-4 | |
| DHP470 | B | 837916-4 | |
| DHP480 | B | 837916-4 | |
| DHP481 | B | 837916-4 | |
| DHP482 | B | 837916-4 | |
| DHP483 | B | 837670-0 | |
| DHP484 | B | 837916-4 | |
| DHP485 | B | 837916-4 | |
| DHP486 | B | 837916-4 | |
| DHP489 | B | 837916-4 | |
| DHR164 | C | 838109-6 | |
| DHR165 | C | 838109-6 | |
| DHR171 | C | 839387-1 | |
| DHR182 | D | 839891-0 | |
| DHR183 | D | 8356M9-8 | |
| DHR202 | C | 837634-4 | |
| DHR241 | C | 837641-7 | |

| Modell | MAK-PAC Typ | Einsatz Bestell-Nr. | Preis inkl. MwSt |
|-------------|-------------|---------------------|------------------|
| DHR242 | D | 837649-1 | |
| DHR242...JV | D | 835A31-4 | |
| DHR243 | D | 837649-1 | |
| DHR243...JV | D | 835A31-4 | |
| DHR264PT2J | D | 838257-1 | |
| DHR264 | D | 837988-9 | |
| DHR280 | D | 839559-8 | |
| DHR281 | D | 839559-8 | |
| DHR282 | D | 839559-8 | |
| DHR283 | D | 839559-8 | |
| DHS630 | D | 837635-2 | |
| DHS660 | C | 839752-4 | |
| DHS661 | C | 839752-4 | |
| DHS680 | C | 838182-6 | |
| DHS710 | D | 837861-3 | |
| DHS782 | D | 835C85-3 | |
| DHS783 | D | 835C85-3 | |
| DN 161 | C | 837678-4 | |
| DR 183 | B | 837897-2 | |
| DR 188 | C | 839458-4 | |
| D\$ 101 | B | 837636-0 | |
| D\$ 161 | B | 837636-0 | |
| DV 180 | B | 837639-4 | |
| DV 181 | C | 837789-5 | |
| DV 182 | B | 837639-4 | |
| DV 185 | C | 8357K1-6 | |
| DK0075X 1 | D | 839146-3 | |
| DK0081TX 3 | B | 837672-6 | |
| DK0081TX 3 | C | 838175-3 | |
| DK0082TX 3 | B | 837672-6 | |
| DK0082TX 3 | C | 838175-3 | |
| DKP180 | C | 837808-7 | |
| DKP181 | C | 835E27-9 | |
| DLX2014MX | C | 837864-7 | |
| DLX2126TJ | B | 837916-4 | |
| DLX2126TJ | C | 838175-3 | |
| DLX2127M1 | C | 837864-7 | |
| DLX2127M4 | C | 837864-7 | |
| DLX2184TJ | C | 838107-0 | |
| DLX2191TJ | D | 838095-1 | |
| DLX2220TJ | C | 837864-7 | |
| DLX2220T2 | C | 839509-3 | |
| DLX2283X 1 | C | 837864-7 | |
| DLX3092TJ | C | 837916-4 | |
| DLX3092TJ | D | 838096-9 | |

| Modell | MAK-PAC Typ | Einsatz Bestell-Nr. | Preis inkl. MwSt |
|---------------|-------------|---------------------|------------------|
| DMC300 | B | 8354E7-4 | |
| DP4003J | A | 838039-1 | |
| DP4011J | A | 838039-1 | |
| DPJ 40 | C | 837648-3 | |
| DPJ 80 | C | 837648-3 | |
| DPT351 | B | 837640-9 | |
| DRT50 (Stoff) | D | 837247-1 | |
| DRV150 | C | 835A34-8 | |
| DRV250 | C | 835A34-8 | |
| DSC102 | C | 839527-1 | |
| DPV300 | B | 835V03-5 | |
| DSD180 | C | 838542-2 | |
| DSP600 | D | 839290-6 | |
| DSP601 | D | 839290-6 | |
| DSS500 | C | 837628-9 | |
| DSS501 | C | 837628-9 | |
| DSS610 | C | 837642-5 | |
| DST111 | B | 838582-0 | |
| DST112 | B | 838582-0 | |
| DST220 | B | 837640-9 | |
| DST221 | B | 837640-9 | |
| DTD134 | B | 837670-0 | |
| DTD137 | B | 837670-0 | |
| DTD146 | B | 837670-0 | |
| DTD148 | B | 837670-0 | |
| DTD152 | B | 837670-0 | |
| DTD153 | B | 837670-0 | |
| DTD154 | B | 837670-0 | |
| DTD155 | B | 837670-0 | |
| DTD170 | B | 837670-0 | |
| DTD171 | B | 837670-0 | |
| DTD172 | B | 837670-0 | |
| DTL060 | B | 837644-1 | |
| DTL061 | B | 837644-1 | |
| DTL062 | B | 837644-1 | |
| DTL063 | B | 837644-1 | |
| DTL063 | B | 837644-1 | |
| DTM50 | C | 837671-8 | |
| DTM51 | C | 837671-8 | |
| DTM52 | C | 835W93-4 | |
| DTP131 | B | 837670-0 | |
| DTP141 | B | 837670-0 | |
| DTR180 | D | 839735-4 | |
| DTR181 | D | 8351L5-9 | |
| DTS130 | B | 837670-0 | |

MAKPAC KOFFER-EINSÄTZE

| Modell | MAK-PAC Typ | Einsatz Bestell-Nr. | Preis inkl. MwSt |
|-----------|-------------|---------------------|------------------|
| DTS131 | B | 837670-0 | |
| DTS141 | B | 837670-0 | |
| DTW1001 | C | 837645-9 | |
| DTW1002 | C | 837645-9 | |
| DTW180 | B | 837670-0 | |
| DTW181 | B | 837670-0 | |
| DTW190 | B | 838550-3 | |
| DTW250 | B | 837670-0 | |
| DTW251 | B | 837670-0 | |
| DTW284 | B | 837670-0 | |
| DTW285 | B | 837670-0 | |
| DTW300 | B | 835L10-8 | |
| DTW450 | C | 837645-9 | |
| FS2300J | A | 838030-9 | |
| FS2700J | A | 838030-9 | |
| FS4300J | A | 838030-9 | |
| FS4300X 2 | A | 839736-2 | |
| FS6300J | A | 838030-9 | |
| FS6300X 2 | A | 839736-2 | |
| GA004G | D | 835E79-0 | |
| GA005G | D | 835E79-0 | |
| GA012G | D | 835E79-0 | |
| GA013G | D | 835E79-0 | |
| GA022G | D | 835E79-0 | |
| GA023G | D | 835E79-0 | |
| GA028G | D | 835E79-0 | |
| GA029G | D | 835E79-0 | |
| GA5040CFJ | B | 837672-6 | |
| GA5040RFJ | B | 837672-6 | |
| GA5041CJ | B | 837672-6 | |
| HP001G | C | 835F93-2 | |
| HP002G | B | 835V03-5 | |
| HP1641FJ | A | 838038-3 | |
| HP2051FJ | A | 838039-1 | |
| HP2051J | A | 838039-1 | |
| HP2071FJ | A | 838039-1 | |
| HP2071J | A | 838039-1 | |
| HP330D | A | 837866-3 | |
| HP332D | A | 838312-9 | |
| HR002G | D | 835C84-5 | |
| HR010G | D | 8356R1-9 | |
| HR140D | B | 839245-1 | |
| HR166D | B | 839245-1 | |
| HR1840J | B | 839214-2 | |
| HR1841FJ | B | 839214-2 | |

| Modell | MAK-PAC Typ | Einsatz Bestell-Nr. | Preis inkl. MwSt |
|-----------|-------------|---------------------|------------------|
| HR2600J | B | 837651-4 | |
| HR2630J | B | 837651-4 | |
| HR2631FJ | B | 837651-4 | |
| HR2631FTJ | B | 837914-8 | |
| HR2650J | D | 839975-4 | |
| HR2651J | D | 839975-4 | |
| HR2651TJ | D | 839975-4 | |
| HR2652J | D | 839975-4 | |
| HR2653J | D | 839975-4 | |
| HR2653TJ | D | 839975-4 | |
| HR2811FTJ | B | 837868-9 | |
| HR2811FTJ | B | 837868-9 | |
| HR3012FC | D | 835B25-5 | |
| HS004G | D | 835K82-7 | |
| HS012G | C | 83572 -7 | |
| HS300D | B | 837662-9 | |
| HS301D | B | 838315-3 | |
| HS6101J | D | 837807-9 | |
| HS6601J | C | 838314-5 | |
| HS7100 | D | 837299-2 | |
| HS7101J | D | 837807-9 | |
| HS7601J | D | 838108-8 | |
| HS7611J | D | 839500-1 | |
| N 3201J | B | 837630-2 | |
| R 1000FTJ | A | 837881-7 | |
| R 100DWJ | A | 837664-5 | |
| R 103D | A | 838313-7 | |
| R 105D | A | 838313-7 | |
| S 1000J | A | 838027-8 | |
| S 1601J | A | 838027-8 | |
| S 1602J | A | 837882-5 | |
| S 3201J | B | 837630-2 | |
| V 001G | C | 8355B1-1 | |
| V 0600J | A | 837803-7 | |
| V 100D | A | 837665-3 | |
| V 001G | C | 8355B1-1 | |
| V 101D | A | 838563-4 | |
| V 102D | A | 839186-1 | |
| V 103D | A | 839186-1 | |
| KP0800J | C | 837659-8 | |
| KP001G | C | 8354R2-5 | |
| KP0810CJ | C | 837659-8 | |
| KP0810J | C | 837659-8 | |
| MEU029J | A | 837803-7 | |
| MEU029J | D | 838390-9 | |

| Modell | MAK-PAC Typ | Einsatz Bestell-Nr. | Preis inkl. MwSt |
|-----------------|-------------|---------------------|------------------|
| N1923BJ | C | 837878-6 | |
| PJ 000J | C | 837661-1 | |
| PT354DZJ | A | 839166-7 | |
| RP001G | | 8353R0-3 | |
| RP0900J | B | 837646-7 | |
| RP0900XJ | B | 837646-7 | |
| RP1110CJ | B | 837660-3 | |
| RP2300FCXJ | D | 837647-5 | |
| RT0700C (Stoff) | D | 837247-1 | |
| RT0702C (Stoff) | D | 837247-1 | |
| SA5040CJ | B | 837672-6 | |
| SA5040CX 1 | B | 837672-6 | |
| SC103D | C | 835E29-5 | |
| SD100D | C | 839016-6 | |
| SG1251J | D | 838111-9 | |
| SP6000J | D | 838390-9 | |
| ST113D | A | 839019-0 | |
| TD001G | B | 835F94-0 | |
| TD003G | B | 835F94-0 | |
| TD021D | A | 837871-0 | |
| TD090D | A | 837866-3 | |
| TD110D | A | 838312-9 | |
| TD111D | A | 838312-9 | |
| TL064D | A | 839287-5 | |
| TL065D | A | 839287-5 | |
| TM3000CJ | B | 837673-4 | |
| TM3000CX8J | B | 837673-4 | |
| TM3010CJ | B | 837773-0 | |
| TM3010CX1J | B | 837773-0 | |
| TM3010CX6J | B | 837773-0 | |
| TM3010CX7J | B | 837773-0 | |
| TM30DSMJ | B | 838612-7 | |
| TM30DSMX 3 | B | 838612-7 | |
| TM30DZJ | B | 838612-7 | |
| TW001G | C | 835K85-1 | |
| TW002G | C | 835K85-1 | |
| TW004G | B | 835R29-3 | |
| TW007G | C | 835K85-1 | |
| TW0200J | A | 837869-7 | |
| TW0350J | B | 837870-2 | |
| TW100D | A | 837866-3 | |
| TW140D | A | 838312-9 | |
| TW160D | A | 838312-9 | |

TRANSPORTKOFFER

TRANSPORTKOFFER AUS METALL UND HOLZ



| Beschreibung | Modell Grösse (mm) | Bestell-Nr. | Preis inkl. Mwst |
|--|-----------------------------|-------------|---------------------|
| Transportkoffer aus Metall für 125 mm Winkelischleifer | für 125 mm Winkelischleifer | 823256-6 | |
| Transportkoffer aus Metall für Kettensägen - Koffer rot | 470 x 275 x 300 | 988959634 | |
| Transportkoffer aus Metall für Betonschleifer 125mm | PC5000C | 140073-2 | |
| Transportkoffer aus Metall für Betonschleifer 125mm | PC5010C | 140B63-7 | |
| Transportkoffer aus Metall für Säbelsäge | 3070CTK | 154609-1 | |
| Transportkoffer aus Metall für Elektro-Schlagschrauber | 6906 | 182604-1 | |
| Transportkoffer aus Metall für Mauernutfräse | SG180 | B06337 | |
| Transportkoffer aus Holz für Zimmermannshobel Innen : 57 x 29 x 17.5 cm Aussen : 59.5 x 31.5 x 19.5 cm | 1806B | 821134-4 | |



TRANSPORTKOFFER AUS KUNSTSTOFF



| Modell | Best.-Nr. | Preis inkl. MwSt |
|---|------------|------------------|
| 4350 / 4351FCT | 824809-4 | |
| 1902 / 1923 / N1923B | 824944-8 | |
| 2107F | 824728-4 | |
| 5903R / 5603R / 5703R / 5705R (Koffer ohne Einlage) | 824964-2 | |
| 6095D | 824723-4 | |
| 6226D/6227D | 824635-1 | |
| 9554NB / 9555NB | 824985-4 | |
| BDF448 / DDF448 | 143603-8 | |
| BDF453 | 158777-2 | |
| BDF-BHP 446+456 | 824953-7 | |
| BDF-BHP440 / BTW250-51 | 141205-4 | |
| BGA452 | 824767-4 | |
| BHP441/444 | 140354-4 | |
| BHR261/BHR261T | 824874-3 | |
| BR 181 / DR 181 | 141354-7 | |
| BO4555 / BO4556 | 824806-0 | |
| BTD134 / BTD147 | 824979-9 | |
| CG100D | 821710-4 | |
| DGP180 | 821840-1 | |
| DCG180 | 821568-1 | |
| DDA450 | 821856-6 | |
| DDA460 | 821737-4 | |
| DHR242 / DHR243 | 141401-4 | |
| DHR202 / BHR202 | 141642-2 | |
| DHR400 | 821746-3 | |
| DR 187 | 821620-5 | |
| DR 360 | 821670-0 | |
| DKP180 | 824982-0 | |
| DPB180 | 141496-7 | |
| DSC162 / DSC163 / DSC191 / DSC250 / DSC251 / DPP200 (Koffer ohne Einlage) | SC09009190 | |
| DTR180 | 821725-1 | |
| DUC122 | 141494-1 | |
| DVP181ZK | 821822-3 | |
| FN001G | 141A98-5 | |
| FS2300 | 824890-5 | |

| Modell | Best.-Nr. | Preis inkl. MwSt |
|--|----------------------|------------------|
| GA038G | 821841-9 | |
| GA9020 | 824958-7 | |
| HK0500 | 824523-2 | |
| HK1820 / HR2800 | 824789-4 | |
| HM001G | 141D88-6 | |
| HM002G / HR006G | 821848-5 | |
| HM0871C | 824904-0 | |
| HM1213 | 824908-2 | |
| HM1317CB | 824897-1 | |
| HM1512 | 821836-2 | |
| HR005G | 821837-0 | |
| HR007G | 821864-7 | |
| HR009G | 821875-2 | |
| HR2460 | 824799-1 | |
| HR2600_SERIE | 824914-7 | |
| HR3200 | 824825-6 | |
| HR4001C / HR4010C / HR4011C | 196183-3 | |
| HR4002 | 824798-3 | |
| HR4003 / HR4013 <i>Einsatz für Koffer HR4003 / HR4013</i> | 196278-2 837544-5 | |
| HR4510C / HR5210C | 196186-7 | |
| HR5202C | 196552-8 | |
| HR5212C | 196553-6 | |
| HS009G | 821866-3 | |
| HS300D | 824961-8 | |
| R 1000 | 824722-6 | |
| R 001G | 821796-8 | |
| R 002G | 821872-8 | |
| R 3050T / R 3060T R 3070CT | 821621-3 | |
| Y 0600 | 824998-5 | |
| KP0810 | 824786-0 | |
| MEU049 | 824984-6 | |
| PJ 000 | 821509-7 | |
| SP6000 | 824783-6 | |
| TW0350 | 824702-2 | |
| TW1000 | 824737-3 | |

KOHLEBÜRSTEN

| Modell | Kohlebürsten | Modell | Kohlebürsten | Modell | Kohlebürsten | Modell | Kohlebürsten |
|-------------|--------------|------------|--------------|----------|--------------|----------|--------------|
| 1806B | CB-153 | 6916FD | CB-434 | BFL200FZ | CB-434 | BO3710 | CB-64 |
| 1902 | CB-51 | 6918FD | CB-434 | BFL201FZ | CB-434 | BO3711 | CB-64 |
| 1911B | CB-106 | 6934FD | CB-434 | BFL201RZ | CB-434 | BO4555 | CB-419 |
| 1923H | CB-132 | 6935FD | CB-434 | BFL202FZ | CB-434 | BO4556 | CB-419 |
| 2012NB | CB-153 | 6936FD | CB-434 | BFL300FZ | CB-434 | BO4557 | CB-419 |
| 2107FK | CB-303 | 6951 | CB-411 | BFL301FZ | CB-434 | BO4565 | CB-419 |
| 2414EN | CB-203 | 6953 | CB-411 | BFL301RZ | CB-434 | BO4900V | CB-419 |
| 2414NB | CB-203 | 6980FD | CB-434 | BFL400FZ | CB-434 | BO5021 | CB-64 |
| 2704 | CB-153 | 7104L | CB-153 | BFL402FZ | CB-434 | BO5030 | CB-419 |
| 3612 | CB-203 | 8414D | CB-430 | BFL402RZ | CB-434 | BO5031 | CB-419 |
| 3612C | CB-203 | 8434D | CB-430 | BFR440 | CB-5 | BO5041 | CB-64 |
| 3620 | CB-106 | 8444D | CB-430 | BFR540 | CB-5 | BO6030 | CB-419 |
| 3706 | CB-64 | 9031 | CB-411 | BFR550 | CB-5 | BO6040 | CB-318 |
| 3707 | CB-411 | 9032 | CB-411 | BFR750 | CB-5 | BO6050 | CB-325 |
| 3708 | CB-411 | 9046 | CB-419 | BFS440 | CB-5 | BPB180 | CB-430 |
| 3709 | CB-411 | 906 | CB-64 | BFS441 | CB-5 | BPJ180 | CB-430 |
| 3710 / 3711 | CB-411 | 9079SF | CB-204 | BFS450 | CB-5 | BSS500 | CB-430 |
| 3901 | CB-411 | 9207SPB | CB-100 | BFS451 | CB-5 | BSS501 | CB-430 |
| 4100KB | CB-303 | 9227CB | CB-303 | BFT020FZ | CB-434 | BSS610 | CB-411 |
| 4101RH | CB-303 | 9237CB | CB-303 | BFT022FZ | CB-434 | BTD130 | CB-5 |
| 4105KB | CB-100 | 9403 | CB-303 | BFT040FZ | CB-434 | BTD134 | CB-5 |
| 4112HS | CB-204 | 9404 | CB-303 | BFT041FZ | CB-434 | BTD140 | CB-5 |
| 4131 | CB-303 | 9554NB | CB-325 | BFT041RZ | CB-434 | BTD146 | CB-5 |
| 4157KB | CB-153 | 9557/58 | CB-325 | BFT042FZ | CB-434 | BTP130 | CB-5 |
| 4326 | CB-64 | 9562CH/CVH | CB-318 | BFT043FZ | CB-434 | BTP140 | CB-5 |
| 4327 | CB-64 | 9562CR | CB-318 | BFT044FZ | CB-434 | BTP141 | CB-5 |
| 4329 | CB-64 | 9562CVH | CB-318 | BFT080FZ | CB-434 | BTS130 | CB-5 |
| 4350 | CB-419 | 9562CVR | CB-318 | BFT082FZ | CB-434 | BTW200 | CB-441 |
| 4351 | CB-419 | 9564H | CB-325 | BFT082RZ | CB-434 | BTW250 | CB-5 |
| 446L | W49625* | 9565C/CV | CB-318 | BFT083FZ | CB-434 | BTW251 | CB-5 |
| 447L | W49625* | 9565CLR | CB-318 | BFT084FZ | CB-434 | BTW450 | CB-441 |
| 5017RKB | CB-303 | 9565CR | CB-318 | BFT122FZ | CB-434 | BUB360 | CB-430 |
| 5103R | CB-203 | 9565CVL | CB-318 | BFT123FZ | CB-434 | BUC122 | CB-430 |
| 5104S | CB-203 | 9565CVR | CB-318 | BFT124FZ | CB-434 | BUC250 | CB-442 |
| 5143R | CB-203 | 9565H | CB-325 | BFT124RZ | CB-434 | BUH550 | CB-442 |
| 5603R | CB-303 | 9565HZ1 | CB-325 | BFT125FZ | CB-434 | CA5000 | CB-303 |
| 5604R | CB-303 | 9565PCV | CB-318 | BFT126FZ | CB-434 | DA3010F | CB-419 |
| 5704R | CB-303 | 9566C/CV | CB-318 | BGA450 | CB-430 | DA3011F | CB-419 |
| 5705R | CB-303 | 9566CR | CB-318 | BGA452 | CB-430 | DA4000LR | CB-303 |
| 5903R | CB-203 | 9566CVR | CB-318 | BGD800 | CB-430 | DA6301 | CB-100 |
| 6013B | CB-51 | 9741 | CB-100 | BHP440 | CB-5 | DBM080 | EE7332022S* |
| 6207D | CB-430 | 9903 | CB-303 | BHP441 | CB-5 | DBM130 | EE7332022S* |
| 6300-4 | CB-51 | 9911 | CB-411 | BHP442 | CB-5 | DBM131 | EE7332022S* |
| 6305 | CB-303 | 9920 | CB-303 | BHP444 | CB-5 | DBM230 | EE7332022S* |
| 6317D | CB-430 | 9924DB | CB-100 | BHP446 | CB-5 | DBN500 | CB-5 |
| 6319D | CB-430 | BCS550 | CB-430 | BHP448 | CB-5 | DCO180 | CB-430 |
| 6337D | CB-430 | BDA340 | CB-5 | BHP450 | CB-5 | DCS550 | CB-430 |
| 6339D | CB-430 | BDA341 | CB-5 | BHP451 | CB-5 | DDA340 | CB-5 |
| 6347D | CB-430 | BDA350 | CB-5 | BHP452 | CB-5 | DDA341 | CB-5 |
| 6349D | CB-430 | BDA351 | CB-5 | BHP454 | CB-5 | DDA350 | CB-5 |
| 6408 | CB-419 | BDF440 | CB-5 | BHP456 | CB-5 | DDA351 | CB-5 |
| 6412 | CB-64 | BDF441 | CB-5 | BHP458 | CB-5 | DDF446 | CB-5 |
| 6413 | CB-64 | BDF442 | CB-5 | BHR162 | CB-430 | DDF448 | CB-5 |
| 6501 | CB-70 | BDF444 | CB-5 | BHR200 | CB-430 | DDF451 | CB-5 |
| 6501X | CB-70 | BDF446 | CB-5 | BHR202 | CB-441 | DDF456 | CB-5 |
| 6510LVR | CB-64 | BDF448 | CB-5 | BHR240 | CB-430 | DDF458 | CB-5 |
| 6821 | CB-419 | BDF450 | CB-5 | BHR241 | CB-441 | DDF482 | CB-5 |
| 6822 | CB-419 | BDF451 | CB-5 | BHR261 | CB-442 | DFR440 | CB-5 |
| 6823 | CB-419 | BDF452 | CB-5 | BHR262 | CB-442 | DFR540 | CB-5 |
| 6824 | CB-419 | BDF454 | CB-5 | BHS630 | CB-441 | DFR550 | CB-5 |
| 6825R | CB-419 | BDF456 | CB-5 | BJN161 | CB-430 | DFS440 | CB-5 |
| 6826 | CB-419 | BDF458 | CB-5 | BJR181 | CB-411 | DFS450 | CB-5 |
| 6827 | CB-419 | BFL060FZ | CB-434 | BJS101 | CB-430 | DFS451 | CB-5 |
| 6842 | CB-411 | BFL061FZ | CB-434 | BJS130 | CB-5 | DGA450 | CB-430 |
| 6844 | CB-411 | BFL080FZ | CB-434 | BJV140 | CB-430 | DGA452 | CB-430 |
| 6904VH | CB-415 | BFL081FZ | CB-434 | BJV180 | CB-430 | DGD800 | CB-430 |
| 6905B | CB-65 | BFL082FZ | CB-434 | BKP180 | CB-441 | DHP446 | CB-5 |
| 6905H | CB-415 | BFL120FZ | CB-434 | BLS713 | CB-441 | DHP448 | CB-5 |
| 6906 | CB-100 | BFL122FZ | CB-434 | BO3700 | CB-64 | DHP456 | CB-5 |

| Modell | Kohlebürsten | Modell | Kohlebürsten | Modell | Kohlebürsten | Modell | Kohlebürsten |
|---------|--------------|------------------|--------------|------------------|--------------|-----------------|--------------|
| DHP458 | CB-5 | GA9060 | CB-218 | HR3210C | CB-350 | N1923B | CB-51 |
| DHP482 | CB-5 | GA9060R | CB-218 | HR3210FCT | CB-350 | N5900B | CB-153 |
| DHP451 | CB-5 | GA9061 | CB-218 | HR3540C | CB-350 | PC1100 | CB-100 |
| DHR162 | CB-430 | GA9061R | CB-218 | HR3541FC | CB-350 | PC5000C | CB-253 |
| DHR164 | CB-430 | GA9062R | CB-218 | HR3850 / HR3850B | CB-155 | PC5001C | CB-253 |
| DHR165 | CB-430 | GA9063R | CB-218 | HR4001C | CB-350 | PC5010C | CB-318 |
| DHR202 | CB-441 | GD0600 | CB-325 | HR4002 | CB-350 | PJ7000 | CB-459 |
| DHR241 | CB-441 | GD0601 | CB-325 | HR4003C | CB-350 | PO5000C/PO6000C | CB-318 |
| DHR263 | CB-442 | GD0602 | CB-325 | HR4011C | CB-350 | PV7000C | CB-303 |
| DHR264 | CB-442 | GD0603 | CB-64 | HR4013C | CB-350 | PW5000CH | CB-318 |
| DHS630 | CB-441 | GD0800C | CB-318 | HR4500C | CB-155 | RP0900 | CB-106 |
| DHS710 | CB-442 | GD0801C | CB-318 | HR4501C | CB-175 | RP0910 | CB-303 |
| DJN161 | CB-430 | GD0810C | CB-318 | HR4510C | CB-175 | RP1110C | CB-303 |
| DJR181 | CB-411 | GD0811C | CB-318 | HR4511C | CB-175 | RP1800FX | CB-203 |
| DJR186 | CB-411 | HB350 | UD00EBD002* | HR5001C | CB-155 | RP2300FCX | CB-203 |
| DJS101 | CB-430 | HK0500 | CB-113 | HR5201C | CB-175 | RT0700C/RT0702C | CB-411 |
| DJS130 | CB-5 | HK1820 | CB-350 | HR5202C | CB-175 | SA5040C | CB-318 |
| DJV140 | CB-430 | HK1820L | CB-350 | HR5210C | CB-175 | SA7000C | CB-204 |
| DJV180 | CB-430 | HM0810T | CB-105 | HR5211C | CB-175 | SG1250 | CB-318 |
| DKP180 | CB-441 | HM0860C | CB-327 | HR5212C | CB-175 | SG1251J | CB-318 |
| DLS713 | CB-441 | HM0870C | CB-350 | HS0600 | CB-153 | SG150 | B7958* |
| DP2010 | CB-419 | HM0871C | CB-350 | HS6101 | CB-174 | SP6000 | CB-303 |
| DP2011 | CB-419 | HM1101C | CB-175 | HS6601 | CB-303 | TD0101F | CB-411 |
| DP3003 | CB-419 | HM1111C | CB-175 | HS7101 | CB-174 | TM3000C | CB-459 |
| DP4001 | CB-419 | HM1200 | CB-155 | HS7601 | CB-303 | TM3010C | CB-459 |
| DP4003 | CB-419 | HM1200B | CB-155 | HS7611 | CB-303 | TW0200 | CB-411 |
| DP4010 | CB-419 | HM1202C | CB-155 | HW1200 | CB-203 | TW0350 | CB-411 |
| DP4011 | CB-419 | HM1203C | CB-175 | HW1300 | CB-203 | TW1000 | CB-153 |
| DP4021 | CB-475 | HM1205C | CB-175 | JN1601 | CB-411 | UB1101 | CB-303 |
| DP4700 | CB-64 | HM1213C | CB-175 | JN3200 | CB-100 | UB1103 | CB-303 |
| DPB180 | CB-430 | HM1214C | CB-175 | JN3201 | CB-303 | UC250D | CB-442 |
| DPJ180 | CB-430 | HM1304 | CB-204 | JR1000FT | CB-419 | UC3020A | CB-132 |
| DS4010 | CB-411 | HM1304B | CB-204 | JR180D | CB-441 | UC3030A | 181044-0* |
| DS4011 | CB-411 | HM1307C | CB-175 | JR3050T | CB-303 | UC3041A | CB-132 |
| DSC191 | CB-5 | HM1307CB | CB-175 | JR3060T | CB-303 | UC3051A | CB-153 |
| DSS500 | CB-430 | HM1317C | CB-175 | JR3070CT | CB-303 | UC3520A | CB-132 |
| DSS610 | CB-411 | HM1400 | CB-155 | JS1000 | CB-459 | UC3530A | 181044-0* |
| DTD134 | CB-5 | HM1801 | CB-204 | JS1600 | CB-65 | UC3541A | CB-132 |
| DTD146 | CB-5 | HM1802 | CB-218 | JS1601 | CB-459 | UC3551A | CB-153 |
| DTD152 | CB-5 | HM1810 | CB-204 | JS1602 | CB-459 | UC4020A | CB-132 |
| DTD156 | CB-5 | HM1812/HM1512 | CB-218 | JS1660 | CB-65 | UC4030A | 181044-0* |
| DTP141 | CB-5 | HP1620 | CB-419 | JS1670 | CB-65 | UC4041A | CB-132 |
| DTS130 | CB-5 | HP1621 | CB-419 | JS3200 | CB-100 | UC4051A | CB-153 |
| DTW250 | CB-5 | HP1630 | CB-85 | JS3201 | CB-303 | UC4530A | 181044-0* |
| DTW251 | CB-5 | HP1631 | CB-85 | JV0600 | CB-64 | UC4551A | CB-153 |
| DTW450 | CB-441 | HP1640 | CB-419 | KP0800 | CB-411 | UH4260 | CB-419 |
| DUB361 | CB-430 | HP1641 | CB-419 | KP0810 | CB-132 | UH4261 | CB-419 |
| DUC122 | CB-430 | HP2050 | CB-419 | KP0810C | CB-132 | UH4570 | CB-419 |
| DUC252 | CB-442 | HP2051 | CB-419 | KP312S | CB-203 | UH4860 | CB-419 |
| DUC302 | CB-442 | HP2070 | CB-419 | LC1230 | CB-203 | UH4861 | CB-419 |
| DVC860L | CB-353 | HP2071 | CB-419 | LF1000 | CB-153 | UH5260 | CB-419 |
| FS2300 | CB-419 | HR1830 | CB-419 | LH1040 | CB-153 | UH5261 | CB-419 |
| FS2700 | CB-419 | HR1840 | CB-459 | LH1200FL | JM23000123 | UH550D | CB-442 |
| FS4000 | CB-419 | HR1841F | CB-459 | LH1201FL | CB-500 | UH5540 | 223804410* |
| FS4300 | CB-419 | HR2010 | CB-105 | LS0714 | CB-303 | UH5550 | 957800410* |
| FS6300R | CB-419 | HR2230 | CB-325 | LS0714FL | CB-303 | UH5570 | CB-419 |
| GA4530 | CB-459 | HR2300 | CB-325 | LS0815FL | CB-501 | UH5580 | CB-419 |
| GA4540 | CB-325 | HR2432 | CB-419 | LS1013 | CB-153 | UH6350 | 957800410* |
| GA4541 | CB-325 | HR2450 | CB-419 | LS1013L | CB-153 | UH6540 | 223804410* |
| GA5021 | CB-303 | HR2460 / HR2470 | CB-325 | LS1016 | CB-153 | UH6570 | CB-419 |
| GA5030 | CB-459 | HR2600 / HR2610 | CB-325 | LS1016L | CB-153 | UH6580 | CB-419 |
| GA5040 | CB-325 | HR2611 | CB-325 | LS1018L | CB-500 | UH7580 | CB-419 |
| GA5040C | CB-318 | HR2630 / HR2630T | CB-325 | LS1019 | CB-153 | UT120 | EE7132A22S* |
| GA5041 | CB-325 | HR2631F | CB-325 | LS1040 | CB-153 | UT1200 | EE7701822S* |
| GA5080R | CB-318 | HR2631FT | CB-325 | LS1214 | CB-153 | UT1305 | CB-303 |
| GA6021 | CB-303 | HR2641 | CB-325 | LS1214L | CB-153 | UT1400 | EE7132A22S* |
| GA6040 | CB-325 | HR2650 | CB-325 | LS1216 | CB-153 | UT1401 | EE7132A22S* |
| GA9010 | CB-204 | HR2651T | CB-325 | LS1216L | CB-153 | UT1600 | EE7132A22S* |
| GA9012 | CB-204 | HR2800 | CB-325 | LS1440 | CB-154 | VC2211 | CB-173 |
| GA9020 | CB-204 | HR2810 | CB-325 | LW1400 | CB-203 | VC3210 | CB-173 |
| GA9030 | CB-204 | HR2811F | CB-325 | LW1401 | CB-203 | VC3211 | CB-173 |
| GA9040 | CB-204 | HR2811FT | CB-325 | MLS100 | CB-500 | | |
| GA9050 | CB-204 | HR3200C | CB-350 | MLT100X | CB-500 | | |

* ist gleichzeitig Bestellnummer

KOHLEBÜRSTEN

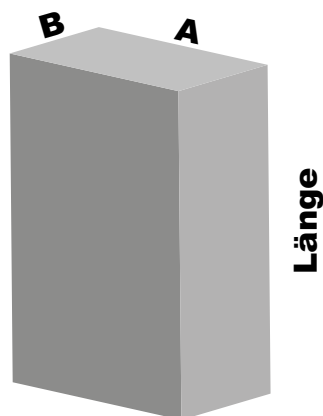

Ersetzte Kohlen

| |
|-------------------------|
| CB-50 > CB-51 |
| CB-53 > CB-65 |
| CB-54 > CB-55 |
| CB-56 > CB-64 |
| CB-57 > CB-64 |
| CB-63 > CB-64 |
| CB-68 > CB-51 |
| CB-72 > CB-65 |
| CB-101 > CB-100 |
| CB-102 > CB-100 |
| CB-103 > CB-100 |
| CB-104 > CB-106 |
| CB-108 > CB-105 |
| CB-111 > CB-106 |
| CB-115 > CB-132 |
| CB-117 > CB-106 |
| CB-118 > CB-113 |
| CB-152 > CB-153 |
| CB-154 > CB-153 |
| CB-171 > CB-175 |
| CB-202 > CB-204 |
| CB-250 > CB-253 |
| CB-251 > CB-253 |
| CB-304 > CB-327 |
| CB-310 > CB-318 |
| CB-314 > CB-318 |
| CB-315 > CB-318 |
| CB-323 > CB-327 |
| CB-406 > CB-419 |
| CB-408 > CB-411 |
| CB-413 > CB-415 |
| CB-420 > CB-430 |
| CB-422 > CB-411 |
| CB-429 > CB-441 |
| CB-431 > CB-434 |
| CB-432 > CB-441 |
| CB-436 > CB-448 |
| CB-440 > CB-448 |
| CB-448 > CB-5 |
| 957805410 > CB-153 |
| JM23300083 > M 23000123 |

| Kohlebürsten | Länge (mm) | Breite A (mm) | Breite B (mm) | Bestellnummer | Preis inkl. Mwst |
|-------------------------|------------|---------------|---------------|--------------------|------------------|
| CB-5 | 13,3 | 9,9 | 3 | 198887-3 | |
| CB-51 | 11,8 | 8 | 5 | 194963-1 | |
| CB-55 | 11,7 | 8 | 5 | 181026-2 | |
| CB-64 | 10,8 | 8 | 5 | 191627-8 | |
| CB-65 | 11,7 | 8 | 5 | 191628-6 | |
| CB-100 | 14,8 | 10 | 6 | 194974-6 | |
| CB-105 | 15,3 | 9,9 | 5,9 | 181038-5 | |
| CB-106 | 14,8 | 10 | 6 | 181410-1 | |
| CB-113 | 14,8 | 9,9 | 6 | 191904-8 | |
| CB-132 | 14,7 | 10 | 6 | 194984-3 | |
| CB-153 | 17,8 | 13,4 | 6,5 | 194985-1 | |
| CB-155 | 17,8 | 13,4 | 6,5 | 194987-7 | |
| CB-173 | k A. | k A. | k A. | 195489-6 | |
| CB-174 | 17,8 | 13,4 | 6,5 | 196018-8 | |
| CB-175 | 26,6 | 8,4 | 6,5 | 195844-2 | |
| CB-203 | 15,8 | 17,9 | 6,9 | 194991-6 | |
| CB-204 | 16,2 | 17,9 | 7 | 194992-4 | |
| CB-218 | 23,7 | 17,9 | 6,9 | 197129-2 | |
| CB-253 | 16,8 | 10,9 | 6,9 | 194994-0 | |
| CB-303 | 17,8 | 10,9 | 5 | 191963-2 | |
| CB-318 | 15,7 | 10,9 | 5 | 191978-9 | |
| CB-325 | 15,8 | 11 | 4,9 | 194074-2 | |
| CB-327 | 16,8 | 11 | 4,9 | 195003-8 | |
| CB-350 | 25,3 | 10,9 | 6,5 | 195004-6 | |
| CB-353 | k A. | k A. | k A. | 197208-6 | |
| CB-411 | 11,7 | 8,9 | 6 | 195010-1 | |
| CB-415 | 8,7 | 8,9 | 6 | 191950-1 | |
| CB-417 | 9,4 | 8,9 | 6 | 195014-3 | |
| CB-419 | 11,3 | 9 | 6 | 195015-1 | |
| CB-424 | 8,7 | 5,3 | 4,8 | 191966-6 | |
| CB-430 | 9,7 | 7,2 | 6,9 | 191971-3 | |
| CB-434 | 11,8 | 5,8 | 4,9 | 193466-2 | |
| CB-441 | 10,8 | 10,8 | 6,9 | 195022-4 | |
| CB-442 | 10,8 | 10,7 | 6,9 | 195023-2 | |
| CB-459 | 12,8 | 8,9 | 6 | 195026-6 | |
| CB-475 | - | - | - | 1914L5-0 | |
| CB-500 | - | - | - | M 23000123 | |
| CB-501 | - | - | - | M 23500117 (1 Stk) | |
| 223804410 | 7,7 | 8,9 | 6 | 223804410 | |
| B7958 | 20 | 9,9 | 6,2 | B7958 | |
| EE7132A22S (nur 1 Stk) | 17,9 | 9,9 | 6,2 | EE7132A22S (1 Stk) | |
| EE7332022S (nur 1 Stk) | 20 | 15,9 | 6,2 | EE7332022S (1 Stk) | |
| EE7701822S | 17,3 | 13,4 | 6,5 | EE7701822S | |
| W49625 | - | - | - | W49625 | |
| YA00000504 | - | - | - | YA00000504 | |

BERATUNG / SCHULUNG

Mit Makita sind Sie immer gut beraten....

Wir stellen Ihnen gerne die Vielseitigkeit des Makita-Sortiments vor. Das ist besser als viele Worte, Kataloge und Broschüren.

ANWENDUNGSTECHNIK VOR ORT

Unsere Fachleute sind mobil und können Ihnen nach Hause. Sie können jede Herausforderung in der Praxis und helfen mit fundiertem Wissen. Lassen Sie sich von unseren Technikern beraten. Sie können gerne vorbei und beraten Sie bei Ihnen vor Ort oder auf Ihrer Baustelle.

SCHULUNGEN IN UNSEREN RÄUMEN

In Schulungs- und Demonstrationsräumen bietet unser Team Weiterbildungen und Schulungen an, die genau auf Ihre Bedürfnisse zugeschnitten sind. Praktische Anwendung nimmt einen grossen Teil der Seminare ein.



WWW.MAKITA.CH

Unsere Web-Seite wird regelmässig erneuert, einen Blick darauf lohnt sich! In der Rubrik "Media - Kataloge und Aktionen" finden Sie diesen Katalog aktualisiert. In der Rubrik "Händler und Reparatur-Center" finden Sie einen Händler in Ihrer Nähe.

MASCHINEN

Verlangen Sie unseren Maschinen-Katalog für einen Gesamtüberblick. Eine detaillierte Beschreibung jeder Maschine finden Sie auf der Webseite www.makita.ch. Unsere Fachhandelspartner garantieren Ihnen einen guten Rat. Vertrauen Sie dem Fachhandel und profitieren Sie von einem tadellosen Service.

Autorisierter Fachhandelspartner
von Makita



UMWELTVERANTWORTUNG

Als internationaler Lieferant professioneller Werkzeuge ist es unsere Verantwortung, ständig neue Werte zu schaffen – durch Technologie, Innovation, Entwicklung, aber auch durch ökologisches Engagement. Wir sind bemüht, ein Unternehmen zu sein, das sich selbst herausfordert. Das dazu beiträgt, eine nachhaltige recyclingorientierte Gesellschaft zu schaffen, die Umwelt und Wirtschaft verbindet. Denn unsere Anwender erwarten von uns als Hersteller mehr als ein umfangreiches Sortiment effizienter Werkzeuge.

ANWENDUNGS-HINWEISE



Je mehr Sterne desto besser eignet sich das Zubehör für intensive Arbeiten.

ZUBEHÖR-VERKAUFSPREISE

Die aufgeführten **Verkaufspreise** sind in Schweizer Franken (CHF). Es handelt sich um unverbindliche Preisempfehlungen. MwSt 8,1% ist inbegriffen.



Chemin du Vuasset 7 - 1028 Prévèrenge / VD
Tel. 021 811 56 56 - info@makita.ch



Preis- und Modelländerungen,
sowie Druckfehler vorbehalten.
Verkauf ausschliesslich über den Fachhandel.
MAKITA SA – CH-1028 PREVERENGES © 10-2024

GET THE JOB DONE

ZUBEHÖR KATALOG

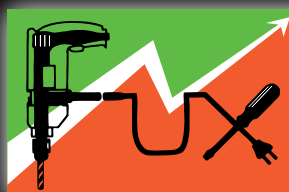
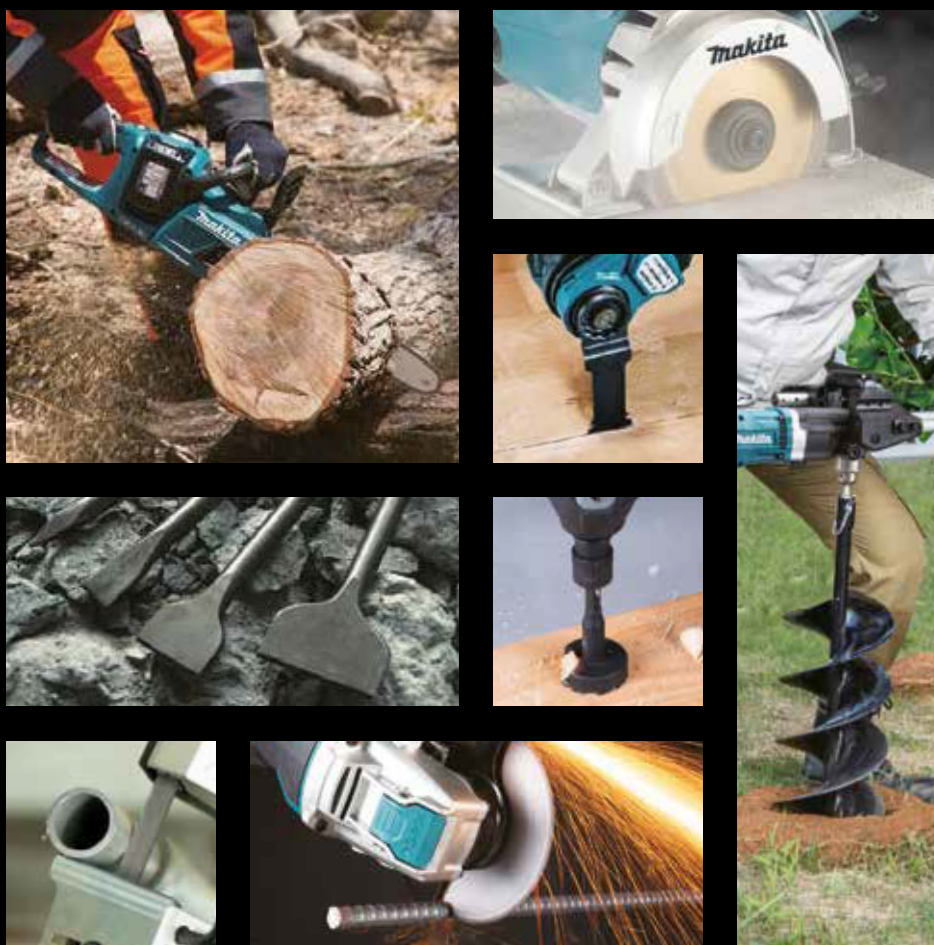

Fux Elektrowerkzeuge GmbH

Dorfstrasse 20b • 4444 Rümlingen

Telefon: 062 791 44 44

Natel: 079 247 44 44

Fax: 062 299 26 74

info@fuxtools.ch • www.fuxtools.ch

